

## TEKLİF

TEKİRDAĞ BÜYÜKŞEHİR BELEDİYE BAŞKANLIĞI  
Tekirdağ Su ve Kanalizasyon İdaresi Genel Müdürlüğüne

### TEKLİF SAHİBİNİN

Adı/Ticaret Unvanı Uyuğu:  
Açık Tebliğ Adresi :  
Bağlı Olduğu Vergi Dairesi:  
Ve Vergi Numarası :  
Telefon No :  
Faks No :  
e-mail Adresi :

Tekirdağ Su ve Kanalizasyon İdaresi Genel Müdürlüğümüzün İhtiyacı Olan ve 4734 Sayılı Kamu İhale Kanununun (22/D) Maddesine Göre Doğrudan Temin Usulü İle Alınacak “**Kapaklı İlçesi İsmetpaşa Mahallesiinde Bulunan 1 Adet Sondaj Kuyusunun Mekanik ve Elektrik İmalatlarının Yapılması İş**’ ni KDV Hariç Toplam .....TL (.....) Bedelle Vermeyi Kabul ve Taahhüt Ederim.

...../...../2021  
Kaşe- İmza

Sıra No:	Malzemenin Cinsi Ve Özelliği	Miktarı	Ölçü Birimi	Birim Fiyat	Tutar
1	Kapaklı İlçesi İsmetpaşa Mahallesiinde Bulunan 1 Adet Sondaj Kuyusunun Mekanik ve Elektrik İmalatlarının Yapılması İş	1	Adet		
<b>KDV Hariç Toplam Tutar</b>					

### **Not: Teknik Şartname (5 Sayfa) ve CD Dosyası ( 1 Adet)**

- İstekliler tekliflerini **06/12/2021 tarihi saat 11:00'a** kadar Gündoğdu-Turgut Mah. Köseilyas Cad. No:100 Süleymanpaşa/TEKİRDAĞ adresinde Destek Hizmetleri Dairesi Başkanlığına elden yada [destekhizmetleri@teski.gov.tr](mailto:destekhizmetleri@teski.gov.tr) adresine e-posta yoluyla teslim edecek olup, teklif zarfları komisyonumuz ve hazır bulunanlar huzurunda açılacaktır.
- Yüklenici tarafından teslim edilen ürünlerin kabulü yapıldıktan ve faturası İdareye teslim edildikten sonra 90 iş günü içerisinde fatura bedeli yüklenicinin hesabına ödenecektir.
- Teklif kaşelenip imzalanarak onaylanacaktır. Kaşeli imzalı olmayan teklifler değerlendirme dışı kalacaktır.



**Tekirdağ Su ve Kanalizasyon İdaresi Genel Müdürlüğü**

**KAPAKLI İLÇESİ İSMETPAŞA MAHALLESİNDE BULUNAN  
1 ADET SONDAJ KUYUSUNUN MEKANİK VE ELEKTRİK  
İMALATLARININ YAPILMASI İŞİ**

**TEKNİK ŞARTNAME**

**KASIM 2021**

**KAPAKLI İLÇESİ İSMETPAŞA MAHALLESİNDE BULUNAN 1 ADET SONDAJ KUYUSUNUN MEKANİK VE ELEKTRİK İMALATLARININ YAPILMASI İŞİ GENEL TEKNİK ŞARTNAME**

**İÇİNDEKİLER**

1. TANIM VE KISALTMALAR
2. KONU
3. İŞ TANIMLARI
4. GENEL HÜKÜMLER
5. DENETİM, MUAYENE VE KABUL ŞARTLARI
6. CEZAI HÜKÜMLER
7. İŞE BAŞLAMA TARİHİ VE İŞİN SÜRESİ

**1. TANIM VE KISALTMALAR**

İdare : Tekirdağ Su ve Kanalizasyon İdaresi Genel Müdürlüğü (TESKİ)  
Yüklenici : En uygun teklifi vermek suretiyle bu işi yapmaya hak kazanan firma  
Şartname : İşbu teknik şartname ve eklerinden ibarettir.

**2. KONU**

Bu teknik şartname TESKİ Genel Müdürlüğü (bu şartnamede "İDARE" olarak anılacaktır) tarafından açılan Kapaklı İlçesi İsmetpaşa Mahallesinde bulunan 1 adet sondaj kuyusunun mekanik ve elektrik imalatlarının yapılması işinin teknik özelliklerini ve ilgili diğer hususları konu alır.

**3. İŞ TANIMLARI**

**3.1. MEKANİK İŞLERİ**

İş kapsamında kullanılacak olan ve ekli teknik şartnamesine uygun Q=10 lt/sn Hm=240mSS P=37kW komple paslanmaz derin kuyu pompası ve motoru ile toplam 66 metre uzunluğunda 4" kolon boruları 3 metre veya 6 metre boylar halinde, ilave parçaları ile birlikte (kolon borularını birbirine montajlamak için gereken 4" kalın dişli manşonlar, pompa başlığı vb.) ekli şartnamelerine uygun olarak yüklenici tarafından temin edilecektir. Yüklenicinin tedarik edeceği kuyu pompası (Q=10 lt/sn Hm=240mSS P=37kW paslanmaz motoru dahil) ve 66 metre kolon borularının (ek parçaları dahil) satın alınarak iş mahalline getirilmesi, kuyu bölgesinde halihazırda bulunan 168 metre kolon borusu ile birlikte tekniğine uygun olarak montajlanarak kuyuya indirilmesi ile yine kuyu bölgesinde bulunan mevcut kuyu başı tesisatının tekrar montajlanıp mevcut hatta bağlanarak çalışmaya hazır hale getirilmesi işlerinin tamamını bu iş kapsamında Yüklenici yapacaktır. Bu iş ve işlemler esnasında kullanılacak tüm araç, gereç ve ekipmanlar (kamyon-kamyonet, vinç, iş makinesi, boru anahtarı vb.) teklif fiyatına dahil olup, yüklenici tüm masraflarını kendisi karşılamak üzere tedarik edecek, bunlarla ilgili olarak İdareden hiçbir ilave ücret talep etmeyecektir. **Mevcut elektrik tesisatı ile uyumsuzluk yaşamamak adına yüklenici malı derin kuyu pompasının motor gücü 37kW değerini geçmeyecektir.**

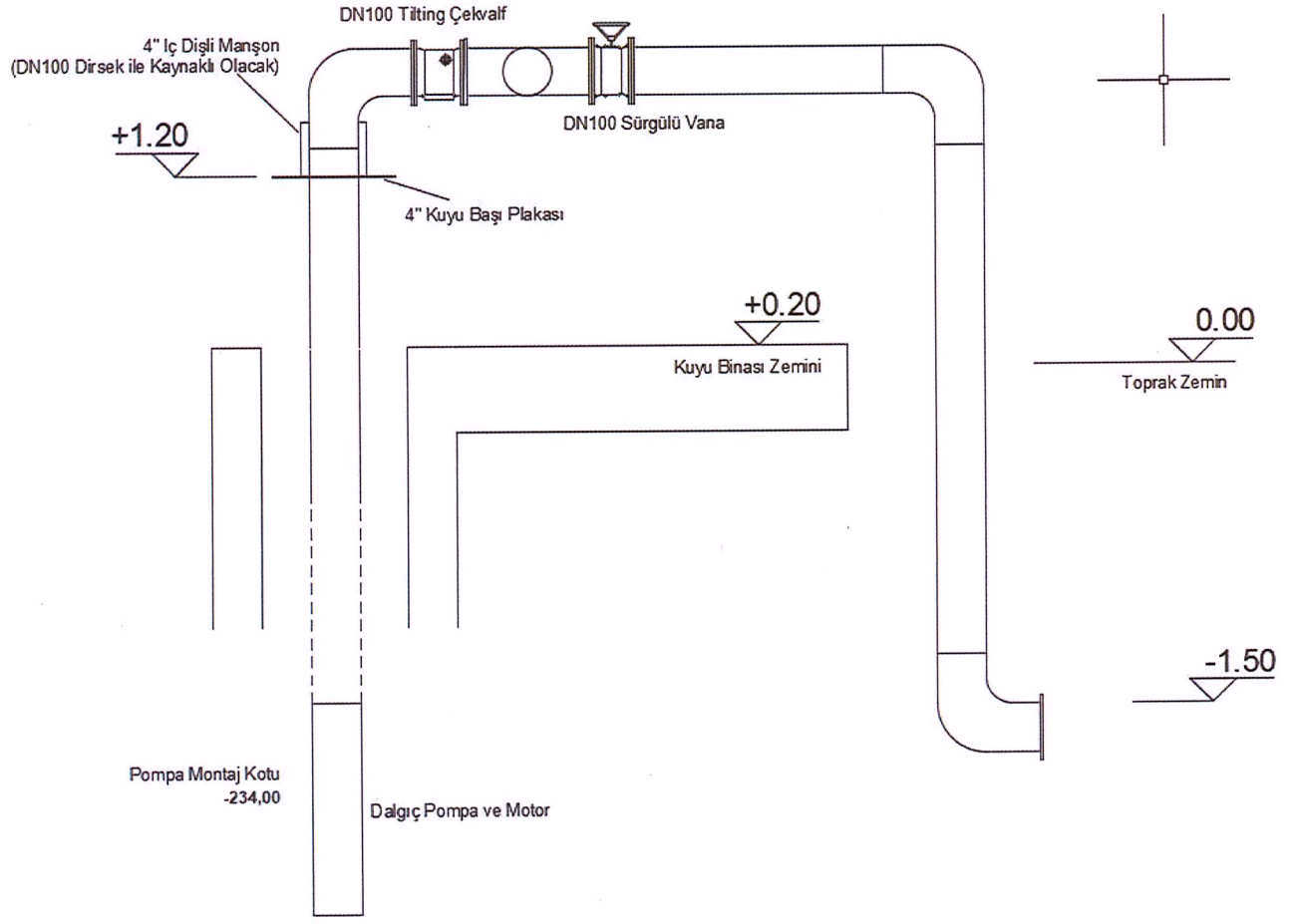

Ön Görünüş

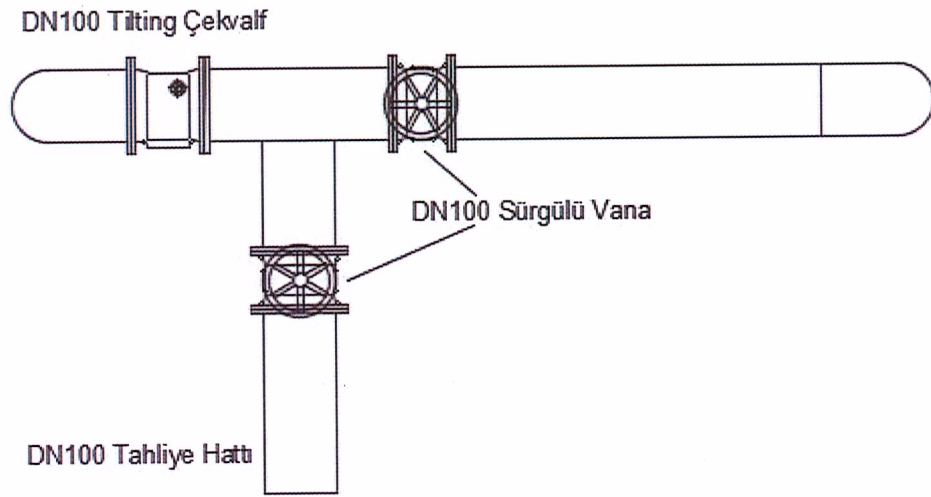

Üst Görünüş

Şekil 1. Mevcut Kuyu Başı Mekanik Grubu Montaj Planı

### 3.2. ELEKTRİK İŞLERİ

Kuyu motor-pompasına H07VVH6-F(cu) 3\*50 mm<sup>2</sup>-240 m. (güç kablosu) ve 3\*1,5 mm<sup>2</sup> FVV-n kablo 240 m. (sinyal kablosu) kablo bağlantısı yapılacak ve sinyal kablosu ucuna 3 (üç) adet sıvı seviye elektrodu temin edilerek montajı yapılacaktır. Temin edilecek kablolar ISO, TSE, CE, kalite uygunluk belgelerine sahip olacaktır. Kuyu güç kablosu ile sinyal kablosunun, MCC pano (mevcut) içinde ilgili ekipmanlara bağlantısının yapılarak motor-pompanın devreye alınması sağlanacaktır.

### 4. GENEL HÜKÜMLER

4.1. Yüklenici, işlere gereken özeni göstermeyi, sözleşme konusu malı ve işi, sözleşmeye göre belirlenen süre, miktar ve bedel dahilinde gerçekleştirmeyi ve oluşabilecek kusurları sözleşme hükümlerine uygun olarak gidermeyi kabul ve taahhüt eder. Yüklenici, üstlenmiş olduğu iş ve bu işe ilişkin programa uygun olarak, işin süresinde teslimi için gerekli her türlü makine, araç ve yardımcı tesisleri hazırlamak, her türlü malzemeyi ve personeli sağlamak zorundadır. İdarenin uyarı ve talimatlarına uyulmaması veya sözleşmede belirtilen yükümlülüklerin ihlal edilmesi nedeniyle, İdarenin ve/veya üçüncü şahısların bir zarara uğraması halinde, her türlü zarar ve ziyan yükleniciye tazmin ettirilir.

4.2. Yüklenici, işin yapımı sırasında 4735 sayılı Kanun ile yürürlükteki diğer kanun, tüzük, yönetmelik ve benzeri mevzuat hükümlerine de uymakla yükümlüdür. Yüklenicinin bu yükümlülüğünü ihmal etmesi nedeniyle ortaya çıkan zararlar ile üçüncü kişilere, çevreye veya İdare personeline verilen zarar ve ziyandan Yüklenici sorumludur. Bu şekilde meydana gelen zarar ve ziyanın İdarece tazmin edilmesi halinde, tazmin bedeli Yüklenicinin alacaklarından kesilmek suretiyle tahsil edilir.

4.3. Yüklenici malların ve hizmetin İdareye teslimine kadar korunmasından sorumludur. Yüklenici, malın İdareye tesliminden önce deprem, su baskını, toprak kayması, fırtına, yangın, hırsızlık, üçüncü kişiler tarafından verilecek zararlar dahil olmak üzere malın zayii, kısmen veya tamamen hasar görmesi gibi durumlarda malı yenisi ile değiştirmek zorundadır.

4.4. Yüklenici, yetkili kuruluşlarca alım konusu malın piyasaya arzına ve ürün güvenliğine ilişkin yaptıkları düzenlemelere uygun mal teslim etmek zorundadır.

4.5. Yüklenici;

- İşle ilgili olarak uyulması gereken tüm güvenlik kurallarına uymak,
- İşyerinde bulunma yetkisine sahip tüm personelin güvenliğini sağlamak,
- İşyerinin ve bu iş nedeniyle kendisine tevdi edilen her türlü ekipman, malzeme, araç, gereç ile bilgi ve belgelerin güvenliğinin sağlanması için her türlü tedbiri almak,
- Yürürlükteki İSG ile ilgili tüm kanun ve yönetmelikler ile ekli İSG şartnamesi hükümlerine uymak,
- Malın temini ile sair yükümlülüklerin yerine getirilmesi nedeniyle üçüncü kişilerin can ve mal güvenliğinin sağlanması amacıyla, ilgili mevzuat uyarınca her türlü tedbiri almak zorundadır.

4.6. 6331 sayılı İş Sağlığı ve Güvenliği kanunu uyarınca yapılacak düzenlemelerden Yüklenici sorumludur.

4.7. Yüklenicinin bu zorunluluklara uymaması nedeniyle İdarenin ve/veya üçüncü şahısların bir zarara uğraması halinde, her türlü zarar ve ziyan Yükleniciye tazmin ettirilir.

4.8. Yüklenici, iş için gerekli tüm mal ve malzemenin yüklenmesinden, teslim edilmesinden, sorumludur.

4.9. Yüklenici firmanın Çevre Kanunu nezdinde yapacağı tüm iş ve işlemlerinde oluşabilecek her türlü atığın bertarafından sorumlu olduğunu kabul eder, bertaraf tesisleri ile yapacağı sözleşmeleri, Çevre ve Şehircilik Bakanlığından alacağı tüm izin ve lisansları İdareye ibraz etmekle yükümlüdür.

4.10. Bu teknik şartnamede açıklanmayan ve işin yapılması esnasında karşılaşılabilecek teknik konular hakkında mutlaka İdarenin onayına başvurulacak; ilgili güncel yönetmelik, standart ve şartnameler esas alınacaktır.

### 5. DENETİM, MUAYENE VE KABUL ŞARTLARI

5.1. Ekli Şartnamelerine uygun olmayan malzemelerin teslimi kesinlikle yapılmayacaktır. Alınması gereken malzemeler İdareye bildirildikten sonra ilgili kontrol mühendisinin incelemesinin akabinde yüklenici firmaya bilgi verilecektir. İdare onayı alınmadan malzeme montajı ve imalatı yapılmayacaktır.

## 6. CEZAI HÜKÜMLER

6.1. Üçüncü şahıslara verilecek her türlü zararlardan yüklenici sorumludur. Zamanında İdareye teslim edilemeyen iş için sözleşme ve yapım işleri genel şartnamesi hükümleri uyarınca **günlük ceza bedeli** uygulanacaktır.

6.2. İSG uzmanı veya iş güvenliği tedbirleri alınmadan yapılan çalışmaların İDARE tarafından tespit edilmesi halinde, tutanak tutularak sözleşme şartlarına göre işlem uygulanacaktır.

## 7. İŞE BAŞLAMA TARİHİ VE İŞİN SÜRESİ

7.1. İşin süresi toplam **20 (yirmi) takvim günüdür. Sözleşme imzalandıktan bir sonraki gün** işe başlanacaktır.

İşbu teknik şartname 5 (beş) sayfadan ibarettir.

### Hazırlayanlar

  
Şafak Barış BOSTAN  
Elk. ve Elktr. Müh.

  
Arda OĞUŞ  
Makine Müh.

### Kontrol Eden

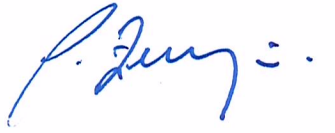
  
Pınar ZENGİN  
Yapım Kontrol ve Uyg. Şube Md. V.

ONAY

26.11/2021

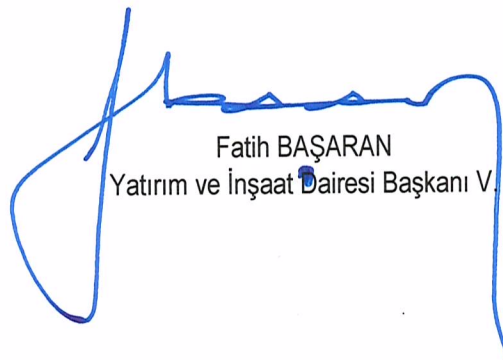
  
Fatih BAŞARAN  
Yatırım ve İnşaat Dairesi Başkanı V.