

## TEKLİF

TEKİRDAĞ BÜYÜKŞEHİR BELEDİYE BAŞKANLIĞI  
Tekirdağ Su ve Kanalizasyon İdaresi Genel Müdürlüğüne

### TEKLİF SAHİBİNİN

Adı/Ticaret Unvanı Uyruğu:

Açık Tebliğ Adresi :

Bağlı Olduğu Vergi Dairesi

Ve Vergi Numarası :

Telefon No :

Faks No :

e-mail Adresi :

Tekirdağ Su ve Kanalizasyon İdaresi Genel Müdürlüğümüzün İhtiyacı Olan ve 4734 Sayılı Kamu İhale Kanununun (22/d) Maddesine Göre Doğrudan Temin Usulü İle Alınacak “ Şarköy İlçe Şube Müdürlüğüne Bağlı Yayaköy Mahallesi İçerisinde Bulunan, İçme Suyu Şebeke Hattının Yenilenmesi Nedeniyle Abonelere Ait Mesken Girişlerine Yeniden Su Bağlama İşi Nedeniyle Parsel Başına Bağlanacak Su Sayaçlarının Montaj İşi ” ‘ni KDV Hariç Toplam .....TL (.....) Bedelle Vermeyi Kabul ve Taahhüt ederim.

...../...../2024

Kaşe- İmza

Sıra No	Malzemenin Cinsi ve Özelliği	Miktarı	Ölçü Birimi	Birim Fiyat (TL)	Toplam Tutar (TL)
1	Su Sayacı Montaj İşi ( Şarköy / Yayaköy Mahallesi – 80 Adet Sayaç Yeri )	80	Adet		
KDV Hariç Toplam Tutar					

### Ek: Teknik Şartname ( 5 Sayfa ) , Sözleşme Tasarısı ( 3 Sayfa )

- İstekliler tekliflerini 03/04/2024 tarihi saat 11:00’a kadar Atatürk Mah. 57.Alay Cad. No:6 Kat:4 Süleymanpaşa/TEKİRDAĞ adresinde Destek Hizmetleri Dairesi Başkanlığına elden yada [destekhizmetleri@teski.gov.tr](mailto:destekhizmetleri@teski.gov.tr) adresine e-posta yoluyla teslim edecek olup, teklif zarfları komisyonumuz ve hazır bulunanlar huzurunda açılacaktır.
- Yüklenici tarafından teslim edilen ürünlerin kabulü yapıldıktan ve faturası İdareye teslim edildikten sonra 90 takvim günü içerisinde fatura bedeli yüklenicinin hesabına ödenecektir.
- Teklif kaşelenip imzalanarak onaylanacaktır. Kaşeli imzalı olmayan teklifler değerlendirme dışı kalacaktır.
- İsteklilerin tüm kalemlere teklif vermesi gerekmektedir. Tüm kalemlere teklif vermeyen isteklilerin teklifleri değerlendirme dışı kalacaktır.

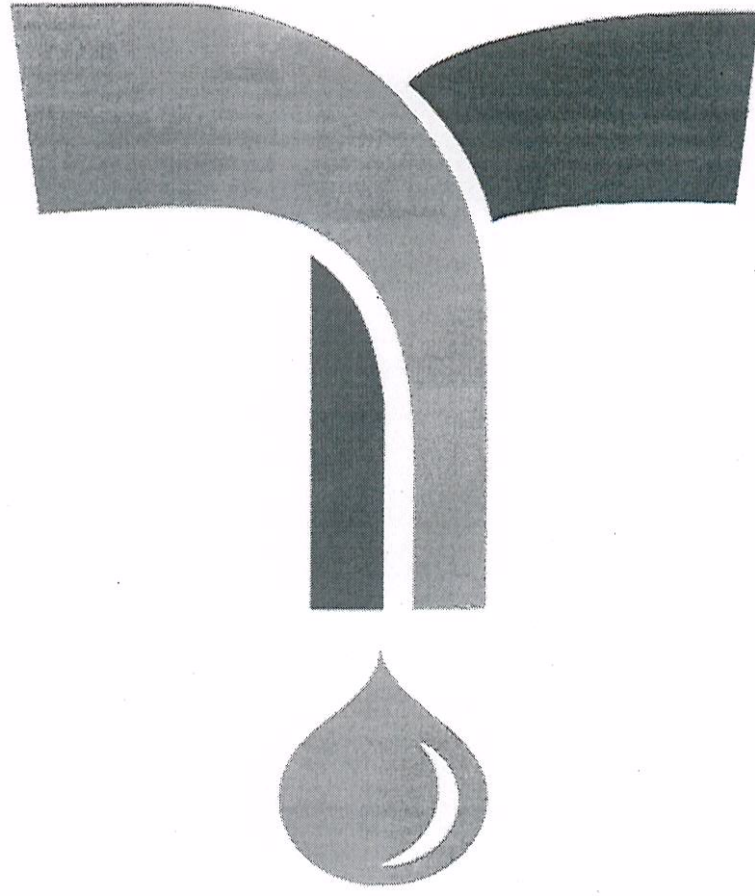

**TESKI**

TEKİRDAĞ SU ve KANALİZASYON İDARESİ

**SU SAYACI MONTAJ İŞİ  
(ŞARKÖY İLÇESİ - YAYAKÖY MAHALLESİ)  
TEKNİK ŞARTNAMESİ**

**2024**

## 1. KONU VE KAPSAM

Bu şartname; Tekirdağ Büyükşehir Belediyesi Su ve Kanalizasyon İdaresi Genel Müdürlüğü sorumluluk alanında bulunan Şarköy İlçesine bağlı Yayaköy Mahallesi içerisinde, içme suyu şebeke hattının yenilenmesi nedeniyle abonelere ait mesken girişlerine yeniden su bağlama işi nedeniyle parsel başına bağlanacak su sayaçlarının, İstekli tarafından malzemeli olarak (80 adet) abonede mevcut soğuk su sayacı kullanılarak montajının yapılmasına yönelik hizmet alımı işidir.

## 2. TANIM

**Soğuk Su Sayacı :** Soğuk su şebekelerinden geçen suyun hacmini tespiti yarayan bağımsız ve yekpare ölçme aletidir. Bu şartnamede soğuk su sayacı deyimini yerine sadece "SAYAÇ" deyimini kullanılacaktır.

**İdare :** Tekirdağ Büyükşehir Belediyesi Su ve Kanalizasyon İdaresi Genel Müdürlüğü

**İstekli :** Alım işi için teknik şartnameye uygun fiyat teklifinde bulunan firma

## 3. İŞİN SÜRESİ

Sözleşmenin imzalanmasına müteakip 5 (beş) iş günü içerisinde işin yer teslimi yapıldıktan sonra, işin bitim tarihi işe başlama tarihinden itibaren 30 (otuz) takvim günüdür.

## 4. İŞİN KONUSU

İdareye bağlı yukarıda Şarköy İlçesine bağlı Yayaköy Mahallesi içinde içmesuyu şebekesinin yenilenmesi nedeniyle aboneliklerin meskenlerin parsellerin başına alınarak, mevcut sayaçlarının TESKİ Su, Atıksu Tesisatı ve Sayaç Montaj Uygulama Esasları Yönergesi'ne uygun olarak İstekli tarafından tamamının malzemeli olarak parsel başına montajına yönelik hizmet alımı işidir.

## 5. YAPILACAK İŞLER

Şarköy Yayaköy Mahallesi içinde aboneliklerine ait mevcut sayaçların meskenlerin parsel başına kadar her abone için "Üzerinde TESKİ amblemi bulunan 2'li Plastik Sayaç Vana Kutusu içerisine; 2 adet ¾ Küresel Galveniz vana + ¾ 20 cm. PPRC boru + sayaç + 5-10 cm ¾ PPRC boru ve 90'lık PPRC dirsek ve diğer bağlantı elemanları vs." olarak mevcut sayacın malzemeli olarak abonenin duvarına montajlanması işidir.

Durumu Mesken duvarına uygun olmayan 9 adet abone için Plastik Sayaç Vana Kutusunun montajı için ise 30x30mm L tipi 3 adet köşebent demir kullanılarak abone sayaç montajı sırasında L tipi demir köşebent 1'er metre kesilerek montaj sırasında her bir Plastik Sayaç Vana Kutusu için 2 adet demir köşebent kullanılarak 30cm çukura gömülerek betonlanacaktır.

Sonrasında toprak üstünde 30cm boşluk bırakılarak üst bölüme Plastik Sayaç Vana Kutusu montajı yapılarak, kutu kapağı aşağıdan yukarıya doğru açılacak şekilde montajı yapılacaktır. Her türlü bağlantıyı sağlayacak geçiş parçaları ve işçilik istekliye ait olup, ilave bedel ödenmeyecektir.

Plastik Sayaç Vana Kutusunun montajı duvara yapılacak ise, duvara montajı için dübel ve aksamaları kullanılacaktır. Her ne suretle olursa olsun idarenin ve/veya üçüncü şahısların bir zarara uğraması halinde, her türlü zarar ve ziyan İstekliye ait olup hakkedişlerinden kesilir.

TESKİ Su, Atıksu Tesisatı ve Sayaç Montaj Uygulama Esasları Yönergesin 8. Maddesinin (g) bendi gereği aşağıda çizimi verilen özelliklere uygun olarak imal edilecektir.

### Plastik Vana Sayaç Kutusu Montajlama Detayları :

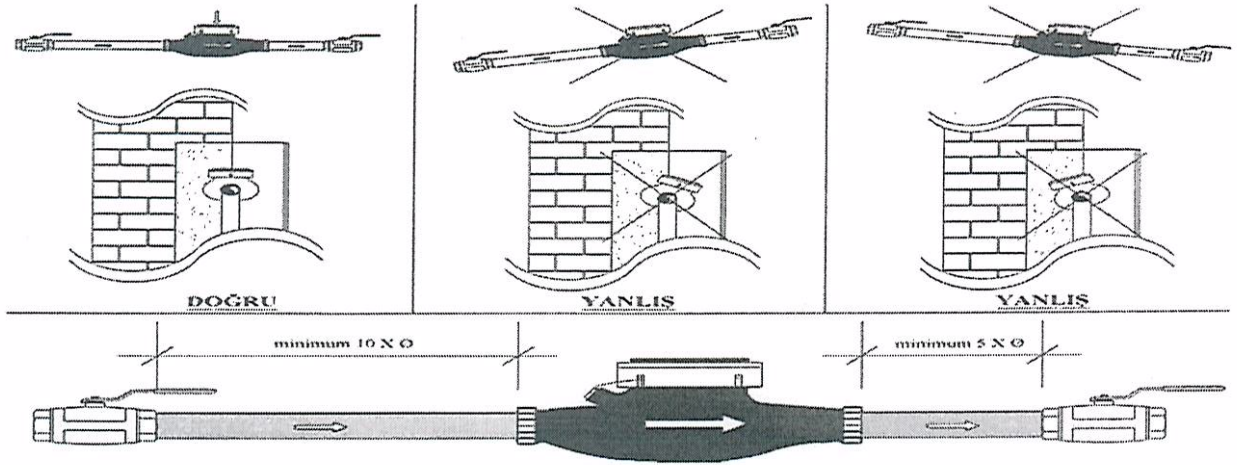

Şekil-1: Sayaç Montaj Eksen Çizimi

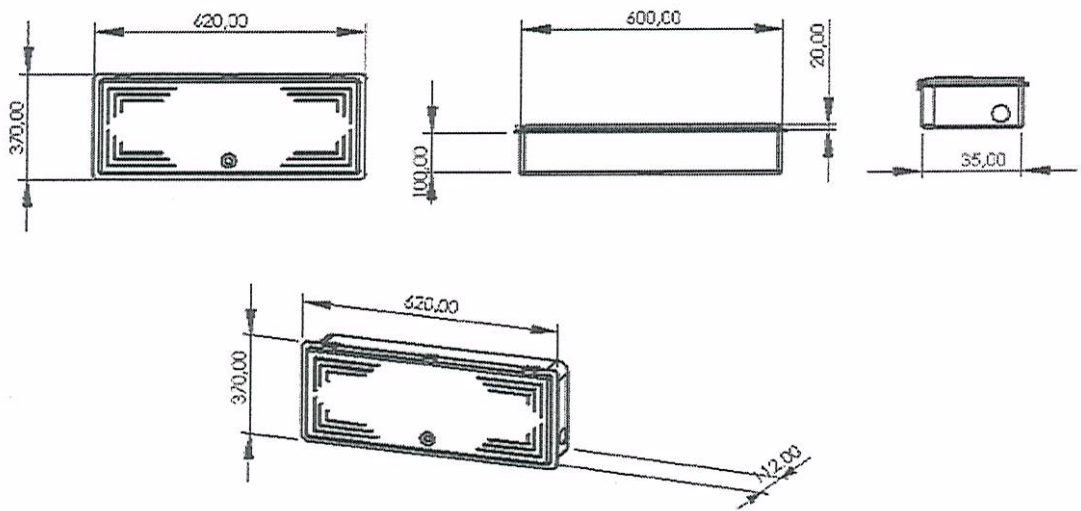

Şekil-2: Plastik Vana Sayaç Kutusu Montaj Ölçüleri

Bb P 7

3

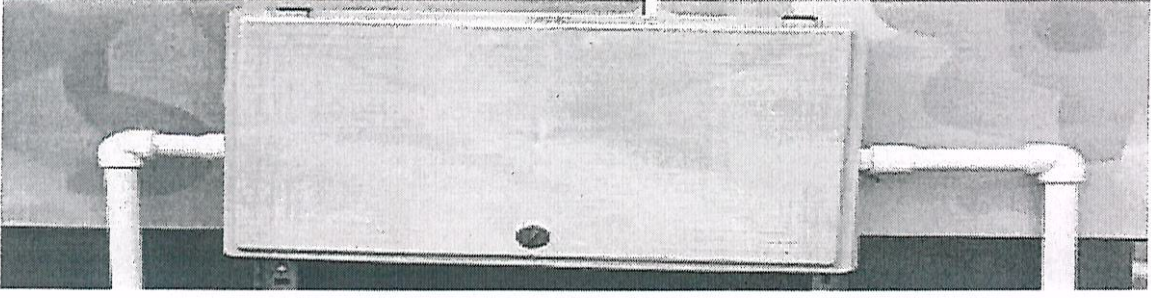

**Şekil-4: Plastik Vana Sayaç Kutusu Montaj Cephe Görünümü(Kapalı)**

## 6. ÖZEL ŞARTLAR

- a) Anılan yerlere sayaç bağlama işleri; işin yapıldığı Şarköy İlçe Şube Müdürlüğü Abone İşleri Şefliği kontrolünde yapılacak, onay verilmeyen işler için ödeme işlemi yapılmayacaktır.
- b) Tamamlanan işlerde; İstekliden kaynaklanan muhtelif gelebilecek arızalar ise, İstekli tarafından 1 (bir) ay içerisinde bedelsiz olarak yapılacaktır.

## 7. HAKEDİŞ ÖDEMELERİ VE İŞİN SÜRESİ

İsteklinin yapmış olduğu anılan hizmete ait sayaç bağlama iş ve işlemleri sonucu; kontrol teşkilatı ile birlikte iş bitiminde hazırlayacağı hakkeş raporu doğrultusunda ödeme işlemi yapılacaktır.

**Kontrol teşkilatı tarafından yapılan kontrollerde uygun görülmeyen işler için hiçbir bedel ödenmeyecektir.**

## 8. DİĞER HUSUSLAR

### Cezai İşlemler

- a) Her bir işlem için bir iş emri tanzim edilecek, iş emri alınmadan ne suretle olursa olsun sayaç montaj işlemi yapılmayacaktır.
- b) Montaj işine ait iş emrinin muhafazasından ve ilgili yerlere tesliminden İstekli firma mesuldür.
- c) Montaj işlemi sonrası tesisat gözle muayene edilecektir. Su kaçağı ve sızıntı olan işler kontrol teşkilatı tarafından teslim alınmayacak olup, bu tür işler İstekli tarafından ikinci bir ücret talep edilmeyerek çalışır hale getirilecektir.
- d) Bu şartnamede yer almayan ve açıkça belirtilmemiş hususlarda, Türk Standartları, gerektiğinde de Uluslararası Standartlar (EN, ISO, DIN veya ASTM) geçerli olacaktır. İlgili standartlarda açıkça belirtilmeyen veya çelişkili olan hususlarda ise, İdare'nin yazılı talimatları geçerli olacaktır.

SB 99

A

- e) İsteklinin çalıştıracağı tüm araçların trafik tescil belgeleri ve zorunlu trafik sigortaları tam olacaktır bu konuda oluşabilecek tüm sorumluluk İstekliye aittir.
- f) İsteklinin bu zorunluluklara uymaması nedeniyle İdarenin ve/veya üçüncü şahısların bir zarara uğraması halinde, her türlü zarar ve ziyan İstekliye aittir, hakkeşinden kesilir.
- g) Tüm malzemelerin yükleme, indirme ve istifleme işlemleri İstekli tarafından yapılacaktır. İstekli bunlar için ek ücret talep edemez.
- h) İdarenin belirttiğı sürede yapım işinin teslim edilmediğı her gün için (0-24 saat arası 1 gün kabul edilir) sözleşme bedelinin % 1 (Yüzde bir) tutarında ceza İstekli'nin hakkeşinden kesilir. Cezalı çalışma süresi en fazla 20 takvim gününü geçemez.
- i) Gecikme cezası, ayrıca protesto çekmeye gerek kalmaksızın İstekliye yapılacak ödemelerden kesilir. Bu cezanın ödemelerden ve kesin teminat ile varsa ek kesin teminattan karşılanamaması halinde ceza tutarı İstekliden ayrıca tahsil edilir.
- j) İstekli hiçbir ikaz ve ihtara hacet kalmaksızın her türlü emniyet tedbirlerini zamanında almak ve kazalardan korunma ve çarelerini işçilerine öğretmek zorundadır. Bu itibarla taahhüdün ifasında gerek ihmal ve emniyet tedbirlerini zamanında almak ve kazalardan korunma ve çarelerini dikkatsizlik, tedbirsizlikten ve gerekse ehliyetsiz işçiler kullanmaktan veya herhangi bir sebeple vuku bulacak kazalardan ve zararlardan idareye ve üçüncü şahıslara karşı İstekli firma sorumludur. İstekli firma 6331 sayılı İş Sağlığı ve Güvenliğı Kanunu hükümlerine göre işçilerinin sağlığını korumak üzere her türlü sağlık tedbirlerini alacaktır.
- k) İstekli çalıştırdığı personelin sosyal güvenlik ve diğere özlük haklarından sorumludur.
- l) İstekli çalıştırılacağı personele kontrol teşkilatının onaylayacağı TESKİ amblemleri iş yeleşini ile çalıştırmak ve kılık kıyafetinin temizliğini sağlamakla mükelleftir.

İş bu Teknik Şartname 5 (beş) sayfa ve 8 (sekiz) maddeden ibarettir.



Seda BAKIR UYGUR  
V.H.K.İ.



Ahmet İNCİLER  
Teknisyen

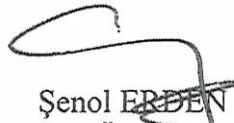

Şenol ERBEN  
Sayaç ve Kaçak Önleme Şube Müdürü

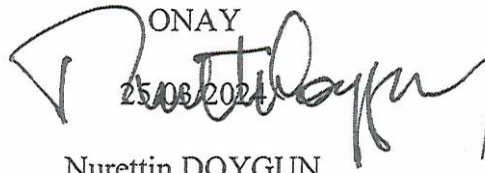
ONAY  
25.06.2024  

Nurettin DOYGUN  
Abone İşleri Dairesi Başkanı



T.C.  
**TEKİRDAĞ BÜYÜKŞEHİR BELEDİYESİ**  
Tekirdağ Su ve Kanalizasyon İdaresi Genel Müdürlüğü  
Abone İşleri Dairesi Başkanlığı



**TEKİRDAĞ BÜYÜKŞEHİR BELEDİYESİ SU VE KANALİZASYON İDARESİ GENEL MÜDÜRLÜĞÜ SU SAYACI MONTAJ İŞİ (YAYAKÖY MAHALLESİ – ŞARKÖY) SÖZLEŞME TASARISI**

**Madde 1 - Sözleşmenin tarafları**

Bu Sözleşme, bir tarafta **TEKİRDAĞ BÜYÜKŞEHİR BELEDİYESİ SU VE KANALİZASYON İDARESİ GENEL MÜDÜRLÜĞÜ** (bundan sonra İdare olarak anılacaktır) ile diğer tarafta.....(bundan sonra İstekli olarak anılacaktır.) arasında aşağıda yazılı şartlar dâhilinde akdedilmiştir.

**Madde 2 - Taraflara ilişkin bilgiler**

**2.1. İdarenin**

- a) Adı : **TEKİRDAĞ BÜYÜKŞEHİR BELEDİYESİ SU VE KANALİZASYON İDARESİ GENEL MÜDÜRLÜĞÜ**  
b) Adresi : Gündoğdu Turgut Mahallesi, Köseilyas Caddesi, No:100 TESKİ Genel Müdürlüğü Süleymanpaşa / **TEKİRDAĞ**  
c) Telefon numarası :0850 450 60 00  
ç) Faks numarası :0282 263 59 50  
d) Elektronik posta adresi( varsa):

**2.2. İsteklinin**

- a) Adı ve soyadı/Ticaret unvanı :  
b) T.C. Kimlik No :  
c) Vergi Kimlik No :  
ç) İsteklinin tebligata esas adresi :  
d) Telefon numarası :  
e) Bildirime esas faks numarası :  
f) Bildirime esas elektronik posta adresi ( varsa):

**2.3.** Her iki taraf, 2.1. ve 2.2. maddelerinde belirtilen adreslerini tebligat adresi olarak kabul etmişlerdir. Adres değişiklikleri usulüne uygun şekilde karşı tarafa tebliğ edilmedikçe, en son bildirilen adrese yapılacak tebliğ, ilgili tarafa yapılmış sayılır.

**2.4.** Taraflar, yazılı tebligatı daha sonra süresi içinde yapmak kaydıyla, kurye, faks veya elektronik posta gibi diğer yollarla da bildirim yapabilirler.

**Madde 3 - Sözleşmenin dili**

3.1. Sözleşme Türkçe olarak hazırlanmıştır.

**Madde 4 – Tanımlar**

4.1. Bu Sözleşmenin uygulanmasında, 4734 sayılı Kamu İhale Kanunu ve 4735 sayılı Kamu İhale Sözleşmeleri Kanunu ile Yapım İşleri Genel Şartnamesinde (bundan sonra Genel Şartname olarak anılacaktır.) ve ihale dokümanını oluşturan diğer belgelerde yer alan tanımlar geçerlidir.

**Madde 5- İş tanımı**

5.1. Sözleşme konusu iş; **TEKİRDAĞ BÜYÜKŞEHİR BELEDİYESİ SU VE KANALİZASYON İDARESİ GENEL MÜDÜRLÜĞÜ SU SAYACI MONTAJ (Yayaköy Mahallesi – Şarköy)** işinin teknik özellikleri ve diğer ayrıntıları sözleşme ekinde yer alan ve ihale dokümanını oluşturan belgelerde düzenlenmiştir.

**Madde 6 - Sözleşmenin bedeli**

6.1. Bu sözleşme birim fiyat sözleşme olup, İdarece hazırlanmış cetvelde yer alan her bir iş kaleminin miktarı ile bu iş kalemleri için İstekli tarafından teklif edilen birim fiyatların çarpımı sonucu bulunan

tutarların toplamı olan.....TL (KDV HARIÇ)  
(.....) Bedel üzerinden akdedilmiştir.

#### **Madde 7 - Sözleşme bedeline dâhil olan giderler**

7.1. Taahhüdün (ilave işler nedeniyle meydana gelebilecek artışlar dâhil) yerine getirilmesine ilişkin KDV hariç, vergi, resim ve harç vb. giderler sözleşme bedeline dâhildir. İlgili mevzuatı uyarınca hesaplanacak Katma Değer Vergisi, sözleşme bedeline dâhil olmayıp İdare tarafından İstekliye ödenecektir.

#### **Madde 8 - Sözleşmenin ekleri**

8.1. İhale dokümanı, bu sözleşmenin eki ve ayrılmaz parçası olup, İdareyi ve İstekliyi bağlar. Ancak, sözleşme hükümleri ile ihale dokümanını oluşturan belgelerdeki hükümler arasında çelişki veya farklılık olması halinde, ihale dokümanında yer alan hükümler esas alınır.

8.2. İhale dokümanını oluşturan belgeler arasındaki öncelik sıralaması aşağıdaki gibidir:

1) Teknik Şartname,

#### **Madde 9 - İşin süresi**

9.1. İşin süresi, işe başlama tarihinden itibaren 30 (otuz) takvim günüdür.

9.2. Bu sözleşmenin uygulanmasında sürelerin hesabı takvim günü esasına göre yapılmıştır.

#### **Madde 10 - İşin yapılma yeri, işyeri teslim ve işe başlama tarihi**

10.1. İşin yapılacağı yer/yerler: Tekirdağ Büyükşehir Belediye Başkanlığı sınırları

10.2. İşyerinin teslimine ilişkin esaslar ve işe başlama tarihi: ...../...../2024 tarihinde işe başlanacaktır.

#### **Madde 11 - Ödeme yeri ve şartları**

11.1. Sözleşme bedeli (ilave işler nedeniyle meydana gelebilecek artışlara ilişkin bedel dâhil) Strateji Geliştirme Dairesi Başkanlığı ve Genel Şartnamenin hatalı, kusurlu ve eksik işlere ilişkin hükümleri saklı kalmak kaydıyla aşağıda öngörülen plan ve şartlar çerçevesinde ödenecektir: Ödemeler yapılan iş sayısı kadar ve aylık hakkediş halinde yapılacaktır.

11.2. İstekli yapılan işe ilişkin hak ediş ve alacaklarını idarenin yazılı izni olmaksızın başkalarına devir veya temlik edemez. Temliknamelerin noterlikçe düzenlenmesi ve idare tarafından istenilen kayıt ve şartları taşıması zorunludur.

#### **Madde 12 - Alt isteklilere ilişkin bilgiler ve sorumluluklar**

12.1. Bu işte alt İstekli çalıştırılmayacak ve işlerin tamamı isteklinin kendisi tarafından yapılacaktır.

#### **Madde 13 - Cezalar ve sözleşmenin feshi**

13.1. İdare tarafından uygulanacak cezalar aşağıda belirtilmiştir;

13.1.1. İdare tarafından isteklinin çalışmadığı her gün için sözleşme bedelinin % 0,01'i (Binde Bir) oranında ceza uygulanacak olup hakkedişinden kesilecektir.

13.1.2. İstekli İş Sağlığı ve Çevre Güvenliği Çalışanlarının El Kitabında yer alan bütün yükümlülükleri yerine getirmekle sorumludur. İstekli bu el kitabında atıf yapılan kanun, tüzük, yönetmelik ve standartlarda oluşabilecek değişikliklerin takibinden ve uygulanmasından sorumludur. İstekli belirtilen İş Sağlığı ve Çevre Güvenliği ile ilgili yükümlülükleri yerine getirmediği her ekip için, her gün için sözleşme bedelinin %1 (yüzde bir) tutarında ceza İstekli'nin hakkedişinden kesilir.

13.2. Yukarıda belirtilen cezalar ayrıca protesto çekmeye gerek kalmaksızın istekliye yapılacak ödemelerden kesilir. Cezanın ödemelerden karşılanamaması halinde ceza tutarı istekliden ayrıca tahsil edilir.

#### **Madde 14 - İsteklinin Ölümü, İflası, Ağır Hastalığı, Tutukluluğu veya Mahkûmiyeti**

14.1. İsteklinin ölümü, iflası, ağır hastalığı, tutukluluğu veya özgürlüğü kısıtlayıcı bir cezaya mahkûmiyeti hallerinde 4735 sayılı Kanunun ilgili hükümlerine göre işlem tesis edilir.

14.2. Ortak girişim tarafından gerçekleştirilen işlerde, ortaklardan birinin ölümü, iflası, ağır hastalığı, tutukluğu veya özgürlüğü kısıtlayıcı bir cezaya mahkûmiyeti hallerinde de 4735 sayılı Kanunun ilgili hükümlerine göre işlem tesis edilir.

#### **Madde 15 - İdarenin sözleşmeyi feshetmesi**

15.1. Aşağıda belirtilen hallerde İdare sözleşmeyi fesheder;

a) İsteklinin taahhüdünü ihale dokümanı ve sözleşme hükümlerine uygun olarak yerine getirmemesi veya işi süresinde bitirmemesi üzerine, sözleşmede belirlenen oranda gecikme cezası uygulanmak üzere, idarenin en az on gün süreli ve nedenleri açıkça belirtilen ihtarına rağmen aynı durumun devam etmesi,



b) Sözleşmenin uygulanması sırasında İsteklinin 4735 sayılı Kanununun 25 inci maddesinde belirtilen yasak fiil ve davranışlarda bulunduğu tespit edilmesi, hallerinde ayrıca protesto çekmeye gerek kalmaksızın sözleşme feshedilerek hesabı genel hükümlere göre tasfiye edilir.

**Madde 16 - Mücbir sebeplerden dolayı sözleşmenin feshi**

16.1. Mücbir sebeplerden dolayı İdare veya İstekli sözleşmeyi tek taraflı olarak feshedebilir. Ancak İsteklinin mücbir sebebe dayalı bir süre uzatımı talebi varsa idarenin sözleşmeyi feshedebilmesi için uzatılan sürenin sonunda işin sözleşme ve eklerine uygun şekilde tamamlanmamış olması gerekir. Sözleşmenin feshedilmesi halinde, hesabı genel hükümlere göre tasfiye edilerek varsa kesin teminat ve ek kesin teminatlar iade edilir.

**Madde 17 - İsteklinin Tazmin Sorumluluğu**

17.1. İstekli' nin taahhüdü çerçevesinde uygulama yanlışlığından doğacak, İdarenin veya üçüncü kişilerin her türlü zarar, ziyan ve bunların tanziminden İstekli Firma sorumludur. Ayrıca araçların Zorunlu Trafik Sigortaları ve Taşıt Muayenelerinin olmaması durumunda, İdareye veya üçüncü kişilere doğacak her türlü zarar, ziyan ve bunların tazmininden İstekli Firma sorumludur.

**Madde 18 - Hüküm bulunmayan haller**

18.1. Bu sözleşme ve eklerinde hüküm bulunmayan hallerde, ilgisine göre 4734 ve 4735 sayılı Kanun hükümlerine, bu Kanunlarda hüküm bulunmaması halinde ise genel hükümlere göre hareket edilir.

**Madde 19 - Anlaşmazlıkların çözümü**

19.1. Bu sözleşme ve eklerinin uygulanmasından doğabilecek her türlü anlaşmazlığın çözümünde Tekirdağ mahkemeleri ve icra daireleri yetkilidir.

**Madde 20 - Yürürlük**

20.1. Bu sözleşme taraflarca imzalandığı tarihte yürürlüğe girer.

**Madde 21 - Sözleşmenin imzalanması**

21.1. Bu sözleşme 21 maddeden ibaret olup, İdare ve İstekli tarafından tam olarak okunup anlaşıldıktan sonra ...../...../2024 Tarihinde bir nüsha olarak imza altına alınmıştır. Ayrıca İdare, İsteklinin talebi halinde sözleşmenin "aslına uygun idarece onaylı suretini" düzenleyip İstekliye verecektir.

İdare

İstekli