



T.C.
TEKİRDAĞ BÜYÜKŞEHİR BELEDİYESİ
Tekirdağ Su ve Kanalizasyon İdaresi
Genel Müdürlüğü

TESKİ

2020 YILI

İDARE FAALİYET

RAPORU

Strateji Geliştirme Dairesi Başkanlığı
2021 / Tekirdağ



*Hiçbir şeye ihtiyacımız yok,
yalnız bir şeye ihtiyacımız vardır,
çalışkan olmak...*

M. Atatürk



BAŞKANIN MESAJI

Tekirdağ'ın her bir köşesinin temiz su ihtiyacını karşılayan ve kirli sularını çevreye zarar vermeden bertaraf eden sorumluluk bilinci ile görevini başarılı bir şekilde yerine getiren Tekirdağ Büyükşehir Belediyesi Su ve Kanalizasyon İdaresi Genel Müdürlüğü (TESKİ); üzerine düşen görevi en iyi şekilde yerine getirmek için 2020 yılında da çalışmalarına devam etmiştir.

Dünyayı ve ülkemizi saran covid-19 salgını nedeniyle vatandaşlarımızın sağlığı ön planda tutularak; salgının etkisini artırmasıyla oluşan su talebi kesintisiz olarak karşılanmış, ayrıca atıksuların çevreye zarar vermeden bertaraf edilmesine özen gösterilmiştir.

5018 Sayılı Kamu Mali Yönetimi ve Kontrol Kanununun öncelikli amacı, kamu kaynaklarının etkili, ekonomik ve verimli bir şekilde elde edilmesi ve kullanılması ile mali saydamlık, hesap verebilirlik ve tüm mali işlemlerin muhasebeleştirilmesi, raporlanması ve mali kontrolü düzenlemektir. Bu bilgiler ışığında TESKİ 2020 Yılı Faaliyet Raporu hazırlanmıştır.

2020 Yılı İdare Faaliyet Raporu; Tekirdağ'ın su ve kanalizasyon ile arıtma ihtiyacının, çevreyi koruyarak ve gelecek nesilleri unutmadan nasıl yapıldığını ve hizmetleri gerçekleştirirken kamu kaynaklarının etkili, ekonomik ve verimli bir şekilde elde edilmesi ve kullanılması, hesap verebilirliği ve mali saydamlığı nasıl sağladığını açıklayan bir belgedir.

Bu kapsamda 2020 yılında gerçekleştirdiğimiz tüm faaliyetlerimizin yer aldığı İdare Faaliyet Raporu'nu sunarken; hizmetlerimizi destekleyen değerli halkımıza, meclis üyelerimize, özveriyle çalışan personelimize teşekkürlerimi sunuyorum.

Kadir ALBAYRAK
Tekirdağ Büyükşehir Belediye Başkanı

TEKİRDAĞ BÜYÜKŞEHİR BELEDİYESİ MECLİS ÜYELERİ



KADİR ALBAYRAK
BÜYÜKŞEHİR



GENEL MÜDÜRÜN MESAJI

Tekirdağ Su ve Kanalizasyon İdaresi Genel Müdürlüğü (TESKİ), Tekirdağ'ın 11 ilçesinde, merkezdeki mahallelerinden en ücre kırsal mahallelerine kadar sağlıklı ve kaliteli içme suyunu götürmek, yapılacak kanalizasyon şebekeleriyle çevreyi koruyarak, gelecek nesillere yaşanabilir bir Tekirdağ'ı hazırlamak için çalışmalar yapan bir kurumdur.

TESKİ, sunduğu su ve kanalizasyon hizmetlerinde kalite ve sağlığı ön planda tutmaktadır. Tekirdağ'da su havzalarını korumaya yönelik çalışmaların yanında, ileri biyolojik atıksu arıtma tesisleriyle yaşanabilir bir çevre için geleceğe yönelik büyük yatırımlar yapmaktadır.

TESKİ Genel Müdürlüğü olarak 2020 yılı içerisinde gerçekleştirmiş olduğumuz faaliyet ve projelerin sonuçlarını sizlerle paylaşmak adına TESKİ 2020 Yılı Faaliyet Raporu bilgilerinize sunulmuştur.

TESKİ 2020 Yılı Faaliyet Raporunu kamuoyuna sunarken, halkımıza 7/24 hizmet veren TESKİ personeline teşekkür eder, Hemşehrilerimize, Sayın Büyükşehir Belediye Başkanımıza ve Genel Kurulumuzun Değerli Üyelerine saygıyla arz ederim.

Dr. İbrahim İÇÖZ
TESKİ Genel Müdürü

İÇİNDEKİLER

BÜYÜKŞEHİR BELEDİYE BAŞKANI SUNUŞU	5
BÜYÜKŞEHİR BELEDİYESİ MECLİS ÜYELERİ	7
GENEL MÜDÜR SUNUŞU	9
I.GENEL BİLGİLER	12
A.Misyon ve Vizyon	12
B.Yetki, Görev ve Sorumluluklar	13
C.İdareye İlişkin Bilgiler	15
1-Fiziksel Yapı	15
2-Örgüt Yapısı	44
3-Bilgi ve Teknolojik Kaynaklar	50
4-İnsan Kaynakları	51
5-Sunulan Hizmetler	59
6-Yönetim ve İç Kontrol Sistemi	63
II.AMAÇ VE HEDEFLER	71
A.İdarenin Amaç ve Hedefleri	71
B.Temel Politikalar ve Öncelikler	74
III.FAALİYETLERE İLİŞKİN BİLGİ VE DEĞERLENDİRMELER	75
A.Mali Bilgiler	75
1-Bütçe Uygulama Sonuçları	75
2-Temel Mali Tablolar	78
3-Mali Denetim Sonuçları	88
B.Performans Bilgileri	90
1-Faaliyet ve Proje Bilgileri	90
2-Performans Sonuçları Tablosu ve Değerlendirmesi	178
3-Stratejik Plan ve Performans Bilgi Sisteminin Değerlendirilmesi	202
IV.KURUMSAL KABİLİYET VE KAPASİTENİN DEĞERLENDİRİLMESİ	204
A.Üstünlükler	204
B.Zayıflıklar	205
C.Değerlendirme	205
V.ÖNERİ VE TEDBİRLER	207
VI. EKLER	209

I. GENEL BİLGİLER

A. Misyon ve Vizyon



Misyonumuz;

Yaşamın vazgeçilemez kaynağı olan içme ve kullanma suyunu, Tekirdağ Büyükşehir Belediyesi sınırları içerisinde yaşayan her bireye düzenli ve sürekli bir biçimde ulaştırmak, oluşan atık suları toplayarak arıtımını sağladıktan sonra çevreye zarar vermeden doğal yatağına bırakmaktır.

Vizyonumuz;

Su kaynaklarının kantite ve kalite açısından geliştirilmesini, alt yapının evrensel standartlara uygun olarak oluşturulmasını esas alan, insana ve çevreye saygılı, dinamik, güçlü ve yatırımcı bir kuruluş olmaktır.

Yönetim Sistemleri Politikamız;

Kurumumuzca sağlanan su ve kanalizasyon hizmetlerinde; vatandaş ve çalışanların memnuniyetini ön planda tutarak, faaliyetlerimizde çevre kirliliği ve iş kazalarını önleyerek mer'î mevzuat ve uluslararası standartlara uygun olarak hizmet kalitemizi sürekli iyileştirmektedir.



B. Yetki, Görev ve Sorumluluklar

TESKİ Genel Müdürlüğü, Tekirdağ Büyükşehir Belediyesine bağlı olarak, 2560 sayılı Kanunda belirtilen su ve kanalizasyon işlerini sorumluluk alanında yapmakla görevli olup, Genel Kurul, Denetçiler, Yönetim Kurulu ve Genel Müdürlükten oluşan organları ile yönetilir.

2560 sayılı Kanununun (değişik 3009-23/05/1984) 2. maddesi TESKİ Genel Müdürlüğü'nün görev ve yetkilerini tanımlamıştır.

- a) İçme, kullanma ve endüstri suyu ihtiyaçlarının her türlü yeraltı ve yer üstü kaynaklarından sağlanması ve ihtiyaç sahiplerine dağıtılması için; kaynaklardan abonelere ulaşıncaya kadar her türlü tesisin etüt ve projesini yapmak veya yaptırmak, bu projelere göre tesisleri kurmak veya kurdurmak, kurulu olanları devralıp işletmek ve bunların bakım ve onarımını yapmak, yaptırmak ve gerekli yenilemelere girişmek,
- b) Kullanılmış sular ile yağış sularının toplanması, yerleşim yerlerinden uzaklaştırılması ve zararsız bir biçimde boşaltma yerine ulaştırılması veya bu sulardan yeniden yararlanılması için abonelerden başlanarak bu suların toplanacakları veya bırakılacakları noktaya kadar her türlü tesisin etüt ve projesini yapmak veya yaptırmak; gerektiğinde bu projelere göre tesisleri kurmak ya da kurdurmak; kurulu olanları devralıp işletmek ve bunların bakım onarımını yapmak, yaptırmak ve gerekli yenilemelere girişmek,
- c) Bölge ve içindeki su kaynaklarını, deniz, göl, akarsu kıyılarının ve yeraltı sularının kullanılmış sularla ve endüstri artıkları ile kirletilmesini, bu kaynaklarda suların kaybına veya azalmasına yol açacak tesis kurulmasını ve bu tür faaliyetlerde bulunulmasını önlemek, bu konuda her türlü teknik, idari ve hukuki tedbiri almak,
- d) Su ve kanalizasyon hizmetleri konusunda hizmet alanı içindeki belediyelere verilen görevleri yürütmek ve bu konulardaki yetkileri kullanmak,
- e) Her türlü taşınır ve taşınmaz malı satın almak, kiralamak, ekonomik değeri kalmamış araç ve gereçleri satmak, TESKİ'nin hizmetleriyle ilgili tesisleri doğrudan doğruya yahut diğer kamu veya özel kuruluşlarla ortak olarak kurmak ve işletmek, bu maksatla kurulmuş veya kurulmakta olan tesislere iştirak etmek,
- f) Kuruluş amacına dönük çalışmaların gerekli kılması halinde her türlü taşınmaz malı kamulaştırmak veya üzerinde kullanma hakları tesis etmek.

TESKİ Genel Müdürlüğü'nün yetki ve sorumluluk alanlarını düzenleyen diğer kanunlar aşağıda belirtilmiştir:

- 5216 Sayılı Büyükşehir Belediyesi Kanunu
- 5393 Sayılı Belediye Kanunu
- 6360 Sayılı On Dört İilde Büyükşehir Belediyesi ve Yirmi Yedi İlçe Kurulması İle Bazı Kanun ve Kanun Hükmünde Kararnamelerde Değişiklik Yapılmasına Dair Kanun
- 5018 Sayılı Kamu Mali Yönetimi ve Kontrol Kanunu
- 2464 Sayılı Belediye Gelirleri Kanunu
- 3194 Sayılı İmar Kanunu

- 2872 Çevre Kanunu
- 657 Sayılı Devlet Memurları Kanunu
- 4857 Sayılı İş Kanunu
- 6331 Sayılı İş Sağlığı ve Güvenliği Kanunu
- 4982 Sayılı Bilgi Edinme Kanunu
- 2886 Sayılı Devlet İhale Kanunu
- 4734/4964 Sayılı Kamu İhale Kanunu
- 5812 Sayılı Kanun Çerçevesinde Kamu İhale Mevzuatındaki Son Değişiklikler
- 4735 Sayılı Kamu İhale Sözleşme Kanunu
- 831 sayılı Sular Hakkında Kanun
- 167 sayılı Yeraltı Suları Hakkında Kanun
- 6200 sayılı Devlet Su İşleri Umum Müdürlüğü Teşkilat ve Vazifeleri hakkında Kanun
- 3152 sayılı İçişleri Bakanlığı Teşkilat ve Görevleri Hakkında Kanun
- 1593 sayılı Umumi Hıfzıssıhha Kanunu
- 3213 sayılı Maden Kanunu
- 5271 sayılı Ceza Muhakemesi Kanunu
- 506 sayılı Sosyal Sigortalar Kanunu
- 6245 sayılı Harcırah Kanunu
- 5434 sayılı Emekli Sandığı Kanunu
- 5510 sayılı Sosyal Sigortalar ve Genel Sağlık Sigortası Kanunu
- 237 sayılı Taşıt Kanunu
- 2918 sayılı Karayolları Trafik Kanunu
- 1053 sayılı Belediye Teşkilatı Olan Yerleşim Yerlerine İçme, Kullanma ve Endüstri Suyu Temini Hakkında Kanun
- 4562 sayılı Organize Sanayi Bölgeleri Kanunu
- 2634 sayılı Turizm Teşvik Kanunu
- 3516 sayılı Ölçüler ve Ayarlar Kanunu
- 5237 sayılı Türk Ceza Kanunu
- 2863 sayılı Kültür ve Tabiat Varlıklarını Koruma Kanunu
- 2942 sayılı Kamulaştırma Kanunu
- 4759 sayılı İller Bankası Kanunu
- 6107 sayılı İller Bankası Şirketi Hakkında Kanun
- 5442 sayılı İl İdaresi Kanunu
- 5302 sayılı İl Özel İdaresi Kanunu
- 4736 sayılı Kamu Kurum ve Kuruluşlarının Ürettikleri Mal ve Hizmet Tarifeleri ile Bazı Kanunlarda Değişiklik Yapılması Hakkında Kanun
- 5779 sayılı İl Özel İdarelerine ve Belediyelere Genel Bütçe Vergi Gelirlerinden Pay Verilmesi Hakkında Kanun
- 2981 sayılı İmar ve Gecekondu Mevzuatına Aykırı Yapılara Uygulanacak Bazı İşlemler ve 6785 sayılı İmar Kanununun Bir Maddesinin Değiştirilmesi Hakkında Kanun
- 25687 Sayılı Su Kirliliği Kontrolü Yönetmeliği
- TESKİ Genel Müdürlüğü Kuruluş ve Görevleri Hakkında Yönetmelik

İdareye İlişkin Bilgiler

1. Fiziksel Yapı

TESKİ Genel Müdürlüğü; her türlü taşınır ve taşınmaz malı satın alabilir, kiralayabilir, ekonomik değeri kalmamış araç ve gereçleri satabilir, TESKİ'nin hizmetleriyle ilgili tesisleri doğrudan doğruya yahut diğer kamu veya özel kuruluşlarla ortak olarak kurabilir ve işletebilir, bu maksatla kurulmuş veya kurulmakta olan tesislere iştirak edebilir. Kuruluş amacına dönük çalışmaların gerekli kılması halinde her türlü taşınmaz malı kamulaştırabilir veya üzerinde kullanma hakları tesis edebilir.

1.1. Hizmet Binaları

TESKİ Genel Müdürlüğü Hizmet Binası, Süleymanpaşa İlçesi Gündoğdu-Turgut Mahallesi, Köseilyas Caddesi No: 100 adresinde faaliyetlerine devam etmektedir.

HİZMET BİNASI SAYILARI	
HİZMET BİNASI ADI	ADEDİ
Genel Müdürlük Hizmet Binası	1
TESKİ Süleymanpaşa Hizmet Binası	1
İlçe Hizmet Binaları (Büyükşehir Belediyesi İlçe Hizmet Birimleri ile Birlikte)	10

TESKİ GENEL MÜDÜRLÜĞÜ



1.2. Arıtma Tesislerimiz

Tesis Cinsi	Sayısı
İçme Suyu Arıtma Tesisi	10
Atıksu Arıtma Tesisleri (İleri Biyolojik+ Biyolojik+Doğal)	20
Derin Deniz Deşarjı Tesisi	1
Atıksu Terfi Merkezi	61

Tekirdağ (Naip) İçme Suyu Arıtma Tesisi



Süleymanpaşa Batı İleri Biyolojik Atıksu Arıtma Tesisi



İçme Suyu Arıtma Tesisleri

İlçesi	Adı	Kapasite lt/sn
Malkara	Sağlamtaş İçme Suyu Arıtma Tesis	17
Marmaraereğlisi	Marmaraereğlisi İçme Suyu Arıtma Tesis	115,7
Marmaraereğlisi	Yeniçiftlik İçme Suyu Arıtma Tesis	17,4
Süleymanpaşa	Barbaros İçme Suyu Arıtma Tesis	72
Süleymanpaşa	Kumbağ İçme Suyu Arıtma Tesis	23,1
Hayrabolu	Dambaslar İçme Suyu Arıtma Tesis	3
Hayrabolu	Hasköy İçme Suyu Arıtma Tesis	4
Şarköy	Şarköy İçme Suyu Arıtma Tesis	90
Kapaklı	Pınarça İçme Suyu Arıtma Tesis	15
Süleymanpaşa	Naip İçme Suyu Arıtma Tesis	347
TOPLAM		704,2

TESKİ Genel Müdürlüğüne bağlı olarak Marmaraereğlisi, Barbaros, Kumbağ, Şarköy, Hayrabolu Dambaslar, Hayrabolu Hasköy, Sağlamtaş, Yeniçiftlik, Pınarça ve Süleymanpaşa olmak üzere toplam 10 adet içme suyu arıtma tesisi bulunmaktadır. Tesislerde ihtiyaca bağlı olarak farklı arıtma teknikleri kullanılmaktadır. Bu tesislerin toplam kapasitesi 704,2 lt/sn'dir.

İÇME SUYU ARITMA TESİSLERİ

- 1 - S.PAŞA NAİP İ.A.T.
- 2 - S.PAŞA BARBAROS İ.A.T.
- 3 - S.PAŞA KUMBAĞ İ.A.T.
- 4 - MARMARAEREĞLİSİ İ.A.T.
- 5 - M.EREĞLİSİ YENİÇİFTLİK İ.A.T.
- 6 - KAPAKLI PINARCA İ.A.T.
- 7 - H.BOLU DAMBASLAR İ.A.T.
- 8 - H.BOLU HASKÖY İ.A.T.
- 9 - MALKARA SAĞLAMTAŞ İ.A.T.
- 10 - ŞARKÖY İ.A.T.

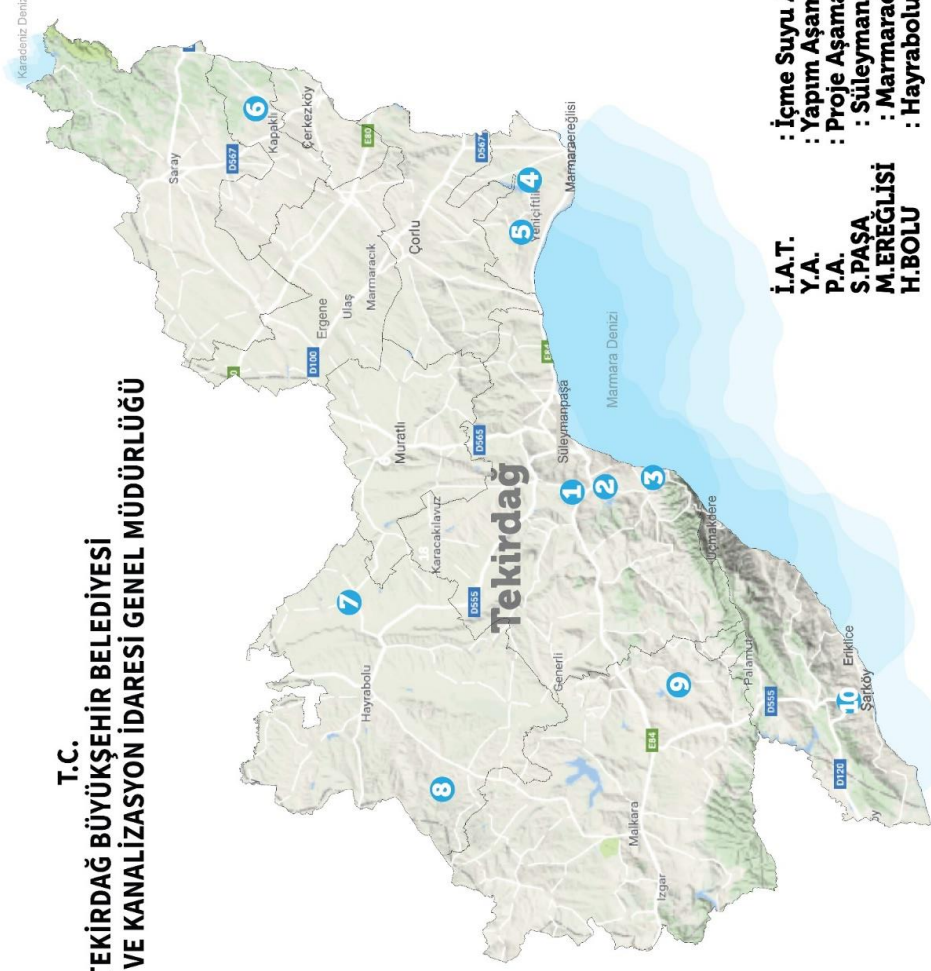

İ.A.T.
Y.A.
P.A.
S.PAŞA
M.EREĞLİSİ
H.BOLU
: İçme Suyu Arıtma Tesisi
: Yapım Aşamasında
: Proje Aşamasında
: Süleymanpaşa
: Marmaraereğlisi
: Hayrabolu

Sağlamtaş İçme Suyu Arıtma Tesisi

Malkara İlçesine bağlı Deliller Mahallesinde bulunan Sağlamtaş İçme suyu Arıtma Tesisinin kapasitesi 17 lt/sn olup Sağlamtaş ve Çınarlıdere Mahallelerine su sağlamaktadır. Tesisin ham su kaynağı Müstecep Göletidir.

Tesiste 1 adet kaskat havalandırma yapısı, 2 adet durultucu havuzu, 2 adet ham su havuzu, 1 adet kum filtre tankı, 1 adet demir-mangan giderim tankı ve 2 adet arıtılmış su havuzu bulunmaktadır. Tesiste kimyasal dozajlama üniteleri ve otomasyon sistemi mevcut olup teknik personeller tarafından sürekli kontrolleri yapılmaktadır.

2020 yılı içerisinde, kum filtre tankında kullanılmak üzere filtre kumu alımı yapılmıştır. Tesiste bulunan havuz ve ünitelerin düzenli olarak temizlikleri yapılmıştır. Kimyasal dozaj pompalarına yedek çekvalf takımı ve diyafram seti alınmıştır. Tesis işletimine devam edilmiştir.

Tesis Genel Görünümü



Marmaraereğlisi İçme Suyu Arıtma Tesisi

Marmaraereğlisi İlçesinde bulunan Marmaraereğlisi İçme Suyu Arıtma Tesisinin kapasitesi 115,7 lt/sn olup İlçenin büyük bir kısmına su sağlamaktadır. Tesisin ham su kaynağı Türkmenli Göleti ve Çorlu kuyularıdır.

Tesiste bulanıklık giderimi için 6 adet kum filtre tankı, demir ve mangan giderimi için 6 adet demir-mangan giderim tankı, tat ve koku giderimi için de 1 adet aktif karbon tankı bulunmaktadır. Tesiste kimyasal dozajlama üniteleri ve otomasyon sistemi mevcut olup teknik personeller tarafından sürekli kontrolleri yapılmaktadır.

2020 yılı içerisinde, ham su deposu manevra odasındaki eski ve su sızıntıları bulunan boru hatları ile arızalı vanalar değiştirilmiştir. Kimyasal dozaj pompalarının değişmesi gereken diyafram ve çekvalf takımları alınarak değiştirilmiş olup pompaların bakımı yapılmıştır. Filtrasyon besleme pompalarında bulunan arızalı parçalar değiştirilmiş ve bakımları yapılmıştır. Tesise 2 adet 4000 Lt'lik klor depolama tankı alımı yapılmıştır. Flokülasyon işleminde kullanılmak üzere anyonik polielektrolit alımı yapılmıştır. Tesiste bulunan ünitelerin düzenli olarak temizliği yapılmış ve tesisin işletimine devam edilmiştir.

Tesis Genel Görünümü



Yeniçiftlik İçme Suyu Arıtma Tesisi

Marmaraereğlisi İlçesine bağlı Yeniçiftlik Mahallesinde bulunan Yeniçiftlik İçme suyu Arıtma Tesisinin kapasitesi 17,4 lt/sn olup Yeniçiftlik Mahallesine su sağlamaktadır. Tesisin ham su kaynağı Türkmenli Göletidir.

Tesiste 1 adet giriş ızgara yapısı, 1 adet ham su havuzu 3 adet filtrasyon tankı, kimyasal dozlama sistemleri ve 1 adet temiz su havuzu bulunmaktadır. Tesisin gezici teknik personel tarafından sürekli kontrolleri yapılmaktadır.

2020 yılı içerisinde tesise dozaj pompası alımı yapılmıştır.

Barbaros İçme Suyu Arıtma Tesisi

Süleymanpaşa İlçesine bağlı Barbaros Mahallesinde bulunan Barbaros İçme suyu Arıtma Tesisinin kapasitesi 72 lt/sn olup Barbaros ve Kumbağ Mahallelerine su sağlamaktadır. Tesisin ham su kaynağı Yazır Göleti ve Naip Barajıdır.

Tesiste kaskat havalandırma yapısı, 2 adet hızlı karıştırıcı havuzu, 4 adet yavaş karıştırıcı havuzu, 2 adet durultucu havuzu, 3 adet hızlı kum filtre havuzu bulunmaktadır.

2020 yılı içerisinde, 2 adet eski hızlı karıştırıcı, 4 adet eski yavaş karıştırıcı ve eski elektrik panolarının demontajı yapılarak yeni karıştırıcılar ve elektrik panolarının montajı yapılmıştır. Alüminyum sülfat, polielektrolit çözeltisi hazırlama tankları, dozaj pompaları ve elektrik panolarının montajı yapılmıştır. Kimyasal hatları çekilerek kimyasal dozlama sistemi çalışır duruma getirilmiştir. 1 adet 3000 Lt'lik kimyasal depolama tankı alımı yapılmıştır. Tesise, tat ve koku giderimi için toz aktif karbon dozlama sistemi kurulmuş olup toz aktif karbon alımı yapılmıştır. Flokülasyon işleminde kullanılmak üzere anyonik polielektrolit alımı yapılmıştır. Naip Barajında alg oluşumunun engellenmesi için algasid alımı gerçekleştirilmiştir. Tesis giriş hattına debimetre montajı yapılmıştır. Kaskat, karıştırıcı ve durultucu havuzlarının temizliği yapılmıştır. Tesisin işletimine devam edilmiştir.

Tesis Genel Görünümü



Kaskat Havalandırma

Durultucu Havuzları



Kumbağ İçme Suyu Arıtma Tesisi

Süleymanpaşa İlçesine bağlı Kumbağ Mahallesinde bulunan Kumbağ İçme suyu Arıtma Tesisinin kapasitesi 23,1 lt/sn olup Kumbağ Mahallesine su sağlamaktadır. Tesisin ham su kaynağı Naip Barajı ve Yazır Göletidir. Tesis 2015 yılında işletmeye alınmıştır. Naip Barajı ya da Yazır Göletinden gelen ham su filtrasyon tankından geçirildikten sonra terfi pompaları ile temiz su deposuna gönderilmektedir.

2020 yılı içerisinde, 2 adet kompresör alımı yapılarak Kasım ayı içerisinde tesis devreye alınmış olup Naip mahallesine su beslemeye başlamıştır. Gezici ekipler tarafından tesisin kontrolleri yapılarak işletimine devam edilmiştir.

Dambaslar İçme Suyu Arıtma Tesisi

Hayrabolu İlçesine bağlı Dambaslar Mahallesinde bulunan Dambaslar İçme suyu Arıtma Tesisinin kapasitesi 3 lt/sn olup Dambaslar Mahallesine su sağlamaktadır. Tesisin ham su kaynağı kuyulardır. Tesis 2014 yılında işletmeye alınmıştır. Tesiste arsenik giderimi yapılmaktadır. Kuyudan gelen ham su filtrasyon tankından geçirildikten sonra klor ile dezenfekte edilip terfi pompaları ile temiz su deposuna gönderilmektedir. Tesisin gezici

teknik personel tarafından sürekli kontrolleri yapılmaktadır. 2020 yılı içerisinde, tesis giriş hattına debimetre montajı yapılmıştır. Tesisin işletimine devam edilmiştir.

Hasköy İçme Suyu Arıtma Tesis

Hayrabolu İlçesine bağlı Hasköy Mahallesinde bulunan Hasköy İçme suyu Arıtma Tesisinin kapasitesi 4 lt/sn olup Hasköy, Umurça, Kabahöyük ve Subaşı Mahallelerine su sağlamaktadır. Tesisin ham su kaynağı kuyulardır. Tesis 2016 yılında işletmeye alınmıştır. Tesiste arsenik giderimi yapılmaktadır. Kuyudan gelen ham su filtrasyon tankından geçirildikten sonra klor ile dezenfekte edilip terfi pompaları ile temiz su deposuna gönderilmektedir. Tesisin gezici teknik personel tarafından sürekli kontrolleri yapılmaktadır.

2020 yılı içerisinde, kimyasal dozaj pompaları yenilenmiştir. Tesis giriş hattına debimetre montajı yapılmış olup tesisin işletimine devam edilmiştir.

Şarköy İçme Suyu Arıtma Tesis

Şarköy İlçesinde bulunan Şarköy İçme suyu Arıtma Tesisinin kapasitesi 90 lt/sn olup İlçenin merkez mahallelerine su sağlamaktadır. Tesisin ham su kaynağı Şarköy Göletidir. İlçeye Çokal İçme Suyu Arıtma Tesisinden su verilmektedir. Hatta sıkıntı meydana geldiği dönemlerde su kesintisi olmaması için Şarköy İçme Suyu Arıtma Tesis devreye alınmaktadır.

2020 yılı içerisinde, tesise yeni kimyasal dozaj pompası alımı yapılmıştır. Tesis işletimine devam edilmiştir. Senenin sonuna doğru Şarköy Göletindeki su miktarının çok azalması sebebiyle tesis devre dışı bırakılmış olup Çokal içme suyu arıtma tesisinden su alınmıştır.

Pınarca İçme Suyu Arıtma Tesis

Kapaklı İlçesi Pınarca Mahallesinde bulunan Pınarca İçme suyu Arıtma Tesisinin kapasitesi 15 lt/sn olup Pınarca Mahallesi su sağlamaktadır. Tesisin ham su kaynağı kuyulardır. Tesis 2017 yılında yapılmış ve işletmeye alınmıştır. Tesiste 1 adet ham su deposu, bulanıklığın giderimi için 1 adet hızlı kum filtre tankı ve demir-mangan giderimi için 1 adet katalitik mineral tankı, tesis çıkış değerlerinin limit değerler içerisinde elde edilebilmesi için kimyasal dozaj üniteleri ve dozaj pompaları, 1 adet temiz su deposu, otomasyon sistemi ve arıtılmış suyun sürekli kontrolünün sağlanması için tesis çıkışında analizörler bulunmaktadır. Tesisin gezici teknik personel tarafından sürekli kontrolleri yapılmaktadır.

2020 yılı içerisinde, kimyasal dozaj pompalarına diyafram ve çekvalf takımları alınmış olup, tesisin işletimine devam edilmiştir.



Süleymanpaşa Naip İçme Suyu Arıtma Tesisi

DSİ tarafından yaptırılan ve Kurumumuza devri gerçekleştirilen tesisin birinci aşama için debisi 347 lt/sn olup, ikinci aşamayla birlikte debi 1.041 lt/sn olacaktır. Tesisin ham su kaynağı Naip Barajıdır. Tesis Tekirdağ'ın merkez mahallelerine su sağlamaktadır. Tesiste kaskat havalandırma yapısı, 2 adet hızlı karıştırma havuzu, 2 adet yavaş karıştırma havuzu, 2 adet lamellalı durultucu havuzu, 4 adet hızlı kum filtre havuzu, son klor temas tankı, temiz su deposu, ters yıkama suyu tutma havuzu, çamur yoğunlaştırıcı ve çamur susuzlaştırma üniteleri bulunmaktadır.

2020 yılı içerisinde, tesiste bulunan dozaj pompalarının değişmesi gereken diyafram ve çekvalf takımları alınmıştır. Yeni kimyasal dozaj pompaları alınmıştır. Koku ve tat giderimi için toz aktif karbon dozlama sistemi kurulmuştur. Laboratuvar numune pompalarının suyu durultucu havuzlarına geri verilerek su kaybı engellenmiştir. Arızalı olan yangın hidrantları yenilenmiştir. Aktif karbon dozlama sisteminde kullanılmak için odun bazlı toz aktif karbon alımı yapılmıştır. Naip barajında alg oluşumunun engellenmesi için algasid alımı yapılmıştır. Flokülasyon işlemlerinde kullanılmak üzere anyonik polielektrolit alımı yapılmıştır.

Tesis Genel Görünümü



Atıksu Arıtma Tesisleri

İlçesi	Adı	Debisi m ³ /gün
Çorlu	Çorlu-Ergene İleri Biyolojik Atıksu Arıtma Tesisi	60.000
Kapaklı	Çerkezköy-Kapaklı İleri Biyolojik Atıksu Arıtma Tesisi	52.800
Süleymanpaşa	Süleymanpaşa Batı İleri Biyolojik Atıksu Arıtma Tesisi	40.440
Malkara	Malkara İleri Biyolojik Atıksu Arıtma Tesisi	7.320
Saray	Saray İleri Biyolojik Atıksu Arıtma Tesisi	7.166
Hayrabolu	Hayrabolu İleri Biyolojik Atıksu Arıtma Tesisi	5.339
Muratlı	Muratlı İleri Biyolojik Atıksu Arıtma Tesisi	5.236
Marmaraereğlisi	Marmaraereğlisi Biyolojik Atıksu Arıtma Tesisi	3.840
Marmaraereğlisi	Yeniçiftlik İleri Biyolojik Atıksu Arıtma Tesisi	3.000
Çorlu	Yenice İleri Biyolojik Atıksu Arıtma Tesisi	3.000
Süleymanpaşa	Kumbağ Biyolojik Atıksu Arıtma Tesisi	1.200
Şarköy	Mürefte Biyolojik Atıksu Arıtma Tesisi	1.000
Süleymanpaşa	Toki Biyolojik Atıksu Arıtma Tesisi	800
Marmaraereğlisi	Sultanköy Biyolojik Atıksu Arıtma Tesisi	720
Hayrabolu	Çerkezmüsellim Biyolojik Atıksu Arıtma Tesisi	600
Hayrabolu	Şalgamlı Biyolojik Atıksu Arıtma Tesisi	300
Süleymanpaşa	Barbaros Biyolojik Atıksu Arıtma Tesisi	200
Saray	Beyazköy Doğal Atıksu Arıtma Tesisi	95
Saray	Çukuryurt Doğal Atıksu Arıtma Tesisi	458
Malkara	Kozyörük Doğal Atıksu Arıtma Tesisi	466
Şarköy	Şarköy Derin Deniz Deşarjı Tesisi	54.950
TOPLAM		248.930

ATIKSU ARITMA TESİSLERİ

- 1 - SÜLEYMANPAŞA BATTI İ.B.A.A.T.
- 2 - ÇORLU - ERGENE İ.B.A.A.T.
- 3 - ÇERKEZKÖY - KAPAKLI İ.B.A.A.T.
- 4 - SARAY İ.B.A.A.T.
- 5 - MURATLI İ.B.A.A.T.
- 6 - MALKARA İ.B.A.A.T.
- 7 - HAYRABOLU İ.B.A.A.T.
- 8 - ÇORLU YENİCE İ.B.A.A.T.
- 9 - M.EREĞLİSİ YENİÇİFTLİK İ.B.A.A.T.
- 10 - M.EREĞLİSİ SULTANKÖY B.A.A.T.
- 11 - MARMARAEREĞLİSİ B.A.A.T.
- 12 - ŞARKÖY MÜREFFE B.A.A.T.
- 13 - H.BOLU Ç.İMŞELLİM B.A.A.T.
- 14 - H.BOLU ŞALGAMLI B.A.A.T.
- 15 - S.PAŞA BARBAROS B.A.A.T.
- 16 - S.PAŞA KUMBAĞ B.A.A.T.
- 17 - S.PAŞA TOKİ A.A.T.
- 18 - SARAY BEYAZKÖY D.A.A.T.
- 19 - MALKARA KOZYÖRÜK D.A.A.T.
- 20 - SARAY ÇUKURYURT D.A.A.T.
- 21 - ŞARKÖY Ö.A.D.D.D.T.

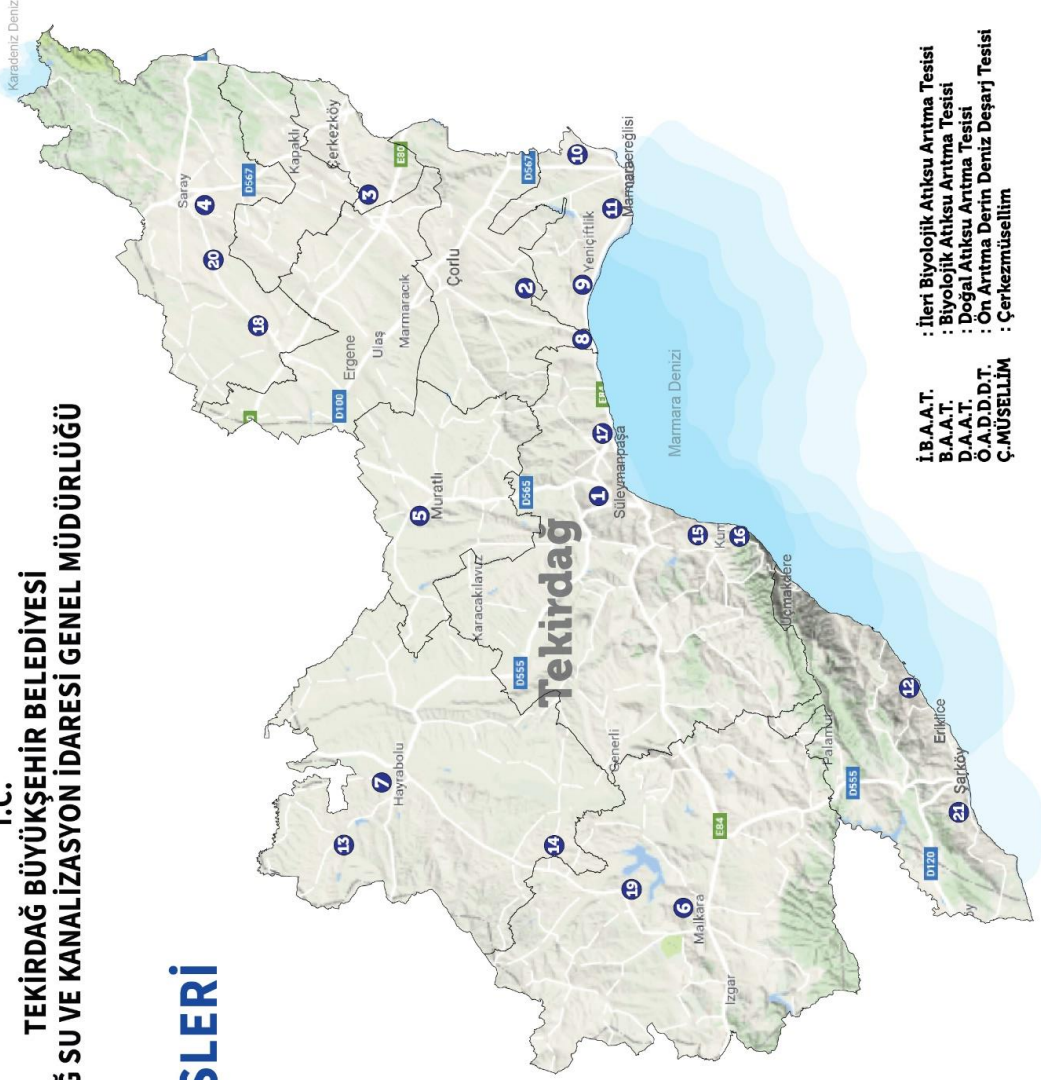

İ.B.A.A.T. : İleri Biyolojik Atıksu Arıtma Tesisi
B.A.A.T. : Biyolojik Atıksu Arıtma Tesisi
D.A.A.T. : Doğal Atıksu Arıtma Tesisi
Ö.A.D.D.D.T. : Ön Arıtma Derin Deniz Deşarj Tesisi
Ç.İMŞELLİM : Çerkezmüşellim

Çorlu-Ergene İleri Biyolojik Atıksu Arıtma Tesisi

Ergene Havzası Koruma Eylem Planı kapsamında D.S.İ tarafından yapımı gerçekleştirilerek 2017 yılı içerisinde geçici kabulü yapılarak ortak işletme kapsamında TESKİ ve Yüklenici firma ile birlikte işletmesi yapılan tesisin 2018 yılı içerisinde kesin kabulü yapılarak Tekirdağ Su ve Kanalizasyon İdaresi'ne devri gerçekleştirilmiştir. Tesis 2030 ve 2045 yılı nüfusuna göre projelendirilmiş olup 1. Kademe proje debisi 60.000 m³/gün, 2. Kademe proje debisi 84.000 m³/gün 'dür. Arıtılmış su Değirmen Deresine deşarj edilmektedir.

Tesis; 3 adet kaba ve ince ızgara, 1 adet havalandırılmalı kum ve yağ tutucu, 1 adet 3 gözlü anaerobik havuzlar, 1 adet 4 gözlü havalandırma havuzları, 2 adet çökeltim havuzları, 2 adet çamur yoğunlaştırma havuzları, 1 adet çamur susuzlaştırma ünitelerinden oluşmaktadır.

2020 yılı içerisinde 12.167.600 m³ atıksu arıtılmıştır. Tesisin "Tehlikeli Maddeler ve Tehlikeli Atık Zorunlu Mali Sorumluluk Poliçesi" alınmıştır. Dekantörden çıkan 2.018 ton arıtma çamuru lisanslı bertaraf firmasına gönderilmiştir. Çevre İzin ve Lisans Yönetmeliği kapsamında 27.10.2020 tarihinde Çevre İzin Belgesi alınmış olup; 5 yıl geçerliliği bulunmaktadır. Temel Seviye Sıfır Atık Belgesi alınmıştır. Sürekli Atıksu İzleme Sistemi (SAİS) in Sistem Sistem Onay Yazısı alınmış olup Bakanlığa 24 saat veri iletimi sağlanmaktadır. Tesisdeki 2 dekantörün majör bakımları yapılmıştır. Tesis girişinden ızgara yapısına kadar Çorlu İlçe Şube Müdürlüğü tarafından beton dökülmüştür. Covid-19 sebebiyle tesis çıkış suyu klorlanarak dezenfeksiyon yapılmıştır. Tesisten her ay düzenli olarak akredite bir laboratuvar tarafından numune alınıp analizleri yapılmaktadır.

Tesisin Genel Görünümü



Çerkezköy-Kapaklı İleri Biyolojik Atıksu Arıtma Tesisi

Ergene Havzası Koruma Eylem Planı kapsamında D.S.İ tarafından yapımı gerçekleştirilerek 2017 yılı içerisinde geçici kabulü yapılarak ortak işletme kapsamında TESKİ ve Yüklenici firma ile birlikte işletmesi yapılan tesisin 2018 yılı içerisinde kesin kabulü yapılarak Tekirdağ Su ve Kanalizasyon İdaresi'ne devri gerçekleştirilmiştir. Tesis 2030 ve 2045 yılı nüfusuna göre projelendirilmiş olup 1. Kademe proje debisi 52.800 m³/gün, 2. Kademe proje debisi 85.780 m³/gün 'dür. Tesis Kapaklı, Karaağaç, Çerkezköy, Kızılpınar ve Veliköy'ün tüm atık suyunu alacak şekilde inşa edilmiştir. Arıtılmış su Çorlu Deresine deşarj edilmektedir.

Tesis; 3 adet kaba ızgara, 3 adet ince ızgara, 1 adet havalandırılmalı kum ve yağ tutucu havuz, 1 adet 3 gözlü BIO-P havuzu, 1 adet 4 gözlü havalandırma havuzu, 2 adet son çökeltim havuzu, 2 adet çamur yoğunlaştırma havuzu, çamur susuzlaştırma (dekantör) binası ünitelerinden oluşmaktadır.

2020 yılı içerisinde Tesisin "Tehlikeli Maddeler ve Tehlikeli Atık Zorunlu Mali Sorumluluk Poliçesi" alınmıştır. Çevre İzin ve Lisans Yönetmeliği kapsamında tesisin Çevre İzin Belgesi alınmıştır. Tesisin Temel Seviye Sıfır Atık Belgesi alınmıştır. Sürekli Atıksu İzleme Sistemleri Tebliği gereğince tesise SAİS yapısı kurulmuş olup Çevre ve Şehircilik Bakanlığına anlık veri akışı sağlanmaya devam edilmektedir. Tesiste oluşan tehlikeli ve geri dönüştürülebilir atıklar lisanslı firmalara gönderilmiştir. Tesis SCADA sistemi, pompa, motor, dekantör ve mekanik ekipmanların bakım ve onarım işlemleri yapılmıştır. Toplam 18.201.945 m³ atıksu arıtılarak doğaya deşarj edilmiştir. Toplam 5.881,92 ton arıtma çamuru dekantör yardımı ile çekilerek lisanslı bertaraf firmasına gönderilmiştir. Covid-19 sebebiyle tesis çıkış suyu klorlanarak dezenfeksiyon yapılmıştır. Tesisten her ay düzenli olarak akredite bir laboratuvar tarafından numune alınıp analizleri yapılmaktadır.

Tesisin Genel Görünümü



Süleymanpaşa Batı İleri Biyolojik Atıksu Arıtma Tesisi

İller Bankasının JİCA kredi desteği ile Yüklenici firmaya yaptırılarak tamamlanan tesisimize 17 Kasım 2017 tarihinde açılış töreni düzenlenmiştir. Süleymanpaşa Batı İleri Biyolojik Atıksu Arıtma Tesisi 1. kademesi 40.440 m³/gün, 2. kademesi 60.600 m³/gün olacak şekilde 2 kademe olarak planlanmıştır. 40.440 m³/gün kapasiteli tesis devreye alınmış olup sorunsuz işletilmektedir. Arıtılmış su Cevizlik Deresine deşarj edilmektedir.

Tesiste; 3 adet perfore ızgara, 1 adet 3 gözlü havalandırılmalı kum ve yağ tutucu, 1 adet 2 gözlü anaerobik havuzlar, 1 adet 4 gözlü havalandırma havuzları, 2 adet çökeltim havuzları, 2 adet çamur yoğunlaştırma havuzları, 2 adet çamur susuzlaştırma ünitesi (dekantör) bulunmaktadır.

2020 yılında TM-12 ve TM-13 Terfi merkezinde toplanan bütün atıksular, ızgaralardan geçirilerek pompalar vasıtasıyla Süleymanpaşa Batı İleri Biyolojik Atıksu Arıtma Tesisine gönderilerek arıtılmıştır. Toplamda 17.603.300 m³ atıksu arıtılmıştır. Arıtma faaliyeti sırasında oluşan aktif çamur dekantörlerle susuzlaştırılarak bertaraf edilmektedir. 2020 yılında susuzlaştırılan 12.996 ton arıtma çamuru lisanslı bertaraf firmasına gönderilerek bertaraf edilmiştir. Çevre İzin ve Lisans Yönetmeliği kapsamında 10.05.2020 tarihinde Çevre İzin Belgesi alınmış olup 5 yıl geçerliliği bulunmaktadır. Temel Seviye Sıfır Atık Belgesi alınmıştır. Sürekli Atıksu İzleme Sistemi (SAİS) in Bütünleşik Karşılaştırma Testleri yaptırılarak Bakanlığa 24 saat veri iletimine devam edilmiştir. Covid-19 sebebiyle tesis çıkış suyu klorlanarak dezenfeksiyon yapılmıştır. Tesisten her ay düzenli olarak akredite bir laboratuvar tarafından numune alınıp analizleri yapılmaktadır.

Tesisin Genel Görünümü



Malkara İleri Biyolojik Atıksu Arıtma Tesisi

Ergene Havzası Koruma Eylem Planı kapsamında D.S.İ tarafından yapımı gerçekleştirilerek 2017 yılı içerisinde kesin kabulü yapıp Tekirdağ Su ve Kanalizasyon İdaresi'ne devri gerçekleştirilmiştir. Tesis 2045 yılı nüfusuna göre projelendirilmiş olup proje debisi 7320 m³/gün'dür. Tesis Malkara ilçe merkezinin tüm atık suyunu almaktadır. Arıtılmış su Beşyalak Deresine deşarj edilmektedir.

Tesis; 2 adet kaba ızgara, 3 adet ince ızgara, 3 adet terfi pompası, 1 adet kum yağ tutucu havuz, 3 adet BIO-P havuzu, 4 adet havalandırma havuzu, 3 adet geri devir pompası, 2 adet son çökeltim havuzu, 2 adet çamur yoğunlaştırma havuzu, çamur susuzlaştırma (dekantör) binası, kum filtre havuzları ve UV dezenfeksiyon ünitelerinden oluşmaktadır.

2020 yılında Tesisin "Tehlikeli Maddeler ve Tehlikeli Atık Zorunlu Mali Sorumluluk Poliçesi" alınmıştır. Tesiste oluşan tehlikeli atıklar lisanslı bertaraf firmasına gönderilmiştir. Toplam 668,68 ton Arıtma çamuru dekantör yardımı ile çekilerek lisanslı bertaraf firmasına gönderilmiştir.

Pandemi döneminde tesis Tekirdağ Büyükşehir Belediyesi ekiplerince her hafta dezenfekte edilmiştir. Covid-19 sebebiyle tesis çıkış suyu klorlanarak dezenfeksiyon yapılmıştır.

Tesisin Genel Görünümü



Saray İleri Biyolojik Atıksu Arıtma Tesisi

Ergene Havzası Koruma Eylem Planı kapsamında D.S.İ tarafından yapımı gerçekleştirilerek 2017 yılı içerisinde ortak işletme kapsamında TESKİ ve Yüklenici firma ile birlikte işletmesi yapılan tesis 2018 Ocak ayında kesin kabulü yapıp Tekirdağ Su ve Kanalizasyon İdaresi'ne devri gerçekleştirilmiştir. Tesis 2030 ve 2045 yılı nüfusuna göre projelendirilmiş olup 1. Kademe proje debisi 7.166 m³/gün, 2. Kademe proje debisi 10.631 m³/gün'dür. Tesis Saray ilçe merkezinin tüm atık suyunu almaktadır. Arıtılmış su Galata Deresine deşarj edilmektedir.

Tesis; 2 adet kaba ızgara, 2 adet ince ızgara, 1 adet havalandırılmalı kum ve yağ tutucu havuz, 1 adet 3 gözlü BIO-P havuzu, 1 adet 4 gözlü havalandırma havuzu, 2 adet son çökeltim havuzu, 2 adet çamur yoğunlaştırma havuzu, çamur susuzlaştırma (dekantör) binası ünitelerinden oluşmaktadır.

2020 yılında Tesisin "Tehlikeli Maddeler ve Tehlikeli Atık Zorunlu Mali Sorumluluk Poliçesi" alınmıştır. Tesisin Temel Seviye Sıfır Atık Belgesi alınmıştır. Tesiste oluşan tehlikeli ve geri dönüştürülebilir atıklar lisanslı firmalara gönderilmiştir. Toplam 1.502.840 m³ atıksu arıtılarak doğaya deşarj edilmiştir. Toplam 667,10 ton arıtma çamuru dekantör yardımı ile çekilerek lisanslı bertaraf firmasına gönderilmiştir. Tesis SCADA sistemi, pompa, motor, dekantör ve mekanik ekipmanların bakım ve onarım işlemleri yapılmıştır. Tesiste çevre düzenleme, boyama ve ağaçlandırma çalışmaları yapılmıştır. Covid-19 sebebiyle tesis çıkış suyu klorlanarak dezenfeksiyon yapılmıştır. Tesisten her ay düzenli olarak akredite bir laboratuvar tarafından numune alınıp analizleri yapılmaktadır.

Tesisin Genel Görünümü



Hayrabolu İleri Biyolojik Atıksu Arıtma Tesisi

Ergene Havzası Koruma Eylem Planı kapsamında D.S.İ tarafından yapımı gerçekleştirilerek 2017 yılı içerisinde ortak işletme kapsamında TESKİ ve Yüklenici firma ile birlikte işletmesi yapılan tesis 2018 Ocak ayında kesin kabulü yapıp Tekirdağ Su ve Kanalizasyon İdaresi'ne devri gerçekleştirilmiştir. Tesis 2045 yılı nüfusuna göre projelendirilmiş olup proje debisi 5.339 m³/gün'dür. Tesis Hayrabolu ilçe merkezinin tüm atık suyunu almaktadır. Arıtılmış su Böcekana Deresine deşarj edilmektedir.

Tesis; 2 adet kaba ızgara, 1 adet terfi havuzu, 2 adet ince ızgara, 1 adet kum yağ tutucu havuz, 3 adet BIO-P havuzu, 4 adet havalandırma havuzu, 3 adet geri devir pompası, 2 adet son çökeltim havuzu, 2 adet çamur yoğunlaştırma havuzu, çamur susuzlaştırma (dekantör) binası ünitelerinden oluşmaktadır.

Tesiste 2020 yılı içerisinde 1.401.283 m³atıksu arıtılmıştır. Tesiste oluşan tehlikeli atıklar lisanslı bertaraf firmasına gönderilmiştir. Temel seviye Sıfır Atık Belgesi alınmıştır. 485 ton Arıtma çamuru dekantör yardımı ile çekilerek lisanslı bertaraf firmasına gönderilmiştir. Tesiste dekantörlerin bakımları yapılmış ve arızaları giderilmiştir. Çevre düzenleme çalışmaları kapsamında 300 adet çam ağacı dikilmiştir. Covid-19 sebebiyle tesis çıkış suyu klorlanarak dezenfeksiyon yapılmıştır. Tesisten her ay düzenli olarak akredite bir laboratuvar tarafından numune alınıp analizleri yapılmaktadır.

Tesisin Genel Görünümü



Muratlı İleri Biyolojik Atıksu Arıtma Tesisi

Ergene Havzası Koruma Eylem Planı kapsamında D.S.İ tarafından yapımı gerçekleştirilerek 2017 yılı içerisinde ortak işletme kapsamında TESKİ ve yüklenici firma ile birlikte işletmesi yapılan tesis 2018 Ocak ayında kesin kabulü yapıp Tekirdağ Su ve Kanalizasyon İdaresi'ne devri gerçekleştirilmiştir. Tesis 2045 yılı nüfusuna göre projelendirilmiş olup proje debisi 5.236 m³/gün'dür. Tesis Muratlı ilçe merkezinin atık suyunu almaktadır. Arıtılmış su Çorlu Deresine deşarj edilmektedir.

Tesis; 2 adet kaba ızgara, 2 adet ince ızgara, 1 adet kum yağ tutucu havuz, 3 adet BIO-P havuzu, 4 adet havalandırma havuzu, 3 adet geri devir pompası, 2 adet son çökeltim havuzu, 2 adet çamur yoğunlaştırma havuzu, çamur susuzlaştırma (dekantör) binası ünitelerinden oluşmaktadır.

2020 yılı içerisinde 1.164.310 m³ atıksu arıtılmıştır. Tesiste oluşan tehlikeli atıklar lisanslı bertaraf firmasına gönderilmiştir. Temel seviye Sıfır Atık Belgesi alınmıştır. 611 ton Arıtma çamuru dekantör yardımı ile çekilerek lisanslı bertaraf firmasına gönderilmiştir. Tesiste dekantörlerin bakımları yapılmış ve arızaları giderilmiştir. Covid-19 sebebiyle tesis çıkış suyu klorlanarak dezenfeksiyon yapılmıştır. Tesisten her ay düzenli olarak akredite bir laboratuvar tarafından numune alınıp analizleri yapılmaktadır.

Tesisin Genel Görünümü



Marmaraereğlisi Atıksu Arıtma Tesisi

Tesis 2007 yılında işletmeye alınmış olup 30 Mart 2014 yerel seçimlerinden sonra tesisin işletimi Marmaraereğlisi Belediyesi'nden Tekirdağ Su ve Kanalizasyon İdaresi'ne geçmiştir. Tesis 3.840 m³/gün debi kapasitelidir. Tesisin deşarj yeri Marmara Denizidir. Tesiste aktif çamur sistemi ile biyolojik arıtma yapılmaktadır. Tesisten her ay düzenli olarak akredite bir laboratuvar tarafından numune alınıp analizleri yapılmaktadır.

2020 yılı içerisinde, tesiste oluşan çamur vidanjör ile çekilerek Yeniçiftlik İleri Biyolojik Atıksu Arıtma Tesisine taşınmıştır. Bu tesiste bulunan dekantör yardımı ile çamur susuzlaştırılarak bertaraf tesislerine gönderilmiştir. Tesiste oluşan tehlikeli atıklar lisanslı bertaraf firmasına gönderilmiştir. Arıtma tesisinin bulunduğu alanda, mevcut tesis yıkılarak yerine yeni bir arıtma tesisi yapılacaktır. Yeni tesisin İller Bankası proje onayı alınmıştır. Arıtma Tesisinin ihalesi yapılmıştır. Covid-19 sebebiyle tesis çıkış suyu klorlanarak dezenfeksiyon yapılmıştır.

Yeniçiftlik İleri Biyolojik Atıksu Arıtma Tesisi

Tesis 2006 yılında işletmeye alınmış olup 30 Mart 2014 yerel seçimlerinden sonra tesisin işletimi Yeniçiftlik Belediyesi'nden Tekirdağ Su ve Kanalizasyon İdaresi'ne geçmiştir. Tesis deşarj yeri Meşeli Deresi'dir. Tesisin toplam atıksu arıtma kapasitesi 3000 m³/gün 'dür.

2020 yılında Arıtma tesisinde mevcut 5 personel çalışmaktadır. Arıtma tesisi; kanalizasyon hattıyla birlikte gelen atıksu ile vidanjör vasıtasıyla taşınan atıksuların arıtımını yaparak arıtılmış suyu alıcı ortama deşarj etmektedir. 2020 yılında toplam 319.924,66 m³ atıksu arıtılmıştır.

Arıtma tesisinde her ay düzenli olarak akredite laboratuvar tarafından analizi yapılmaktadır. Her hafta Arıtma Tesisleri Dairesi Başkanlığına bağlı Laboratuvar Şube Müdürlüğü tarafından atıksu numunelerinin analizi yapılmaktadır. Tesiste oluşan arıtma çamuru; dekantör yardımıyla çekilerek bertaraf firmasına gönderilmektedir. 2020 yılında toplam 527,98 ton arıtma çamuru lisanslı firmaya bertarafa gönderilmiştir. Tesiste oluşan tehlikeli atıklar lisanslı bertaraf firmasına gönderilmiştir.

Arıtma Tesisinin 2872 sayılı Çevre Kanunu ve bağlı Çevre İzin ve Lisanlar Yönetmeliği kapsamında 29.08.2019 tarihinde Çevre İzni alınmıştır. 15.05.2020 tarihinde Temel Seviye Sıfır Atık Belgesi alınmıştır.

Arıtma tesisinde çalışan Dekantörün yıllık majör bakımı yapılmıştır. Alt havuzlara ait blower hava hattı ile üst havuzlara ait blower hava hattı arasında vana bağlantısı yapılmıştır. Dekantör ünitesine bağlı çamur helezonu revizyonu yapılmıştır. Covid-19 sebebiyle tesis çıkış suyu klorlanarak dezenfeksiyon yapılmıştır.

Yenice İleri Biyolojik Atıksu Arıtma Tesisi

Çorlu İlçesine bağlı Yenice Mahallesi'nde bulunan atıksu arıtma tesisi 2003 yılında işletmeye alınmış olup 30 Mart 2014 yerel seçimlerinden sonra tesisin işletimi Yenice Belediyesi'nden Tekirdağ Su ve Kanalizasyon İdaresi'ne geçmiştir. Tesis deşarj yeri Şerefli Deresi'dir. Debisi 1400 m³/gün olan tesisimizin kapasitesi yapılan revizyon çalışması sonucunda 3000 m³/gün'e çıkarılmıştır. Tesisten her ay düzenli olarak akredite bir laboratuvar tarafından numune alınıp analizleri yapılmaktadır.

Tesis; 1 adet vidanjör döküm havuzu, 1 adet kaba ızgara, 1 adet ince ızgara, 1 adet terfi havuzu 1 adet havalandırılmalı kum ve yağ tutucu havuz, 1 adet dengeleme havuzu, 1 adet BIO-P havuzu, 2 adet denitrifikasyon havuzu 2 adet havalandırma havuzu, 2 adet son çökeltim havuzu, 1 adet çamur yoğunlaştırma havuzu, çamur susuzlaştırma (dekantör) binası ünitelerinden oluşmaktadır. Çevre İzin ve Lisans Yönetmeliği kapsamında tesisin çevre izni alınmıştır.

2020 yılı içerisinde 363.312,00 m³ atıksu arıtılmıştır. Tesiste oluşan tehlikeli atıklar lisanslı bertaraf firmasına gönderilmiştir. Toplam 311,50 ton çamur çekilerek lisanslı bertaraf firmasına gönderilmiştir. Tesisteki dekantöre majör bakım yaptırılmıştır. 14.05.2020 tarihinde Temel Seviye Sıfır Atık Belgesi alınmıştır. “Tehlikeli Maddeler ve Tehlikeli Atık Zorunlu Mali Sorumluluk Poliçesi” alınmıştır. Covid-19 sebebiyle tesis çıkış suyu klorlanarak dezenfeksiyon yapılmıştır.

Tesisin Genel Görünümü



Kumbağ Atıksu Arıtma Tesisi

30 Mart 2014 yerel seçimlerinden sonra tesis atıl olarak Tekirdağ Su ve Kanalizasyon İdaresi'ne geçmiştir. Tesiste küçük çapta bir revizyon yapılarak işletmeye alınmıştır. 1200 m³/gün debiye sahip olan tesis evsel nitelikli atıksu arıtmakta olup klasik aktif çamur sistemine göre çalışmaktadır. Tesis deşarj yeri Kumbağ deresidir. Tesisten her ay düzenli olarak akredite bir laboratuvar tarafından numune alınıp analizleri yapılmaktadır.

Tesis; 1 adet vidanjör döküm havuzu, 1 adet terfi havuzu 1 adet dengeleme havuzu, 1 adet 3 gözlü havalandırma havuzu, 3 adet son çökeltim havuzu, 1 adet temizsu havuzu ünitelerinden oluşmaktadır.

2020 yılında tesisteki pompalar yenilendi tesis kapasitesi üstü gelen atıksular vidanjörlerle Batı İleri Biyolojik Atıksu Arıtma Tesisine taşınarak bertarafı sağlandı. Tesisin “Tehlikeli Maddeler ve Tehlikeli Atık Zorunlu Mali Sorumluluk Poliçesi” alınmıştır. Covid-19 sebebiyle tesis çıkış suyu klorlanarak dezenfeksiyon yapılmıştır.

Mürefte Atıksu Arıtma Tesisi

Tesis Mürefte Belediyesi tarafından kanalizasyon şebekesinin yarı kısmının yapıldığı ve arıtma tesisinin inşaatının tamamlandığı ancak işletmeye alınmadığı bildirilmiştir. 30 Mart 2014 yerel seçimlerinden sonra tesisin işletimi Mürefte Belediyesi'nden Tekirdağ Su ve Kanalizasyon İdaresi'ne geçmiştir. 2015 yılında revizyonu Teski tarafından tamamlanmıştır. Tesis debisi 1000 m³/gün, Tesis kapasitesi 5000 kişiliktir. Tesisten her ay düzenli olarak akredite bir laboratuvar tarafından numune alınıp analizleri yapılmaktadır. Çevre İzin ve Lisans Yönetmeliği kapsamında tesisin çevre izni alınmıştır.

2020 yılı içerisinde Tesisin "Tehlikeli Maddeler ve Tehlikeli Atık Zorunlu Mali Sorumluluk Poliçesi" alınmıştır. Tesiste oluşan tehlikeli atıklar lisanslı bertaraf firmasına gönderilmiştir. 170,02 ton arıtma çamuru filtrepres yardımı ile çekilerek lisanslı bertaraf firmasına gönderilmiştir. Covid-19 sebebiyle tesis çıkış suyu klorlanarak dezenfeksiyon yapılmıştır.

Tesis Genel Görünümü



Toki Atıksu Arıtma Tesisi

Süleymanpaşa ilçesinde bulunan tesis 2010 yılında işletmeye alınmış olup 30 Mart 2014 yerel seçimlerinden sonra tesisin işletimi Tekirdağ Su ve Kanalizasyon İdaresi'ne geçmiştir. Tesis 800 m³/gün debiye sahiptir. Tesisten her ay düzenli olarak akredite bir laboratuvar tarafından numune alınıp analizleri yapılmaktadır.

Çevre İzin ve Lisans Yönetmeliği kapsamında 2023 yılına kadar geçerli çevre izni alınmıştır.

2020 yılı içerisinde tesiste oluşan tehlikeli atıklar lisanslı bertaraf firmasına gönderilmiştir. Arıtma çamuru vidanjörlerle taşınıp Süleymanpaşa Batı İleri Biyolojik Atıksu Arıtma Tesisinde dekantör ile susuzlaştırılarak lisanslı bertaraf firmasına gönderilmiştir. Covid-19 sebebiyle tesis çıkış suyu klorlanarak dezenfeksiyon yapılmıştır.

Sultanköy Atıksu Arıtma Tesisi

Tesis 2012 yılında işletmeye alınmış ve 30 Mart 2014 yerel seçimlerinden sonra tesisin işletimi Sultanköy Belediyesi'nden Tekirdağ Su ve Kanalizasyon İdaresi'ne geçmiştir. 720 m³/gün debiye sahip olan tesis evsel nitelikli atıksu arıtmakta olup klasik aktif çamur sistemine göre çalışmaktadır. Tesis deşarj yeri Kınıklı deresidir. Tesisin 17/09/2023 yılına kadar geçerli çevre izni bulunmaktadır. Tesisten her ay düzenli olarak akredite bir laboratuvar tarafından numune alınıp analizleri yapılmaktadır.

2020 yılı içerisinde Tesisin "Tehlikeli Maddeler ve Tehlikeli Atık Zorunlu Mali Sorumluluk Poliçesi" alınmıştır. Tesiste oluşan tehlikeli atıklar lisanslı bertaraf firmasına gönderilmektedir. Arıtma çamuru filtrepres yardımı ile susuzlaştırılarak lisanslı bertaraf firmasına gönderilmektedir. Covid-19 sebebiyle tesis çıkış suyu klorlanarak dezenfeksiyon yapılmıştır.

Tesis Genel Görünümü



Çerkezmüsellim Atıksu Arıtma Tesisi

30 Mart 2014 yerel seçimlerinden sonra tesis atıl olarak Tekirdağ Su ve Kanalizasyon İdaresi'ne geçmiştir. Tesise 2018 yılı içinde revizyon yapılarak işletmeye alınmıştır. 600 m³/gün debiye sahip olan tesis evsel nitelikli atıksu arıtmakta olup klasik aktif çamur sistemine göre çalışmaktadır. Tesis deşarj yeri Koca deresidir. Tesisten her ay düzenli olarak akredite bir laboratuvar tarafından numune alınıp analizleri yapılmaktadır.

2020 yılı içerisinde Çevre Kanunu kapsamında İl Müdürlüğü uygunluk yazısı, Geçici Faaliyet Belgesi ve Çevre izni alınmıştır. Tesisin "Tehlikeli Maddeler ve Tehlikeli Atık Zorunlu Mali Sorumluluk Poliçesi" alınmıştır. Tesiste oluşan tehlikeli atıklar lisanslı bertaraf firmasına gönderilmiştir. 74,82 ton arıtma çamuru Hayrabolu İBAAT'deki dekantör marifetiyle çekilerek lisanslı bertaraf firmasına gönderilmiştir. Covid-19 sebebiyle tesis çıkış suyu klorlanarak dezenfeksiyon yapılmıştır.

Şalgamlı Atıksu Arıtma Tesisi

30 Mart 2014 yerel seçimlerinden sonra tesis atıl olarak Tekirdağ Su ve Kanalizasyon İdaresi'ne geçmiştir. Tesis 2018 yılı içinde revizyon yapılarak işletmeye alınmıştır. 300 m³/gün debiye sahip olan tesis evsel nitelikli atıksu arıtmakta olup klasik aktif çamur sistemine göre çalışmaktadır. Tesis deşarj yeri Lefeci deresidir. Tesisten her ay düzenli olarak akredite bir laboratuvar tarafından numune alınıp analizleri yapılmaktadır.

2020 yılı içerisinde Çevre Kanunu kapsamında İl Müdürlüğü uygunluk yazısı, Geçici Faaliyet Belgesi ve Çevre izni alınmıştır. Tesisin "Tehlikeli Maddeler ve Tehlikeli Atık Zorunlu Mali Sorumluluk Poliçesi" alınmıştır. Tesiste oluşan tehlikeli atıklar lisanslı bertaraf firmasına gönderilmiştir. 84,50 ton arıtma çamuru Hayrabolu İBAAT'deki dekantör marifetiyle çekilerek lisanslı bertaraf firmasına gönderilmiştir. Covid-19 sebebiyle tesis çıkış suyu klorlanarak dezenfeksiyon yapılmıştır.

Tesis Genel Görünümü



Barbaros Atıksu Arıtma Tesisi

Tesis Barbaros Belediyesi tarafından 2003 yılında özel bir firmaya açık ihale yöntemiyle verilerek işletmeye alınmış olup 30 Mart 2014 yerel seçimlerinden sonra tesisin işletimi Barbaros Belediyesi'nden Tekirdağ Su ve Kanalizasyon İdaresi'ne geçmiştir. Tesis 200 m³/gün debiye sahiptir. Deşarj yeri Barbaros deresi bağlantılı Marmara Denizidir. Tesisten her ay düzenli olarak akredite bir laboratuvar tarafından numune alınıp analizleri yapılmaktadır. Tesisin Çevre İzin ve Lisans Yönetmeliği kapsamında çevre izni alınmıştır.

2020 yılı içerisinde İmar planlarında yapılan değişiklik sonrası tesis giriş kapısı ve tesis sınırları tel örgü yapılarak yeniden belirlendi. Tesiste oluşan tehlikeli atıklar lisanslı bertaraf firmasına gönderilmiştir. Arıtma çamuru vidanjörlerle taşınıp Süleymanpaşa Batı İleri Biyolojik Atıksu Arıtma Tesisinde dekantör ile susuzlaştırılarak lisanslı bertaraf firmasına gönderilmiştir. Tesisin "Tehlikeli Maddeler ve Tehlikeli Atık Zorunlu Mali Sorumluluk Poliçesi" alınmıştır. Covid-19 sebebiyle tesis çıkış suyu klorlanarak dezenfeksiyon yapılmıştır.

Şarköy Derin Deniz Deşarjı Tesisi

Tesis 2004 yılında geçici kabulle 12.09.2005 yılında kesin olarak faaliyete geçmiştir. Derin deniz deşarjı Şarköy'ün takriben 5 km batısında yer almaktadır. Tesisin kapasitesi 54.950 m³/gün olarak projelendirilmiştir. Deşarj yeri Marmara Denizi'nin 1500 metre uzağı ve 30 metre derinidir.

2020 yılında tesisin deşarj pompalarının periyodik bakımları ve yağ değişimleri yapılmıştır. Tesisin Çevre İzin Lisans Yönetmeliği kapsamında Geçici Faaliyet Belgesi için başvuru süreci başlatılmıştır. Tesisin "Tehlikeli Maddeler ve Tehlikeli Atık Zorunlu Mali Sorumluluk Poliçesi" yenilenmiştir. Tesiste oluşan tehlikeli atıklar lisanslı bertaraf firmasına gönderilmiştir. Covid-19 sebebiyle tesis çıkış suyu klorlanarak dezenfeksiyon yapılmıştır.

Tesis Genel Görünümü



Atıksu Terfi Merkezleri

İlçesi	Adet
Süleymanpaşa Merkez	10
Süleymanpaşa Altınova Barbaros Hattı - Kumbağ	10
Şarköy	11
Malkara	5
Çorlu	3
Çerkezköy-Kapaklı	5
Saray	3
Muratlı	3
Marmaraereğlisi	8
Ergene	3
TOPLAM	61

Arıtma Tesisleri Şube Müdürlüğüne bağlı toplam 61 adet Terfi Merkezi bulunmakta olup; personel tarafından kontrolleri yapılmaktadır.



Değirmenaltı Mahallesi Atıksu Terfi Merkezi

1.3. Malzeme Depoları

Malzeme Deposu Sayısı : 25 adet
Malzeme Deposu Kapalı Alanı : 5.292 m²

Şube Müdürlüğü	Depo Sayısı	Alanı(m ²)
İlçe Hizmetleri Şube Müdürlüğü	-	-
Çerkezköy İlçe Şube Müdürlüğü	3	200
Çorlu İlçe Şube Müdürlüğü	1	1.580
Ergene İlçe Şube Müdürlüğü	3	70
Hayrabolu İlçe Şube Müdürlüğü	1	594
Kapaklı İlçe Şube Müdürlüğü	1	100
Malkara İlçe Şube Müdürlüğü	8	2.200
Marmaraereğlisi İlçe Şube Müdürlüğü	1	25
Muratlı İlçe Şube Müdürlüğü	1	30
Saray İlçe Şube Müdürlüğü	2	40
Süleymanpaşa İlçe Şube Müdürlüğü	3	200
Şarköy İlçe Şube Müdürlüğü	1	253

ÇORLU



SARAY



ŞARKÖY



1.4. Arsa, Tarla, eşme vs. Alanları

TESKİ Genel Müdürlüğüne, 6360 sayılı Kanun gereğince oluşturulan İl Devir Tasfiye ve Paylaştırma Komisyonu tarafından 858 adet arsa, tarla, çeşme vs vasıflı taşınmaz devredilmiştir. Devir olan taşınmazların 2020 yılı sonuna kadar 731 adedinin TESKİ adına tapu tescil işlemleri tamamlanmıştır. TESKİ adına kamulaştırma ve bedelsiz devir işlemlerinden gelen 161 adet taşınmazla birlikte Tapu Tescil işlemi tamamlanan toplam 892 adet taşınmaz bulunmaktadır.

TAŞINMAZ ENVANTERİ	ADET
İl Devir Tasfiye ve Paylaştırma Komisyonu Tarafından TESKİ' ye Devredilen ve Tescil İşlemi Tamamlanan Taşınmazlar	731
TESKİ tarafından Tescil İşlemi Tamamlanan (Kamulaştırma, Bedelsiz Devir İşleminde Gelen) Taşınmazlar	161
TESKİ adına Tapu Tescili Tamamlanan Toplam Taşınmazlar	892

Genel Müdürlüğümüz envanterine kayıtlı çeşitli cinslerde (Arsa, Artezyen, Ayazma, Azmak, eşme, Gölet, Hizmet Binası, Su Kuyusu, Su Deposu vb.) 892 adet taşınmazın yüzölçümü toplamı 1.108.214.50 m²'dir.



1.5. Araçlar

2020 YILI TESKİ TAŞIT LİSTESİ

No	Cinsi	Miktarı (Adet)
1	Kamyon Damperli	20
2	Kamyon Açık Kasa	3
3	Kamyon Özel Amaçlı Kurtarıcı	1
4	Kamyonet Çift Kabin	7
5	Kamyonet Açık Kasa	4
6	Kamyonet Combi	10
7	Kamyonet Kapalı Kasa	7
8	Kazıcı Yükleyici	28
9	Ekskavatör	3
10	Kombine Kanal Aracı	7
11	Kuka Aracı	3
12	Pick Up	17
13	Traktör	5
14	Vidanjör	11
15	Tır	1
16	Su Tankeri	5
17	Otomobil	17
18	Motorsiklet	8
19	Otobüs	2
20	Minibüs	2
21	Silindir	1
22	Grayder	1
TOPLAM		163



2020 YILI TESKİ ARAÇ-GEREÇ LİSTESİ

No	Cinsi	Miktarı (Adet)
1	Jeneratör Dizel(Su Kuyuları, Arıtma Tesisleri, Terfi merkezleri, Su depoları ve Seyyar jeneratörler)	136
2	Jeneratör (Kaynak Aracı Sabit Jeneratör)	1
3	Dorse	1
4	Tır Damperli Römork	2
5	Çekilebilir Tip Kanal Açma Aracı	1
6	Yatakhane Tipi Kamp Treyler	1
7	Seyyar Kompresör	1
8	Devrilebilir Forklift Çatalı (Yerli)	1
9	İstifleme Makinesi 1200 Kgr/3300 Mm (Tam Akülü)	2
10	İstifleme Makinesi Forklift (Dizel)	2
11	Fiber Tekne	1
12	Seyyar Su Tankeri (6 Tonluk)	1
13	Elektrikli Bisiklet	1
14	Kazıcı Yük. Caterpillar E-Stick Uzayan Kol Ataşmanı	1
15	Kazıcı Yükleyici Hidrolik Kırıcı Hattı (Yerli)	1
	TOPLAM	153

2.Örgüt Yapısı

2.1 Yönetim Organları

TESKİ Yönetim yapısı 2560 sayılı İSKİ Kanunu hükümlerine göre belirlenmiştir. TESKİ Yönetim Yapısı; Genel Kurul, Yönetim Kurulu, Denetçiler ve Genel Müdürlük 'ten oluşmaktadır. TESKİ Genel Müdürlüğü; Genel Müdür, Teftiş Kurulu Başkanlığı, Genel Müdür Yardımcıları, Hukuk Müşavirliği, Genel Müdürlüğe bağlı Daire Başkanlıkları ve Şube Müdürlüklerinden oluşmaktadır. Genel Müdürlük yöneticileri ve birim amirliklerinin sayısı aşağıdaki gibidir.

GENEL MÜDÜRLÜK

- 1 Genel Müdür
- 2 Genel Müdür Yardımcısı
- 1 Teftiş Kurulu Başkanlığı
- 1 Hukuk Müşavirliği
- 14 Daire Başkanlığı
- 50 Şube Müdürlüğü

Genel Kurul:

Tekirdağ Büyükşehir Belediye Meclisi, TESKİ Genel Kurulu olarak görevli ve yetkilidir.

Genel Kurulun Görevleri Şunlardır:

- a) Beş yıllık yatırım planını karara bağlamak,
- b) Yıllık yatırım programlarını inceleyerek karara bağlamak,
- c) Bütçeyi inceleyerek karara bağlamak,
- d) Personel kadrolarının ihdas, değiştirilme ve kaldırılmasına karar vermek,
- e) Mayıs ayı toplantısında, yönetim kurulunun, bir önceki yıl çalışmalarına ilişkin faaliyet raporunu, bilançosunu ve denetçiler raporunu inceleyip karara bağlamak,
- f) Su satışı ve kullanılmış suların boşaltılmasına ilişkin tarifeleri inceleyerek karara bağlamak,
- g) İki asıl ve iki yedek denetçiyi seçmek,
- h) 10 yıldan fazla süreli veya 10 milyon TL.'dan fazla bedelli kiralama, kiraya verme veya intifa sözleşmeleri için yönetim kuruluna izin vermek,
- ı) Dava değeri 100.000 TL.'sının üstünde olan davaların sulhen ortadan kaldırılmasını kararlaştırmak,
- j) Yurt içi ve yurt dışı borçlanmalar hakkında yönetim kuruluna yetki vermek,
- k) Yapılan çalışmaların bu Kanun ve bu Kanunla gözetilen amaçlara uygun olup olmadığını karara bağlamak,
- l) Yönetim Kurulunca ön incelemeleri yapılan yönetmelikleri inceleyip karara bağlamak,
- m) Tekirdağ Büyükşehir Belediye Başkanı veya Yönetim Kurulunun Genel Kurulda görüşülmesini önerdiği diğer işleri görüşüp karara bağlamak.

Yönetim Kurulu:

Yönetim Kurulu bir başkanla beş üyeden oluşur. Büyükşehir Belediye Başkanı Yönetim Kurulunun başkanıdır. Belediye Başkanının bulunmaması halinde, Genel Müdür Yönetim Kuruluna başkanlık eder. Genel Müdür ile Genel Müdür Yardımcılarından hizmette en eski olanı, hizmette eşitlik halinde yaşlı bulunan Yönetim Kurulunun tabii üyesidirler. Yönetim Kurulunun diğer üç üyesi Tekirdağ Büyükşehir Belediye Başkanının teklifi ve İçişleri Bakanının onayı ile atanır. Yönetim Kuruluna atanan üyelerin hizmet süresi 3 yıldır. Süresi dolanlar yeniden atanabilirler. Yönetim Kurulu, olağan olarak her hafta, belirli günlerde toplanır. Toplanma, salt çoğunluğun sağlanması ile olur. Kararlar oyçokluğu ile alınır. Çekimser oy kullanılmaz. Oylar eşit olursa başkanın bulunduğu tarafın oyu üstün sayılır. Kararların gerekçeli olması şarttır. Kararda karşı oy kullananlar gerekçelerini yazılı olarak kararda belirtmek zorundadırlar. Yönetim Kurulu, Genel Kurulca kararlaştırılan yatırımları kısıtlayıcı kararlar alamaz.

Yönetim Kurulunun görevleri 2560 sayılı Kanunun 9 uncu maddesinde ayrıntılı olarak düzenlenmiştir.

Denetçiler:

TESKİ' nin denetim işlemleri, hizmet süreleri içinde sürekli olarak çalışacak olan iki denetçi tarafından denetlenir. Denetçilerin hizmet süreleri iki yıl olup, hizmet süreleri sonunda yeniden seçilmeleri mümkündür. Denetçiler TESKİ'nin çalışmalarına ilişkin olarak tespit ettikleri eksiklikler, aksaklıklar ve yasalara aykırı işlemler hakkındaki hazırladıkları raporlarını Genel Kurula verirler. Raporun bir örneği de bilgi için Tekirdağ Büyükşehir Belediye Başkanına sunulur. Ayrıca Genel Kurulun Mayıs ayı toplantısında Yönetim Kurulunun bir yıllık faaliyeti hakkında rapor verirler. Denetçiler görevlerini birlikte yerine getirirler.

Genel Müdürlük:

Genel Müdürlük; Genel Müdür, Genel Müdür Yardımcıları, Teftiş Kurulu Başkanlığı, 1.Hukuk Müşavirliği, hizmetin gerektirdiği sayıda daire başkanlığı, müdürlük ve bunlara bağlı alt kademe birimlerinden teşekkül eder ve TESKİ'nin ihtisas isteyen kadroları, o ihtisasla ilgili meslek erbabından oluşmaktadır. TESKİ Genel Müdürü, Tekirdağ Büyükşehir Belediye Başkanının teklifi üzerine İçişleri Bakanı tarafından atanır. Yönetim Kurulu üyelerinde aranan şartlar Genel Müdürlüğe atanacaklarda da aranır. Genel Müdürlük hizmetlerinin yürütülmesinde Genel Müdüre yardımcılık etmek üzere üç adet genel müdür yardımcısı bulunur. Genel Müdür yardımcıları, Genel Müdürün teklifi üzerine Tekirdağ Büyükşehir Belediye Başkanının onayı ile atanırlar. Daire Başkanları, Teftiş Kurulu Başkanı ve 1'inci Hukuk Müşaviri, Genel Müdürün teklifi, Yönetim Kurulu'nun kararı ve Tekirdağ Büyükşehir Belediye Başkanı'nın onayı ile Müdürler, Teknik elemanlar, Avukatlar, Müfettişler, Daire Başkan Yardımcıları ve Doktorlar Genel Müdürün teklifi üzerine Yönetim Kurulu kararı ile TESKİ'nin Diğer Personeli Genel Müdür tarafından atanır.

TESKİ Genel Müdürü; Genel Müdürlüğü, idari ve adli yargı organları ile üçüncü şahıslar nezdinde temsil eder ya da ettirir. Bu çerçevede üst yönetici olarak TESKİ Genel Müdürü, Genel Müdürlüğün tüm hizmet ve faaliyetlerini sevk ve idare etmekle görevlidir.

TESKİ Genel Müdürlüğü'nde stratejik planlama ve yönetim, kurumsal gelişimin sağlanmasında önemli bir uygulama olup, bütçenin oluşturulmasında ve faaliyet bütçe ilişkisinin sağlanmasında performans programı esas alınmaktadır. Stratejik Plan, Performans Programı ile İdare Faaliyet Raporu, bütçeleme çalışmaları, muhasebe, kesin hesap, raporlama görevleri Strateji Geliştirme Dairesi Başkanlığı tarafından yürütülmektedir.

2.2 TESKİ Organizasyon Yapısı

TESKİ'nin örgüt yapısı, ağırlıklı olarak dikey örgütlenme yapısına sahip olmakla birlikte, özellikle uzmanlık gerektiren orta düzey yönetim kısmında yatay örgütlenme modeli özelliği taşımaktadır. Bir nevi dikey yatay örgüt yapılarının karışımı bir özellik göstermektedir. Yerel yönetim bağlı kuruluşu olan TESKİ'nin örgüt yapısını aşağıdaki yönetim piramidinde de görüleceği üzere 3 kademeye ayırmak mümkündür.

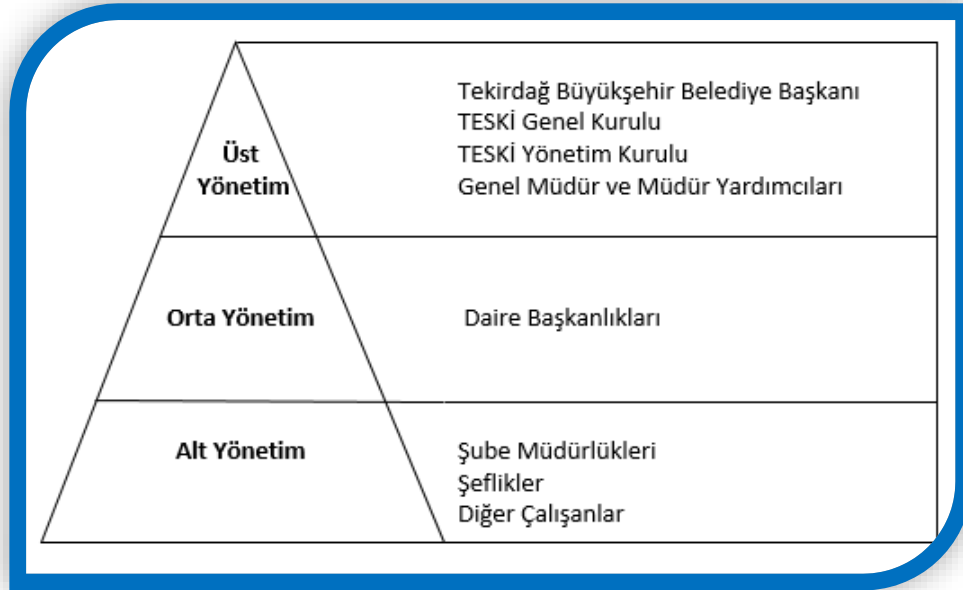

Bu yapıda, Üst yönetim; Tekirdağ Büyükşehir Belediye Başkanı (Genel Kurul ve Yönetim Kurulu Başkanı), Genel Kurul, Yönetim Kurulu, Genel Müdür, 3 Genel Müdür Yardımcısından oluşmaktadır. Orta kademe yönetim; Daire Başkanlıklarından, Alt kademe yönetim ise Şube Müdürlükleri, Şeflikler ve diğer çalışanlardan oluşmaktadır.

Yukarıda sözel olarak ifade etmeye çalıştığımız TESKİ örgüt yapısının şemasal gösterimi aşağıdaki gibidir:

Şema-1

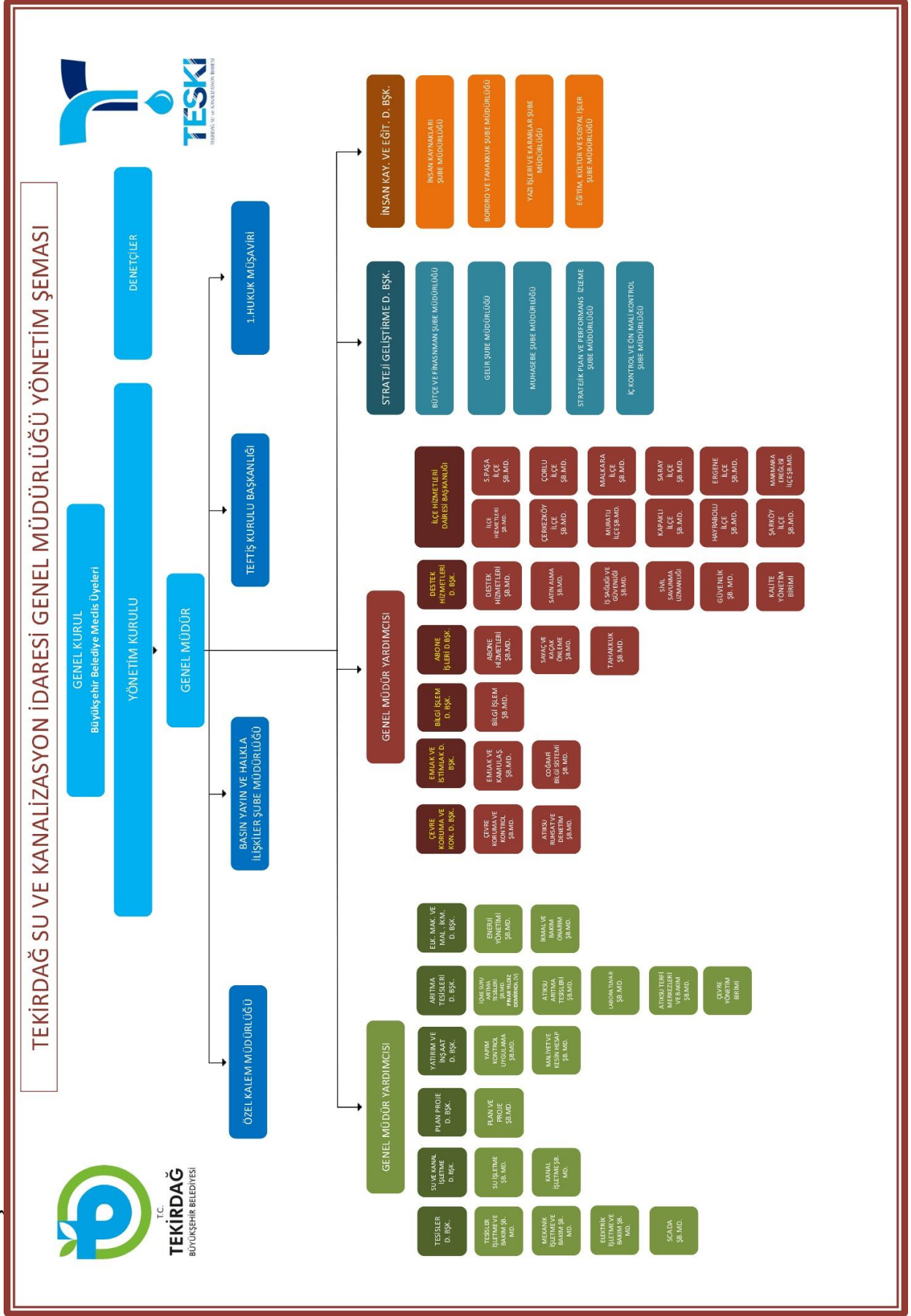

TESKİ Genel Kurulu

<i>Adı Soyadı</i>	<i>İlçesi</i>
Kadir ALBAYRAK	Tekirdağ Büyükşehir Belediye Başkanı
Cüneyt YÜKSEL	Süleymanpaşa
<i>Fedai YÜKSEL</i>	<i>Süleymanpaşa</i>
<i>Ali Rıza ETİ</i>	<i>Süleymanpaşa</i>
Şenol KARAKÜÇÜK	Süleymanpaşa
<i>Hikmet MUTLU</i>	<i>Süleymanpaşa</i>
<i>Münür KARAEVLİ</i>	<i>Süleymanpaşa</i>
<i>İlhan İMRAK</i>	<i>Süleymanpaşa</i>
Vahap AKAY	Çerkezköy
<i>Nedim YILANCI</i>	<i>Çerkezköy</i>
<i>Cengiz MEMİŞ</i>	<i>Çerkezköy</i>
<i>Gökay KELEŞOĞLU</i>	<i>Çerkezköy</i>
<i>Nihat MİSTİK</i>	<i>Çerkezköy</i>
<i>Sait YAZI</i>	<i>Çerkezköy</i>
<i>Koray ÖNSEL</i>	<i>Çerkezköy</i>
Ahmet SARIKURT	Çorlu
<i>Özcan Veysel TUNÇCAN</i>	<i>Çorlu</i>
<i>Cihan KAYGUSUZUOĞLU</i>	<i>Çorlu</i>
<i>Hasan TOPRAK</i>	<i>Çorlu</i>
<i>Değer KARA</i>	<i>Çorlu</i>
<i>Güner ÇETİN</i>	<i>Çorlu</i>
<i>Nuri KÖŞDERE</i>	<i>Çorlu</i>
<i>Sıtkı ERCAN</i>	<i>Çorlu</i>
Rasim YÜKSEL	Ergene
<i>Erhan BAŞTAK</i>	<i>Ergene</i>
<i>Mehmet CEBECİ</i>	<i>Ergene</i>
<i>Yüksel BAYDARLI</i>	<i>Ergene</i>
<i>Halil İbrahim CEBECİ</i>	<i>Ergene</i>
<i>Serkan BEZGİN</i>	<i>Ergene</i>
Dr.Osman İNAN	Hayrabolu
<i>Ramazan Kemal KURT</i>	<i>Hayrabolu</i>
<i>Sabahattin ÇALIŞKAN</i>	<i>Hayrabolu</i>
<i>Mustafa Sabri ŞAHSİ</i>	<i>Hayrabolu</i>
Mustafa ÇETİN	Kapaklı
<i>Metin KANAT</i>	<i>Kapaklı</i>
<i>Nizamettin ÇOBAN</i>	<i>Kapaklı</i>
<i>Ruhi ÖZDEN</i>	<i>Kapaklı</i>
<i>Şakir SEZGİN</i>	<i>Kapaklı</i>
<i>Halil İbrahim ERKAN</i>	<i>Kapaklı</i>
<i>Kazım DOĞAÇ</i>	<i>Kapaklı</i>

Ulaş YURDAKUL	Malkara
Hüseyin Vasfi GÜNER	Malkara
Volkan SOĞANCILAR	Malkara
Osman TURGUTLUGİL	Malkara
Selahattin KARACAOĞULLARI	Malkara
Ersin KAÇAR	Malkara
Hikmet ATA	Marmara Ereğlisi
Hatice ALTAY	Marmara Ereğlisi
Eren DOĞAN	Marmara Ereğlisi
Doğan ÖZMAN	Marmara Ereğlisi
Nebi TEPE	Muratlı
Tamer YARGI	Muratlı
Cengiz ÇAYIR	Muratlı
Ayhan KAPLAN	Muratlı
Özgen ERKİŞ	Saray
Levent KÖKSALAN	Saray
Ali Gürsu ERGENE	Saray
Yener DURSUN	Saray
Alpay VAR	Şarköy
Zekeriya GÜVEN	Şarköy
Nafiz Selçuk GÜVENİLİR	Şarköy
Bahadır KERESTECİ	Şarköy

TESKİ Yönetim Kurulu

Adı-Soyadı	Görevi
Kadir ALBAYRAK	Başkan
Dr. İbrahim İÇÖZ	Genel Müdür
Turhan TOPRAK	Genel Müdür Yardımcısı
Zeki ÖZCAN	Yönetim Kurulu Üyesi V.

*31.12.2020 tarihi itibarıyla.

3. Bilgi ve Teknolojik Kaynaklar

Bilgi ve Teknolojik Kaynaklar

Cinsi	Sayısı
Bilgisayar Kasası	423
Monitör	431
Laptop	101
Tablet Bilgisayar	7
Lazer Yazıcı	146
Nokta Vuruşlu Yazıcı	63
Taşınabilir Barkod Yazıcı	186
Masa Üstü Tarayıcı	14
Cep Telefonu	256
Endüstriyel Cep Telefonu	186
IP Telefon	510
Projeksiyon Cihazı	6
Sabit / Sürekli Çekim Kameraları	320
TOPLAM	2.649

31.12.2020 tarihi itibarıyla.

UYGULAMA YAZILIMLARI	
1	Varlık Yönetimi Sistemi (Boysweb)
2	Antivirüs Yazılımı (Kaspersky)
3	Office Programı (MS Office)
4	Abone Bilgi Yönetim Sistemi (IND)
5	Bilgi Yönetim Sistemi (IND)
6	Uzak Masaüstü Bağlantı Programı (Dameware)
7	Çağrı Merkezi Yönetim Sistemi (Centricall)
8	IP Santral Yönetim Sistemi (Bilgi Sistemleri)

4.İnsan Kaynakları

Genel Müdürlüğümüz; 2020 yılsonu itibariyle 180 memur, 112 sözleşmeli personel, 182 daimi işçi (Toplam Kadrolu Personel Sayısı 474) ve 801 sürekli işçi (Personel A.Ş.) olmak üzere toplam 1.275 personel ile hizmet vermektedir.

Personel Norm Kadro Sayıları

Personel Sınıfı	Norm Kadro	İhdas Edilen Kadro	Mevcut Durum	Norm Kadroya Göre Mevcut Durum Oranı (%)
Memur	805*	553	180	22,36
Sözleşmeli Personel	-	-	112	-
Daimi İşçi	387	258	182	47,03
TOPLAM	1.192	811	474	39,77

*Sözleşmeli çalışan personel, kadro karşılığı istihdam edildiğinden, 657 sayılı Devlet Memurları Kanunu'na tabi personelin norm kadro sayısı 805'in içerisinde Yönetim Kurulu Kararı ile ayrılan bir kadrodur.

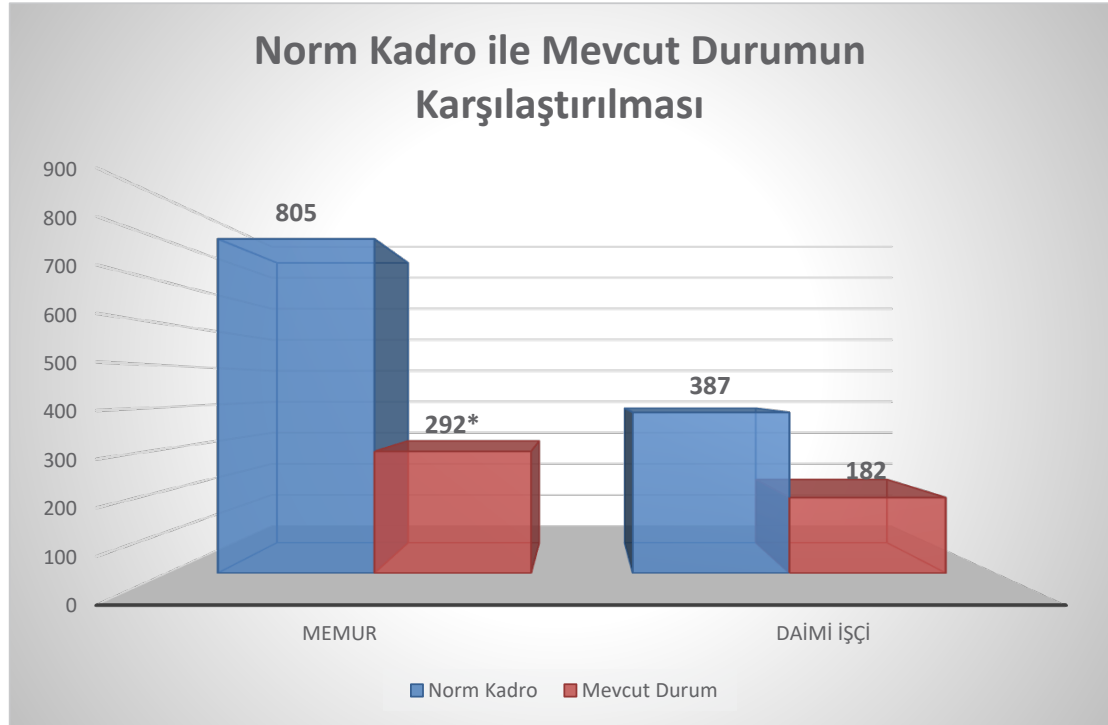

*Memur mevcut durum; sözleşmeli ve memur personel sayısı toplamı olarak alınmıştır.

4.1.İstihdam Şekline Göre Personel Dağılımı

TESKİ Genel Müdürlüğü İstihdam Şekline Göre Personel Dağılımı

İstihdam Şekli	Personel Sayısı
Memur	180
Sözleşmeli	112
Daimi İşçi	182
Sürekli İşçi (Personel A.Ş.)	801
TOPLAM	1.275

TESKİ Genel Müdürlüğü İstihdam Şekline Göre Personel Dağılımı

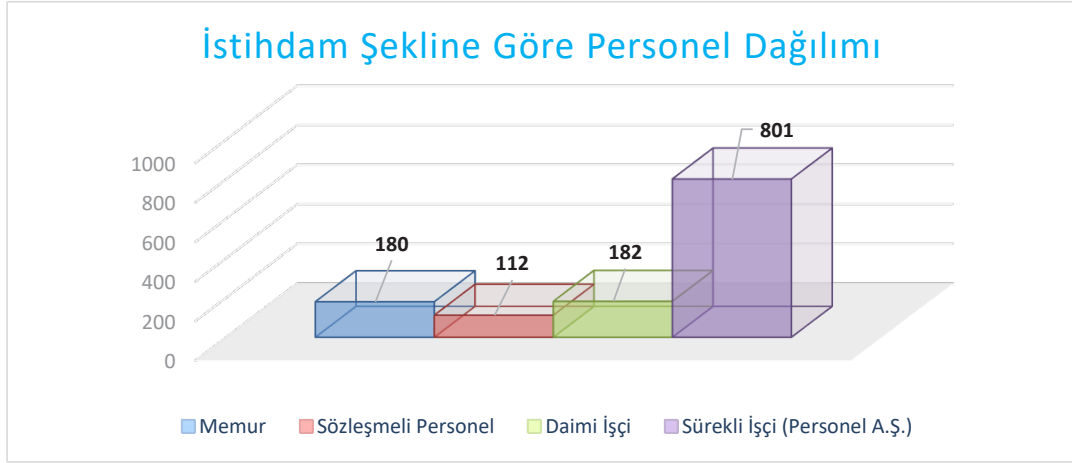

TESKİ Genel Müdürlüğü İstihdam Şekline Göre Personelin Yüzdelerik Dağılımı

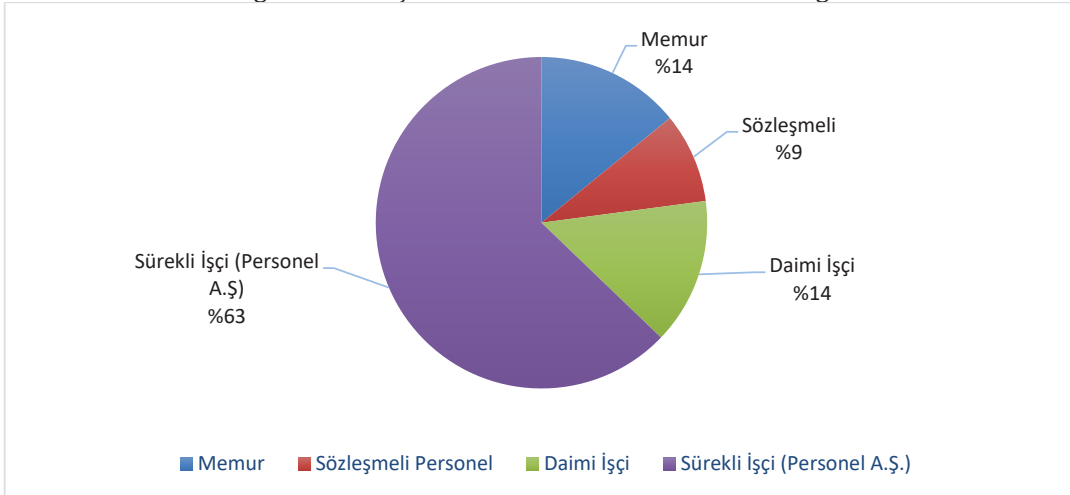

4.1.1. Memur Personel

Genel Müdürlüğümüzde 180 memur personel bulunmakta olup; 657 sayılı Devlet Memurları Kanunu hükümlerine tabi olan TESKİ memur personeli, aşağıda hizmet kategorilerine göre sınıflandırılmıştır.

Memur Personelin Hizmet Sınıflarına Göre Dağılımı

Hizmet Sınıfı	Personel Sayısı
<i>Genel İdari Hizmetler</i>	126
<i>Sağlık Hizmetleri</i>	1
<i>Teknik Hizmetler</i>	39
<i>Din Hizmetleri</i>	-
<i>Avukatlık Hizmetleri</i>	-
<i>Yardımcı Hizmetler</i>	14
TOPLAM	180

Memur Personelin Hizmet Sınıflarına Göre Dağılımı

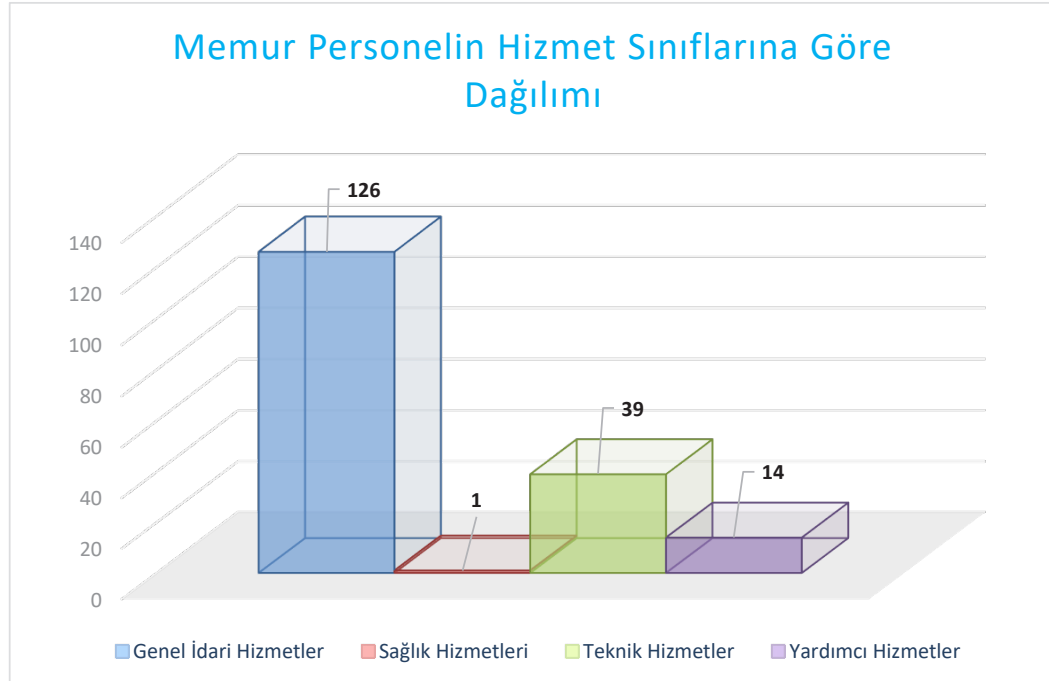

4.1.2. Kadrolu İşçi

Genel Müdürlüğümüzde 182 işçi bulunmakta olup; TESKİ bünyesinde çalışan işçiler, aşağıda kategorilerine göre sınıflandırılmıştır.

Kadrolu İşçilerin Personel Grubuna Göre Dağılımı

Personel Grubu	Personel Sayısı
Vasıfsız İşçilik Grubu	144
Vasıflı İşçilik Grubu	2
Usta İşçilik Grubu	21
Ustabaşı İşçilik Grubu	3
Teknisyen İşçilik Grubu	-
Şoför İşçilik Grubu	12
İş Makinaları Operatörü	-
TOPLAM	182

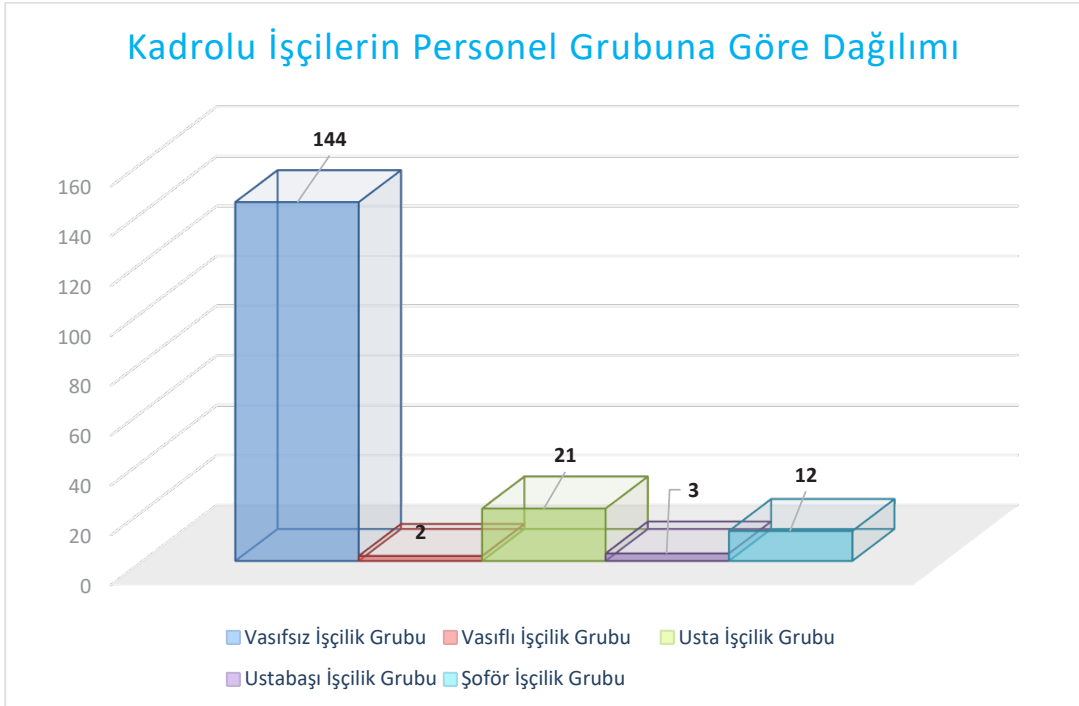

4.1.3. Sözleşmeli Personel

Genel Müdürlüğümüzde 112 adet sözleşmeli personel bulunmakta olup; TESKİ sözleşmeli personeli, aşağıda kategorilerine göre sınıflandırılmıştır.

Sözleşmeli Personelin Hizmet Sınıflarına Göre Dağılımı

<i>Hizmet Sınıfı</i>	<i>Personel sayısı</i>
<i>Teknik Hizmetler</i>	110
<i>Avukatlık Hizmetleri</i>	2
<i>TOPLAM</i>	112

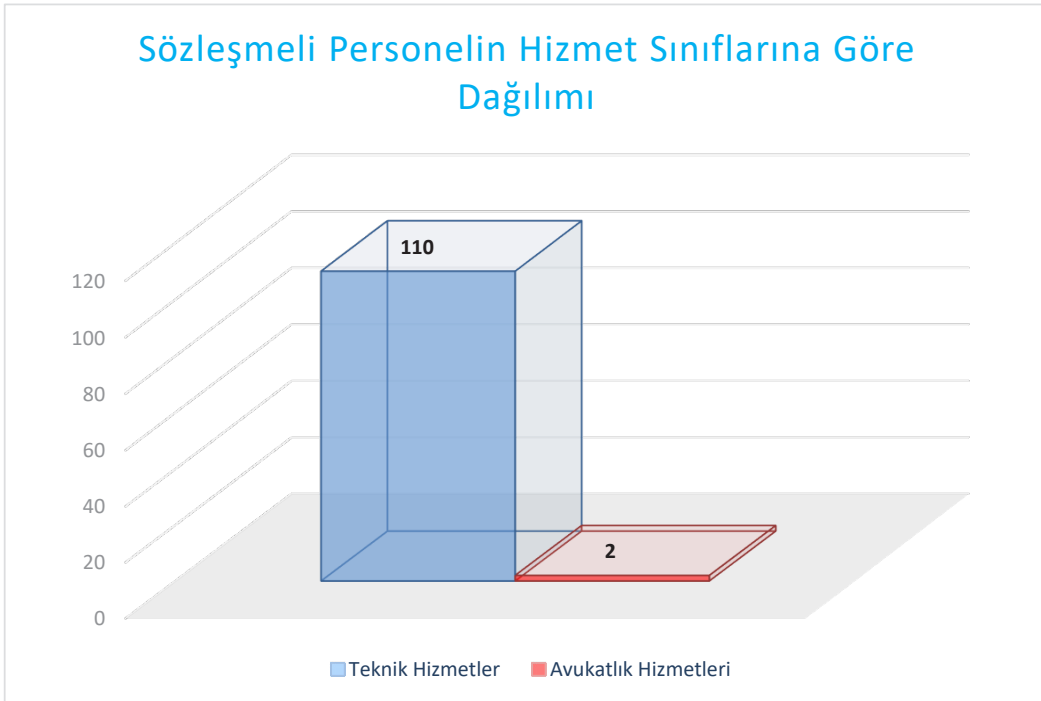

4.2. Yaş İtibariyle Personel Dağılımı

Genel Müdürlük personelinin istihdam şekline göre personel çeşitlerinin yaşlara göre dağılım tablosu ve grafiği aşağıda sunulmuştur.

Yaş Grupları	Personel Sınıfı			
	Memur	Sözleşmeli	İşçi	Toplam
21-25 Yaş	-	1	-	1
26-30 Yaş	1	15	1	17
31-35 Yaş	26	40	3	69
36-40 Yaş	26	36	15	77
41-50 Yaş	52	17	116	185
51 ve Üzeri	75	3	47	125
TOPLAM	180	112	182	474

Yaş İtibariyle Personel Dağılımı

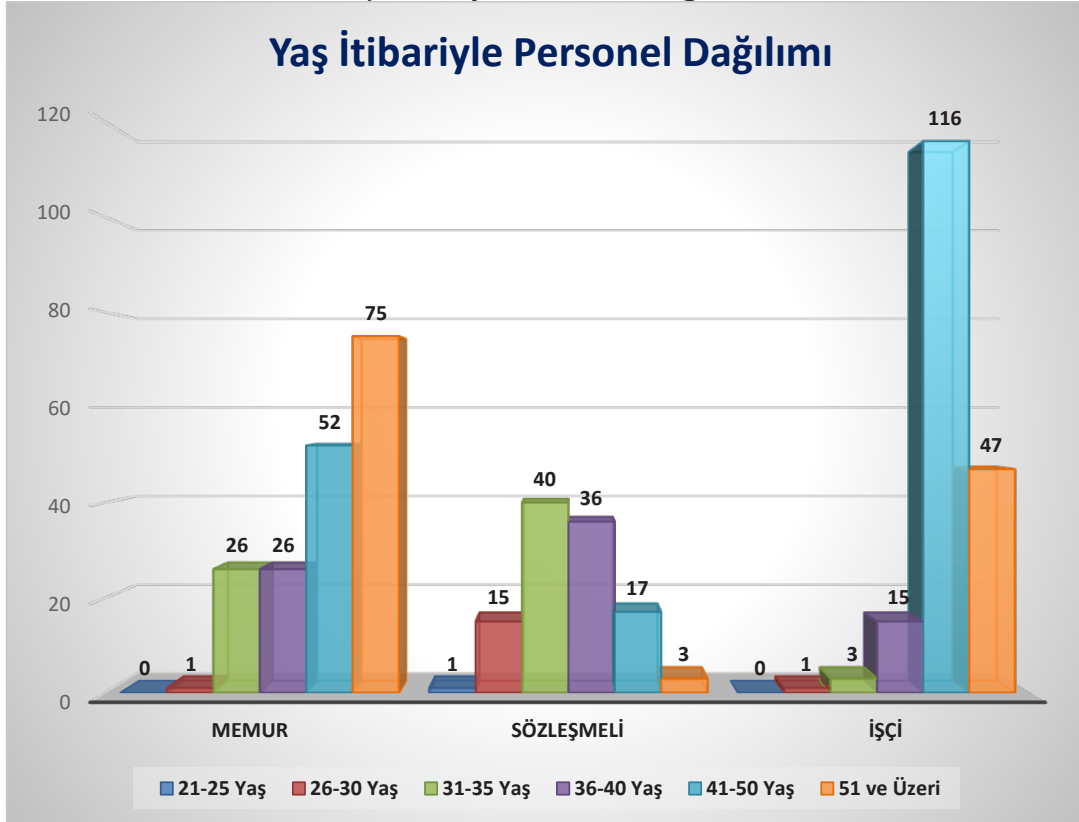

4.3. Hizmet Sürelerine Göre Personel Dağılımı

Genel Müdürlük personelinin istihdam şekline göre personel çeşitlerinin hizmet sürelerine göre dağılım tablosu ve grafiği aşağıda sunulmuştur.

Hizmet Süresi	Personel Sınıfı			
	Memur	Sözleşmeli	İşçi	Toplam
1-3 Yıl	1	21	-	22
4-6 Yıl	1	91	9	101
7-10 Yıl	48	-	4	52
11-15 Yıl	16	-	16	32
16-20 Yıl	26	-	71	97
21 - üzeri	88	-	82	170
TOPLAM	180	112	182	474

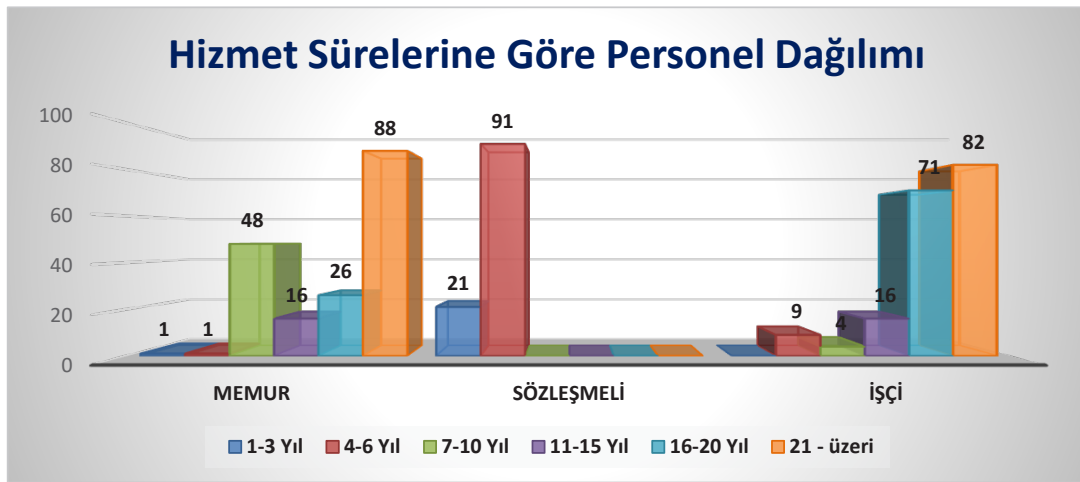

4.5 Cinsiyet Durumlarına Göre Personel Dağılımı

Genel Müdürlük personelinin istihdam şekline göre personel çeşitlerinin cinsiyetlere göre dağılım tablosu ve grafiği aşağıda sunulmuştur.

Cinsiyet	Personel Sınıfı			
	Memur	Sözleşmeli	İşçi	Toplam
Kadın	39	24	16	79
Erkek	141	88	166	395
TOPLAM	180	112	182	474

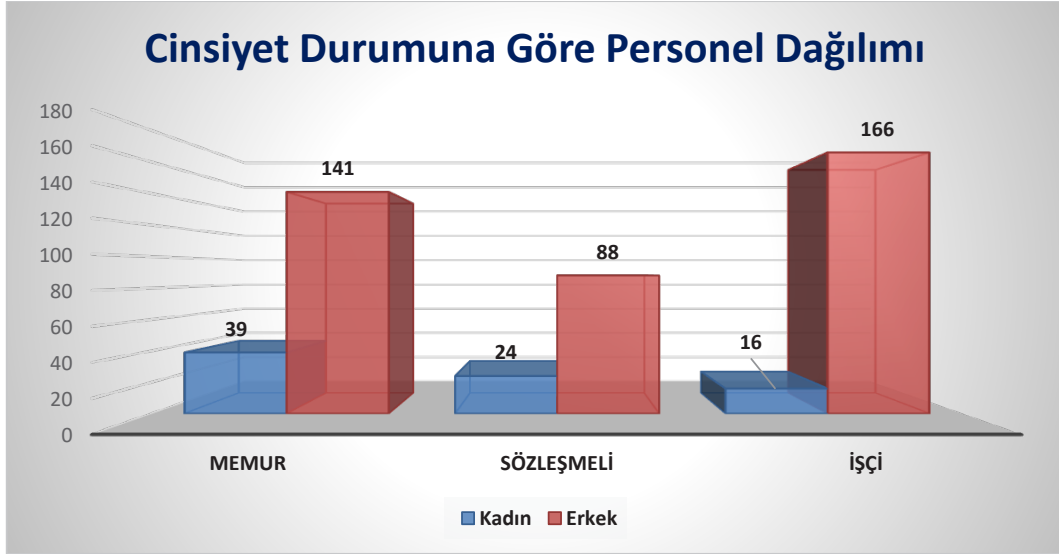

5. Sunulan Hizmetler

TESKİ Genel Müdürlüğü, Tekirdağ Büyükşehir Belediyesi'nin su ve kanalizasyon hizmetlerini yürütmektedir. İl mülki sınırları içerisinde bu hizmetleri gerçekleştirmek için Kanunun kendisine verdiği yetki kapsamında, içme kullanma ve endüstri suyu ihtiyacı, her türlü yer altı ve yerüstü kaynaklardan sağlanmakta ve ihtiyaç sahiplerine ulaştırılmakta, ihtiyaç duyulan her türlü proje yapılmakta, yaptırılmakta ve hizmete alınmakta, bu projelere göre hizmete alınan tesisler işletilmekte, gerekli bakım ve onarımı yapılmaktadır.

TESKİ Genel Müdürlüğü hizmet alanı içinde bulunan 6313 km² lik alana sahip 11 ilçede sağlıklı ve kesintisiz içme suyunu ulaştırabilmek için içme suyu şebekelerini yenilemekte, gelecekteki muhtemel su sıkıntılarına karşı kaynak arayışını sürdürmekte, bu kapsamda su sıkıntısı yaşayan yeni yerleşim yerlerine su kuyuları açıp hizmete almakta, su depoları yapmakta ve mevcut su kuyularının bakım onarımlarını gerçekleştirmektedir.

5.1-İçme Suyu Hizmetleri

1. Kaynak Yaratımı ve Korunması

Tekirdağ şehrinin nüfus artışına paralel olarak mevcut su kaynaklarına ek besleyici yeni su kaynakları (yeraltı ve yer üstü) bulmak, fizibilite çalışmalarını yürütüp, yapılabirlik sonuçlarına dayanarak etüd proje, kamulaştırma çalışmalarını yapmak, imalatlarını gerçekleştirmek, işletim aşamasında su kaynak havzalarını kirlenmeye karşı korumak ve güvenli işletilmesine yönelik çalışmaları yürütmektir.



2. Üretim ve Dağıtım

İçme sularının üretim noktalarında arıtımını yapmak, pompalar aracılığı ile ana isale hatlarına, depo, şebeke, branşman ve sayaçlar vasıtasıyla aboneye ulaşımının 24 saat kesintisiz sunumu için dağıtım sistemi üzerindeki tüm makine, tesis ve ekipmanların bakım, onarım ve iyileştirmesini yapmak, sağlıklı su temini için belirlenmiş kontrol noktalarında analiz ve dezenfeksiyon çalışmalarını yürütmek, dağıtım hatları üzerindeki depo, pompa vs. güvenliği sağlayarak dağıtımın güven içinde gerçekleştirilmesini sağlamak, su dağıtımının izlenmesi, kontrolü ve kumandasını SCADA sistemi ile kontrol altında tutmaktır.

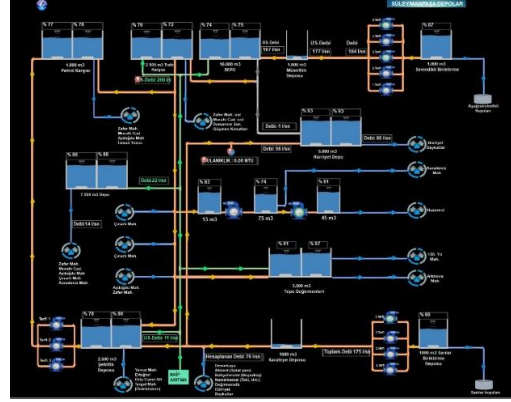

3. Su Kaçakları

TESKİ Genel Müdürlüğü'nün yürüttüğü en önemli faaliyetlerden biri de; su şebekesi üzerindeki su kayıplarını en aza indirmek için su kaçak kontrol noktalarını tespit eden çalışmalar yapmak, arıza ve patlak ihbarlarını da değerlendirerek şebeke üzerinde gerekli onarım ya da şebeke yenilemelerini gerçekleştirmektir.

5.2. Atıksu ve Kanalizasyon Hizmetleri

1. Atıksu Arıtımı

İlimiz genelinde toplanan atıksuların atıksu arıtma tesislerinde 24 saat kesintisiz olarak mevcut yasa ve yönetmeliklerle belirlenmiş standartlarda arıtılmasını sağlamak, atıksu arıtımı ile ilgili yeni teknikleri takip etmek ve uygulamak, çıkış suyunun denize deşarj edilmesi ya da tarım başta olmak üzere farklı alanlarda kullanımına yönelik çalışmaları alanlarda değerlendirilmesini ya da katı atık yürütmek, arıtma tesislerinden çıkan çamurların kurutularak farklı depolama alanlarında çevre mevzuatına uygun olarak işletimini sağlamaktır.

2. Kanalizasyon Sisteminin Kurulması

İlimizin nüfus artışına paralel olarak, abonelerden gelen talepleri de dikkate alarak atıksuyun aboneden arıtma tesislerine, yağmur sularının da toplanma noktasından alıcı ortamına çevreci bir anlayışla ulaşmasını sağlamak için gerekli atıksu arıtma tesisi, kanalizasyon şebekesi, kollektör, atıksu pompa istasyonları ile yağmur suyu kanalları ve derelerin ıslahı çalışmalarının etüd ve fizibilite raporlama sonuçlarına dayanarak projelendirme, kamulaştırma çalışmalarını yapmak, imalatlarını gerçekleştirmektir.

3. Kanalizasyon Sisteminin İşletilmesi, Bakım ve Onarımı Hizmetleri

Yapımı tamamlanmış her çap ve kesitteki kanalizasyon şebekesi, kollektör, atıksu pompa istasyonlarını sürekli çalışır halde tutmak, oluşabilecek her türlü arızayı gidermek, bakım-onarım ve temizliklerini periyodik olarak yapmak, atıksu pompa istasyonlarını sürekli çalışır halde tutmak için periyodik bakımlarını gerçekleştirmek, her türlü kanalizasyon sistemi bakım onarımı için gerekli sarf malzemeleri stokta tutmak, ömrünü tamamlamış ya da herhangi bir nedenle işlemez hale gelen kanalizasyon ve yağmur suyu hatlarını yenilemek, abonelerin kanal açma ve foseptik çekim hizmetlerini yürütmektir.

5.3. Alo-185 Çağrı Merkezi Hizmeti

Alo 185 Su Arıza hattı sistemi olan Çağrı Merkezi vatandaşlarımıza 24 saat kesintisiz hizmet vererek; şikâyet ve taleplerin en hızlı ve kolay bir şekilde TESKİ birimlerine ulaşımını sağlamaktadır.



5.4. Abone Hizmetleri

Öncelikli olarak abone sayımızın artırılmasına, kaçak su kullanımının önlenmesine, tahsilatın hızlandırılmasına ve vatandaşların su kullanımı konusunda bilinçlendirilmesine yönelik uygulamaların geliştirilmesine çalışılmaktadır.

Vatandaşlarımızın faturalarını kolayca ödeyebilmeleri amacıyla TESKİ tahsilat veznelerinin sayıları ihtiyaca göre artırılmış, bankalarla protokoller imzalanmış, PTT şubeleri ve internetten (www.teski.gov.tr) ödeme yapma imkânı sağlanmıştır.

Vatandaşlarımızın kolay, hızlı ve güvenilir bir ortamda fatura ödeme işlemini gerçekleştirebilecekleri TESKİ e-belediye uygulaması hizmetine devam edilmiştir.

Bu sayede abonelerimiz borç sorgulama ve ödeme işlemlerini 7/24 online ortamda www.teski.gov.tr adresinden gerçekleştirebilmektedir.



5.5.Çevre Koruma Denetim Hizmetleri

Su kaynaklarının sınırlı olması ve kirletici unsurların çoğalması nedeniyle su kaynaklarını kirletici etmenlerin tespitini ve kirliliğin kontrolünü yapmak büyük önem taşımaktadır. İl sınırlarında bulunan ve kanalizasyon bağlantısı olan sanayi tesisleri denetlenmekte belirli zaman aralıklarında numuneler alınarak kontrol altında tutulmaktadır.

OSB dışında yer alan işletmelerin endüstriyel atıksularının denetim altına alınmasını sağlamak ve deşarj izinlerinin verilmesi işlemlerini gerçekleştirmek için gerekli çalışmalar yapılmıştır.

İşletmelerden gelen kanalizasyon bağlantı izni talepleri ve atıksu bertarafı talepleri ile ilgili, yerinde tespit ve denetimler yapılarak, atıksu numuneleri alınmış, mevzuata uygun şekilde değerlendirilmiştir.



6. Yönetim ve İç Kontrol Sistemi

6.1. Yönetim Sistemi

Tekirdağ Büyükşehir Belediyesi sorumluluk sınırları içinde su ve kanalizasyon hizmetlerini yürütmek ve bu amaçla gereken her türlü tesisi kurmak, kurulu olanları devralmak ve bir elden işletmek üzere 20/11/1981 tarihli ve 2560 sayılı Kanunun ek 5 inci ve geçici 10 uncu maddelerine göre, 31/03/2014 tarih ve 28958 sayılı Resmi Gazete’de yayımlanan 2014/6072 sayılı Bakanlar Kurulu Kararı ile Tekirdağ Su ve Kanalizasyon İdaresi Genel Müdürlüğü (TESKİ) kurulmuştur.

2560 sayılı İstanbul Su ve Kanalizasyon İdaresi Genel Müdürlüğü Kuruluş ve Görevleri Hakkında Kanunun Ek Madde 5’inde yer alan “Bu Kanun diğer Büyükşehir Belediyelerinde de uygulanır.” hükmü gereğince; aynı kanun ile TESKİ’nin de görev ve yetkileri belirlenmektedir. TESKİ’nin yönetimi, 2560 Sayılı Kanunun 3. maddesi gereğince aşağıdaki organlardan oluşmaktadır;

Genel Kurul,
Yönetim Kurulu,
Denetçiler,
Genel Müdürlük

Genel Kurul:

Tekirdağ Büyükşehir Belediye Meclisi, TESKİ Genel Kurulu olarak görevli ve yetkilidir.

Genel Kurulun toplanma ve çalışma esasları:

Tekirdağ Büyükşehir Belediye Meclisi, TESKİ Genel Kurulu olarak bu Yönetmelikte yazılı yetki ve görevleri görüşüp karara bağlamak üzere her yıl Mayıs ve Kasım ayları içerisinde olağan olarak özel gündemle toplanır.

Genel Kurulun toplanma ve çalışma esaslarına ilişkin olarak 2560 sayılı Kanunda düzenlenmemiş hususlarda; 5216 ve 5393 sayılı Kanun hükümleri uygulanır.

Yönetim Kurulu:

Yönetim Kurulu bir başkanla beş üyeden oluşur.

Büyükşehir Belediye Başkanı Yönetim Kurulunun başkanıdır. Belediye Başkanının bulunmaması halinde, Genel Müdür Yönetim Kuruluna başkanlık eder.

Genel Müdür ile Genel Müdür Yardımcılarından hizmette en eski olanı, hizmette eşitlik halinde yaşlı bulunan Yönetim Kurulunun tabii üyesidirler. Yönetim Kurulunun diğer üç üyesi Tekirdağ Büyükşehir Belediye Başkanının teklifi ve İçişleri Bakanının onayı ile atanır.

Yönetim Kuruluna atanan üyelerin hizmet süresi 3 yıldır. Süresi dolanlar yeniden atanabilirler. Bir üyeliğin 3 yıllık süre dolmadan herhangi bir sebeple boşalması halinde, yerine atananlar daha önceki üyenin süresini tamamlarlar. Yönetim Kuruluna atanacak olanların TESKİ’nin konusuna giren teknik ve idari işlerde, yöneticilikte, işletmecilikte uzmanlaşmış bulunmaları ve uzmanlıklarına uygun yükseköğrenim görmüş olmaları gerekir.

Yönetim Kurulu Üyeleri, bu Yönetmelik, 2560 sayılı Kanun ve ilgili diğer mevzuat hükümleri çerçevesinde Yönetim Kurulu Kararlarının işleyişini denetlemekle yetkilidirler. Yönetim Kurulu Kararı olmadıkça herhangi bir konuda üyeler görevlendirilemezler.

Yönetim Kurulu'nun toplanma ve çalışma esasları:

Yönetim Kurulu, olağan olarak her hafta, belirli günlerde toplanır.

Toplanma, salt çoğunluğun sağlanması ile olur. Kararlar oyçokluğu ile alınır. Çekimser oy kullanılamaz. Oylar eşit olursa başkanın bulunduğu tarafın oyu üstün sayılır. Kararların gerekçeli olması şarttır. Kararda karşı oy kullananlar gerekçelerini yazılı olarak kararda belirtmek zorundadırlar.

Yönetim Kurulu, Genel Kurulca kararlaştırılan yatırımları kısıtlayıcı kararlar alamaz.

Yönetim Kurulu'nun Görevleri:

a) Kuruluş amacına uygun olarak TESKİ'nin çalışmasına ilişkin esasları tespit etmek ve bunların Genel Müdürlükçe uygulanmasını izlemek,

b) Genel Müdürlükçe hazırlanacak yönetmelik, bütçe, bilanço ve kadro taslaklarına ilişkin önerilerin ön incelemelerini yaparak Genel Kurula sunmak,

c) Yıl içinde bütçenin madde ve fasılları arasında aktarma yapmak,

d) Beş yıllık ve yıllık yatırım plan ve programlarını inceleyip Genel Kurula sunmak,

e) Genel Müdürlükçe önerilecek satma, satın alma ve ihale işlemlerini karara bağlamak ve her bütçe yılında Genel Müdürlükçe yapılabilecek alım, satım ihale ve kira bedellerinin üst sınırını belirleyerek Genel Müdüre yetki vermek,

f) Genel Müdürlükçe önerilecek kamulaştırma işlerini karara bağlamak,

g) Genel Kurulca verilecek yetki çerçevesinde yurt içi ve yurt dışı borçlanmaları karara bağlamak,

h) Hizmetin gerektirdiği düzenlemeler hakkında Genel Müdürlükçe yapılacak önerileri inceleyip karara bağlamak,

ı) 10 yıldan az süreli veya yıllık 10 milyon TL.'dan az bedelli kiralama, kiraya verme veya intifa sözleşmeleri için Genel Müdüre izin vermek,

j) Dava değeri 100.000 TL.'nin altında olan davaların sulhen ortadan kaldırılmasını kararlaştırmak,

k) Genel Müdürlükçe hazırlanan tarifeleri tespit ederek Genel Kurulun onayına sunmak,

l) Hizmetlerin ekonomik, verimlilik ilkelerine göre yürütülmesi için gerekli önlemleri saptamak, yetkisi içinde olanları almak, yetkisi dışında olanları ilgili kurum ve mercilere iletmek,

m) Genel Müdürün önerisi üzerine Teftiş Kurulu Başkanı, 1 inci Hukuk Müşaviri, Daire Başkanları, Uzman Tabip, Müdürler, Teknik Elemanlar, Avukatlar ve Müfettişlerin atama, nakil, terfi ve işten çıkarılmaları hakkında karar vermek ve sözleşmeli personelin işe alınmalarını onaylamak,

- n) Gerektiğinde Genel Kurulun olağanüstü toplantıya çağırılması konusunda Tekirdağ Büyükşehir Belediye Başkanına öneride bulunmak,
o) Genel Müdürlükçe önerilecek diğer konuları inceleyip karara bağlamak.

Denetçiler:

TESKİ' nin denetim işlemleri, hizmet süreleri içinde sürekli olarak çalışacak olan iki denetçi tarafından denetlenir.

Denetçi seçilebilmek için mühendislik, hukuk, ekonomi ve işletme konularından en az birinde 4 yıllık yükseköğrenim görmüş ve uzmanlaşmış bulunmak ve aynı konuda en az 10 yıl görev yapmış olmak gerekir.

Denetçilerin hizmet süreleri iki yıl olup, hizmet süreleri sonunda yeniden seçilmeleri mümkündür.

Denetçiler TESKİ'nin çalışmalarına ilişkin olarak tespit ettikleri eksiklikler, aksaklıklar ve yasalara aykırı işlemler hakkındaki hazırladıkları raporlarını Genel Kurula verirler. Raporun bir örneği de bilgi için Tekirdağ Büyükşehir Belediye Başkanına sunulur. Ayrıca Genel Kurulun Mayıs ayı toplantısında Yönetim Kurulunun bir yıllık faaliyeti hakkında rapor verirler. Denetçiler görevlerini birlikte yerine getirirler.

Genel Müdürlük:

Genel Müdürlük; Genel Müdür, Genel Müdür Yardımcıları, Teftiş Kurulu Başkanlığı, 1.Hukuk Müşavirliği, hizmetin gerektirdiği sayıda daire başkanlığı, müdürlük ve bunlara bağlı alt kademe birimlerinden teşekkül eder ve TESKİ'nin ihtisas isteyen kadroları, o ihtisasla ilgili meslek erbabından oluşturulur.

TESKİ Genel Müdürü, Tekirdağ Büyükşehir Belediye Başkanının teklifi üzerine İçişleri Bakanı tarafından atanır.

Yönetim Kurulu üyelerinde aranan şartlar Genel Müdürlüğe atanacaklarda da aranır.

Genel Müdürlük hizmetlerinin yürütülmesinde Genel Müdüre yardımcılık etmek üzere üç adet genel müdür yardımcısı bulunur.

Genel Müdür yardımcıları, Genel Müdürün teklifi üzerine Tekirdağ Büyükşehir Belediye Başkanının onayı ile atanırlar.

Genel müdür yardımcılarının hizmet alanı ile ilgili konularda en az 4 yıllık yükseköğrenim görmüş ve en az 10 yıl uzmanlık dallarında görev yapmış olmaları gerekir.

Daire Başkanları, Teftiş Kurulu Başkanı ve 1'inci Hukuk Müşaviri, Genel Müdürün teklifi, Yönetim Kurulu'nun kararı ve Tekirdağ Büyükşehir Belediye Başkanı'nın onayı ile Müdürler, Teknik elemanlar, Avukatlar, Müfettişler, Daire Başkan Yardımcıları ve Doktorlar Genel Müdürün teklifi üzerine Yönetim Kurulu kararı ile TESKİ'nin Diğer Personeli Genel Müdür tarafından atanır.

TESKİ Genel Müdürü; Genel Müdürlüğü, idari ve adli yargı organları ile üçüncü şahıslar nezdinde temsil eder ya da ettirir. Bu çerçevede üst yönetici olarak TESKİ Genel Müdürü, Genel Müdürlüğün tüm hizmet ve faaliyetlerini sevk ve idare etmekle görevlidir.

TESKİ Genel Müdürlüğü'nde stratejik planlama ve yönetim, kurumsal gelişimin sağlanmasında önemli bir uygulama olup bütçenin oluşturulmasında faaliyet bütçe ilişkisi, performans programı esas alınmaktadır.

Mali Yönetim;

Türkiye Kamu Mali Yönetim Sisteminde reform sağlayan 5018 sayılı Kamu Mali Yönetimi ve Kontrol Kanunu ile oluşturulan yeni mali yönetim sisteminde, merkezîyetçi bir yapılanmadan vazgeçilerek bütçe ve mali kontrol ile ilgili yetkinin kamu kurumlarına devredilmesi öngörülmüştür.

Kamu mali yönetim sistemi açısından reform niteliğinde olan 5018 sayılı Kamu Mali Yönetimi ve Kontrol Kanunu ile mali sisteme kazandırılan yeni aktörler, tanımlar ve süreçler ise aşağıda kısaca yer almaktadır.

Üst Yönetici Bakanlıklarda müsteşar, diğer kamu idarelerinde en üst yönetici, il özel idarelerinde vali ve belediyelerde belediye başkanı, bağlı idarelerde Genel Müdürün üst yönetici olduğu belirtilmiştir. Üst yöneticilerin, idarelerinin stratejik planlarının ve bütçelerinin kalkınma planına, yıllık programlara, kurumun stratejik plan ve performans hedefleri ile hizmet gereklerine uygun olarak hazırlanması ve uygulanmasından, kaynakların etkili, ekonomik ve verimli şekilde elde edilmesi ve kullanımını sağlamaktan, kayıp ve kötüye kullanımının önlenmesinden sorumlu tutulmuştur. Malî yönetim ve kontrol sisteminin işleyişinin gözetilmesi, izlenmesi ve bu Kanunda belirtilen görev ve sorumlulukların yerine getirilmesinden Bakana, mahallî idarelerde ise meclislerine karşı sorumlu olan üst yöneticiler; bu sorumluluğun gereklerini harcama yetkilileri, malî hizmetler birimi ve iç denetçiler aracılığıyla yerine getirecekleri düzenlenmiştir.

Harcama Birimi bütçeyle ödenek tahsis edilen her bir birim olarak tanımlanmakta ve bu birimin en üst yöneticisinin ise **harcama yetkilisi** olduğu 5018 sayılı Kamu Mali Yönetimi ve Kontrol Kanunu ve ikincil mevzuat ile düzenlenmektedir. 5018 sayılı Kamu Mali Yönetimi ve Kontrol Kanunu ve ikincil mevzuatta düzenlendiği üzere, bütçelerden harcama yapılabilmesinin ancak her birimin harcama yetkilisinin **harcama talimatı** vermesiyle mümkün olduğu ve harcama talimatlarında hizmet gerekçesi, yapılacak işin konusu ve tutarı, süresi, kullanılabilir ödeneği, gerçekleştirme usulü ile gerçekleştirmeyle görevli olanlara ilişkin bilgiler yer alması gerektiği düzenlenmiştir. Harcama yetkilisi harcama talimatlarının bütçe ilke ve esaslarına, kanun, tüzük ve yönetmelikler ile diğer mevzuata uygun olmasından, ödeneklerin etkili, ekonomik ve verimli kullanılmasından ve bu Kanun çerçevesinde yapmaları gereken diğer işlemlerden sorumlu kılınmıştır. "Harcama Yetkilisi" görevi 5018 sayılı Kamu Mali Yönetimi ve Kontrol Kanunu ile bu görevi yürütmekle görevlendirilen yetkililerce, "Gerçekleştirme Görevlisi" görevi ise Harcama Yetkilileri tarafından belirlenen görevlilerce yürütülmektedir.

Harcamalara ilişkin usul ve esaslar, 10.12.2003 tarih 5018 Sayılı "Kamu Mali Yönetimi ve Kontrol Kanunu'nun 33 üncü maddesi ile 26.5.2005 tarihli ve 5355 sayılı Mahalli İdare Birlikleri Kanununun 18 inci maddesi hükümlerine dayanılarak hazırlanan "Mahalli İdareler Harcama Belgeleri Yönetmeliği" ile düzenlenmiştir.

Harcama öncesi kontroller ise, 5018 sayılı Kamu Mali Yönetimi ve Kontrol Kanunu'na dayanılarak çıkarılan, "İç Kontrol ve Ön Mali Kontrole İlişkin Usul ve Esaslar Hakkında Yönetmelik" hükümleri uyarınca ve yönetim sorumluluğu çerçevesinde, Strateji Geliştirme Dairesi Başkanlığı tarafından tüm sözleşme, harcamalar ve taahhütler ödeme öncesi kontrole tabi tutulmakta, ödeme emri belgesi ve eklerinde ortaya çıkan hata ve noksanlıklar düzeltilmek üzere tutanakla ya da üst yazı ile ilgili harcama birimine iade edilmektedir.

2560 sayılı Kanununun 9. maddesinde TESKİ Yönetim Kurulunun görevleri sayılmış olup, anılan maddenin (e) fıkrası gereğince Genel Müdürlüğün ihale yetkilisi Yönetim Kuruludur. Yönetim Kurulu bu yetkisini uygun göreceği oranlarda Genel Müdüre devretmektedir.

6.2. İç Kontrol Sistemi

Yirminci yüzyılın sonlarından itibaren tüm dünyada ülke yönetimlerinin odak noktası, performans artışını sağlayacak mekanizmaları hayata geçirmek olmuştur. Söz konusu amaca hizmet etmek üzere ortaya atılan '*iyi yönetim*', son dönemde özel sektörün yanı sıra kamu sektörü için de rehber ilke haline gelmiştir. İyi yönetim ilkesi çerçevesinde daha kaliteli kamu hizmetinin sağlanması amacıyla hesap verebilirliğin temini, saydamlığın geliştirilmesi, yönetsel esneklikler sağlanarak yetki ve sorumlulukların devri, sonuç odaklı yönetim ve bütçeleme anlayışı ile vatandaş beklentilerinin karşılanması ön plana çıkan unsurlar olmuştur.

Kamu hizmeti kalitesinin artmaya başlaması beraberinde, hedef odaklı yaklaşımı ve kamu kaynaklarının etkili, etkin ve ekonomik kullanılması ihtiyacını doğurmuş ve böylece kamu kurumlarının organizasyon yapısından, iletişim ve izlemeye kadar mali yönetim ve kontrol süreçleriyle ilgili pek çok alanda etkili araçların kullanılmasını gerekli kılmıştır. Bu reform sürecinde benimsenen en önemli yönetim aracı ise *iç kontrol sistemidir*. Uluslararası düzeyde kabul gören ***iç kontrol***, kurumun hedeflerine ulaşması için makul güvence sağlamak üzere tasarlanmış olan bir sistemdir.

Hâlihazırda Avrupa Birliği ile üyelik müzakerelerini yürütmekte olan ülkemiz 2000'li yılların başından itibaren kamu iç kontrol sistemini güçlendirmek üzere bir reform süreci başlatmıştır. Bu gelişmeler ışığında ülkemiz, kamu mali yönetiminde saydamlığın ve hesap verebilirliğin güçlendirilmesi ve etkin bir iç kontrol sisteminin işleyişi yolunda önemli adımlar atmıştır. Bu adımlardan en önemlisi olan ve 2003 yılında kabul edilen 5018 sayılı *Kamu Mali Yönetimi ve Kontrol Kanunu* ile iç kontrol sisteminin işleyişini ve sistemdeki aktörlerin rol ve sorumluluklarını tanımlamıştır.

İç Kontrol; idarenin amaçlarına, belirlenmiş politikalara ve mevzuata uygun olarak faaliyetlerin etkili, ekonomik ve verimli bir şekilde yürütülmesini, varlık ve kaynakların korunmasını, muhasebe kayıtlarının doğru ve tam olarak tutulmasını, malî bilgi ve yönetim bilgisinin zamanında ve güvenilir olarak üretilmesini sağlamak üzere idare tarafından oluşturulan organizasyon, yöntem ve süreçle iç denetimi kapsayan malî ve diğer kontroller bütününden oluşmaktadır.

İç kontrolün amacı;

- a) Kamu gelir, gider, varlık ve yükümlülüklerinin etkili, ekonomik ve verimli bir şekilde yönetilmesini,
- b) Kamu idarelerinin kanunlara ve diğer düzenlemelere uygun olarak faaliyet göstermesini,

- c) Her türlü malî karar ve işlemlerde usulsüzlük ve yolsuzluğun önlenmesini,
- d) Karar oluşturmak ve izlemek için düzenli, zamanında ve güvenilir rapor ve bilgi edinilmesini,
- e) Varlıkların kötüye kullanılması ve israfını önlemek ve kayıplara karşı korunmasını, Sağlamaktır.

Kamu idarelerinin malî yönetim ve kontrol sistemleri; harcama birimleri, muhasebe ve malî hizmetler ile ön malî kontrol ve iç denetimden oluşur. Yeterli ve etkili bir kontrol sisteminin oluşturulabilmesi için; mesleki değerlere ve dürüst yönetim anlayışına sahip olunması, malî yetki ve sorumlulukların bilgili ve yeterli yöneticilerle personele verilmesi, belirlenmiş standartlara uyulmasının sağlanması, mevzuata aykırı faaliyetlerin önlenmesi ve kapsamlı bir yönetim anlayışı ile uygun bir çalışma ortamının ve saydamlığın sağlanması bakımından ilgili idarelerin üst yöneticileri ile diğer yöneticileri tarafından görev, yetki ve sorumluluklar göz önünde bulundurulmak suretiyle gerekli önlemler alınır.

İç Kontrolde Rol ve Sorumluluklar;

Üst Yönetici: İdarede yeterli ve etkili bir iç kontrol sisteminin kurulmasını sağlamak, işleyişi izlemek ve gerekli tedbirleri alarak geliştirmek üst yöneticinin sorumluluğundadır. İç kontrol sisteminin sahibi üst yöneticidir. Üst yönetici, genel olarak izleme görevini üstlenmekle birlikte kurumun hedefleri doğrultusunda faaliyetlerini yürütmesinden ve iç kontrol sisteminin düzgün biçimde işleyişinin sağlanmasından sorumludur.

Birim Yöneticileri (harcama yetkilileri): Birimlerinde etkili bir iç kontrol sistemi oluşturmak, uygulamasını sağlamak ve izlemek, zayıf yönleri geliştirmekle sorumludur.

Strateji Geliştirme Birimi Yöneticileri: İç kontrol sisteminin kurulması çalışmalarını başlatmak, bu amaçla kurum genelinde yürütülen çalışmaları koordine etmek ve teknik destek sağlamakla sorumludur.

Personel: İç kontrol tüm personelin görevinin bir parçasıdır. Kurumda çalışan herkes iç kontrol sisteminin hayata geçirilmesinde rol oynar. İç kontrol yalnızca bir birimdeki personelin yürüteceği bir görev değildir. Kurumda çalışan herkesin yürüttüğü faaliyetlerin içine sinmiş bir süreçtir. Bu nedenle ilave bir iş ya da görev olarak düşünülmemelidir.

İç Denetçiler: İç denetçiler, iç kontrol sisteminin işleyişini sürekli olarak incelemek, güçlü ve zayıf yönlerinin belirlenmesini sağlamak ve geliştirilmesi için değerlendirme ve tavsiyeler sunmak suretiyle iç kontrol sisteminin geliştirilmesine katkıda bulunurlar.

Merkezi Uyumlaştırma Birimi (Maliye Bakanlığı): İç kontrol süreçlerine ilişkin standartlar ve yöntemler belirlemek, geliştirmek ve uyumlaştırmak, koordinasyon sağlamak ve idarelere rehberlik hizmeti vermekle sorumludur.

Kurum Dışındakiler (hizmetten yararlananlar, paydaşlar vb): Kurum dışındaki kişiler de iç kontrol sürecinde önemli rol oynarlar. Bu kişiler kurumun hedeflerini gerçekleştirmesine katkıda bulunabilecek yararlı bilgiler sağlayabilirler. Ancak kurumdaki iç kontrol sisteminin tasarlanmasından, uygulanmasından ve düzgün işlemlerinden bu gruplar sorumlu tutulamazlar.

Sayıştay: Kamu idarelerinde iç kontrol sistemlerinin işleyişini değerlendirirler. Dış denetim organı olarak yapacağı düzenlilik denetimlerinde kamu idaresinin iç kontrol sisteminin düzgün biçimde işleyip işlemediğini değerlendirmektedir. Bu kapsamda kamu idarelerinde Kamu İç Kontrol Standartlarına Uyum Eylem Planı kapsamında yürütülen faaliyetleri, üst yönetici ve harcama yetkilileri tarafından

imzalanan iç kontrol güvence beyanlarını ve iç denetçi tarafından hazırlanan raporları dikkate alacaktır.

İdaremizin iç kontrol sisteminin kurulması, verimli, sistematik bir yapıya kavuşturulması için 2015 yılında Strateji Geliştirme Dairesi Başkanlığı koordinatörlüğünde çalışmalar başlatılmıştır.

2020-2021 Yılı İç Kontrol Eylem Planı Çalışmaları

Genel Müdürlüğümüzün 2020-2021 İç Kontrol Eylem Planı çalışmalarına Strateji Geliştirme Dairesi Başkanlığımızın koordinesinde 04/02/2020 tarihli ve 2734 sayılı Üst Yönetici Oluru ile başlanmıştır. 2020 yılında bir yandan yeni eylem planı hazırlıkları yapılırken diğer yandan İç Kontrol Sisteminin iyileştirilmesi amacıyla faaliyetlere devam edilmiştir. Pandemi sürecinin etkisiyle de 2020 yılı için de uygulanacak eylem planı için yeni eylemler daha çok 2021 yılı için belirlenmiştir. İç kontrol sisteminin daha etkin, daha verimli olması ve iyileştirilmesi amacıyla bütün harcama birimi yöneticilerinin yer aldığı İç Kontrol İzleme ve Yönlendirme Kurulu oluşturulmuştur. Bu kurul aynı zamanda iç kontrol sisteminin izlenmesi ve değerlendirilmesi sürecinde de görev alacak olan ana kurul niteliğindedir.

Hazırlanan İç Kontrol Eylem Planının değerlendirilmesi amacıyla "2020 Yılı TESKİ Kamu İç Kontrol Sistemi Soru Formu" anketi oluşturulmuş ve bütün harcama birimleri tarafından eksiksiz doldurulması sağlanmıştır.

TESKİ 2020 Yılı İç Kontrol İzleme ve Yönlendirme Kurulu Toplantısı



İç kontrol sisteminin sağlıklı bir şekilde kurulması, işletilmesi ve devamlılığının sağlanması için İç denetim biriminin kurulması ve Dış denetim faaliyetlerinin de düzenli olarak gerçekleştirilmesi gerekmektedir.

İç Denetim, kamu idaresinin çalışmalarına değer katmak ve geliştirmek için kaynakların ekonomiklik, etkililik ve verimlilik esaslarına göre yönetilip yönetilmediğini değerlendirmek ve rehberlik yapmak amacıyla yapılan bağımsız, nesnel güvence sağlama ve danışmanlık faaliyetidir. İç denetim üst yönetici tarafından atanan kurumun kendi iç denetçileri tarafından yapılmaktadır. Genel Müdürlüğümüz İç Denetçilerinin atamalarının tamamlanmasından sonra faaliyete geçirilecek olan "İç Denetim Birimi", 5018 sayılı Kamu Mali Yönetimi ve Kontrol Kanunu'nun 64 üncü maddesinde belirtilen görevleri yerine getirecektir. İç denetçilerin atanmamış olması Genel Müdürlüğümüz iç kontrol sisteminin sağlıklı bir şekilde kurulması ve işletilmesine olumsuz etki yapmaktadır.

Dış denetim ise hesap verme sorumluluğu çerçevesinde, yönetimin mali faaliyet, karar ve işlemlerinin; kanunlara, kurumsal amaç, hedef ve planlara uygunluk yönünden incelenmesi ve sonuçlarının Türkiye Büyük Millet Meclisi'ne raporlanması olarak belirtilmiştir.

5018 sayılı Kamu Mali Yönetimi ve Kontrol Kanunu ve 6085 sayılı Sayıştay Kanunu çerçevesinde Genel Müdürlüğümüz iç denetimi; üst yönetici tarafından atanan İç Denetçiler, dış denetim ise Türkiye Büyük Millet Meclisi adına Sayıştay Başkanlığı tarafından gerçekleştirilmektedir.



II. AMAÇ VE HEDEFLER

A.İdarenin Amaç ve Hedefleri

5018 sayılı Kamu Mali Yönetim ve Kontrol Kanununun 9. Maddesine göre; Kamu İdareleri, kalkınma planları, programlarla ilgili mevzuatlar ve benimsedikleri temel ilkeler çerçevesinde geleceğe ilişkin misyon ve vizyonlarını oluşturmak, stratejik amaçlar ve ölçülebilir hedefler saptamak, performanslarını önceden belirlenmiş olan göstergeler doğrultusunda ölçmek ve bu sürecin izleme ve değerlendirmesini yapmak amacıyla katılımcı yöntemlerle stratejik plan hazırlamak durumundadırlar. 5393 sayılı Belediye Kanununun 41. Maddesinde, “Belediye başkanı, mahallî idareler genel seçimlerinden itibaren altı ay içinde; kalkınma plânı ve programı ile varsa bölge plânına uygun olarak stratejik plân ve ilgili olduğu yıl başından önce de yıllık performans programı hazırlayıp belediye meclisine sunar...” hükmü yer almaktadır. Buna göre TESKİ Genel Müdürlüğü 2020-2024 Stratejik Planını 2019 yılında hazırlamıştır.

Hazırlanan Stratejik Plan, TESKİ'nin faaliyetlerinin incelenmesini, misyon, vizyon ve temel değerlerinin belirlenmesini, kurumsal GZFT analizlerinin yapılmasını ve buna dayalı olarak TESKİ'yi ilgilendiren stratejik amaçlar ve hedefler ile performans göstergelerinin belirlenmesini ve hedeflerin hayata geçirilmesini sağlayacak stratejiler ile TESKİ'ye bağlı birimlerin performanslarının izlenmesini ve değerlendirilmesini kapsamaktadır

Genel Müdürlüğümüz iç genelgesi, Stratejik Planlama Üst Kurulu ve Stratejik Planlama Ekibinin oluşturulması ile stratejik planlama süreci başlamıştır. Yapılan toplantılarda TESKİ Genel Müdürlüğünün stratejik önceliklerinin ne olması konusu tartışılmış katılımcılar konuya dair görüşlerini belirtmişlerdir.

Bu çalışmalar sonucunda Genel Müdürlüğümüz Üst Yönetimi ve Stratejik Planlama Kurulu tarafından 5 adet stratejik amaç ve bu stratejik amaçlara ulaşmaya yönelik 27 adet stratejik hedef belirlenmiş bulunmaktadır. TESKİ 2020-2024 Dönemi Stratejik Planında yer verilen amaç ve hedefler aşağıda sunulmuştur.

Amaç 1:	İçme, kullanma ve endüstri suyu ihtiyaçlarının öncelikle yer üstü, yetmediği takdirde yeraltı kaynaklarından temini, korunması ve sürdürülebilirliğinin sağlanması.
Hedef 1.1:	Yeni içme suyu sahaları/havzaları belirlemek ve içme suyu tesislerinin projelerini yapmak.
Hedef 1.2:	İçme suyu teminine yönelik su kuyusu açmak.
Hedef 1.3:	İdare sorumluluğundaki su havzalarını ve su kaynaklarını korumak ve kirlenici etmenlerin tespitini/kontrolünü yapmak.
Hedef 1.4:	Mevcut su iletim ve dağıtım sisteminin kesintisiz olmasını sağlamak.
Hedef 1.5:	Mevcut su iletim ve dağıtım sistemindeki tesisleri faal halde tutmak.

Amaç 2:	Su kalitesinin korunması, geliştirilmesi ve ihtiyaç sahiplerine etkili, ekonomik ve sağlıklı bir şekilde iletiminin sağlanması.
Hedef 2.1:	İçme suyu arıtma tesislerini verimli çalıştırmak ve su kalitesini korumak için gerekli analizleri yapmak.
Hedef 2.2:	Halka sağlıklı içme suyu sunmak.
Hedef 2.3:	İçme suyu tesislerini yapmak.
Hedef 2.4:	İçme suyu kayıp kaçak oranını minimum seviyede tutmak.

Amaç 3:	Atıksular ile yağış sularının toplanması, yerleşim yerlerinden uzaklaştırılması ve çevreci bir anlayışla bertaraf edilmesi.
Hedef 3.1:	Atıksu ve yağmur suyu tesislerinin projelerini yapmak.
Hedef 3.2:	Atıksu Altyapı sistemlerinde kirlenici etmenlerin tespiti ve kirliliğin kontrolünü yapmak.
Hedef 3.3:	Mevcut atıksu sistemlerini çalışır durumda tutmak.
Hedef 3.4:	Atıksu tesislerini yapmak.
Hedef 3.5:	Atıksu arıtma tesislerini verimli, etkin ve sürekli biçimde çalıştırarak atıksu arıtma kalitesini yükseltmek.
Hedef 3.6:	Harcamalar ilgili Belediyelerce karşılanmak şartıyla; yağmur sularını taşkınlara ve çevreye zarar vermeden bertaraf etmek, derelerin taşkın koruma çalışmalarını yürütmek.

Amaç 4:	Kaliteli hizmet sunumu için kurumsal yapının güçlendirilmesi ve etkin yönetim anlayışının geliştirilmesi.
Hedef 4.1:	Kurum idari teşkilatı fiziki altyapısı ve tesislerine yer temini yapmak.
Hedef 4.2:	İnsan kaynaklarının kalite ve etkinliğini arttırmak.
Hedef 4.3:	Abone iş ve işlemleri ile ilgili hizmet kalitesini artırmaya yönelik çalışmalar yapmak.
Hedef 4.4:	Kurum araç ve ekipmanlarının sürekli ve etkin kullanılmasını sağlamak.
Hedef 4.5:	Bilgi İşlem altyapısını yenileme ve iyileştirme çalışmalarını yapmak.
Hedef 4.6:	Coğrafi Bilgi Sisteminin (CBS) aktif ve verimli kullanılmasını sağlayacak çalışmalar yapmak.
Hedef 4.7:	Mevcut kaynakların kalite ve niceliklerini belirleyerek, kaynakların ihtiyaca yönelik olarak en verimli şekilde kullanılmasını sağlamak.
Hedef 4.8:	Stratejik planlama ve bütçe süreçlerini etkin yönetmek, iç kontrol sistemini geliştirmek ve memnuniyet/beklenti araştırmalarını yapmak.
Hedef 4.9:	Genel kamu hizmetlerinin sunumunda kurumsal bir yapı oluşturmak, entegre yönetim faaliyetleri ile kurumsal performansı arttırmak.
Hedef 4.10:	İş sağlığı ve güvenliği ile ilgili yasal mevzuatlar çerçevesinde çalışma ortamı oluşturmak ve her türlü koruyucu güvenlik hizmetlerini yürütmek.

Amaç 5:	Halkın su kullanımı konusunda bilinçlendirilmesi.
Hedef 5.1:	Halkın su kullanımı konusunda bilinçlendirilmesine yönelik çalışmalar yapmak.
Hedef 5.2:	Eğitim Kurumlarında su kullanım bilinci oluşturmak için toplantı ve etkinlik yapmak.

B.Temel Politikalar ve Öncelikler

Genel Müdürlüğümüz temel politika ve öncelikleri, Onbirinci Kalkınma Planı (2019-2023), Ulusal Su Planı (2019-2023), Orta Vadeli Program (2019-2021), 2019 Yılı Cumhurbaşkanlığı Yıllık Programı, Trakya Bölge Planı (2010-2023) gibi ülkemizin üst düzey politika ve önceliklerinden etkilenmektedir. Bu nedenle Genel Müdürlüğümüz temel politika ve önceliklerini belirlerken etkilenmekte olduğumuz üst düzey politikalarında ele alınmasında fayda görülmüştür. Ayrıca Genel Müdürlüğümüz 2020-2024 Yılları Stratejik Planında yer alan Misyonumuz, Vizyonumuz, Stratejik Amaç ve Hedeflerimiz, Stratejilerimiz ile temel politika ve önceliklerimiz ifade edilmiştir. Belirlenmiş olan hedefler doğrultusunda çalışmalarımız devam etmektedir.



III. FAALİYETLERE İLİŞKİN BİLGİ VE DEĞERLENDİRMELER

A. Mali Bilgiler

1- Bütçe Uygulama Sonuçları

Bu kısımda Genel Müdürlüğümüz 2020 mali yılı bütçe giderleri, bütçe gelirleri ve finansman tablosu verilerine ve tablolardaki verilerin açıklamalarına yer verilmiştir.

1.1-Bütçe Giderleri

Bütçe Giderlerinin Ekonomik Sınıflandırma 1. Düzeye göre gerçekleştirmelerine aşağıdaki tabloda yer verilmiştir.

Bütçe Giderleri

GİDER ÇEŞİDİ	2020 Yılı			
	Bütçe Başlangıç Ödeneği (TL)	Aktarım Sonrası Miktar (TL)	Gerçekleşme Miktarı (TL)	Gerçekleşme Oranı (%)
01 - Personel Giderleri	75.020.000,00	75.020.000,00	60.694.373,15	81
02 - Sosyal Güvenlik Kurumuna Devlet Primi Giderleri	12.500.000,00	12.349.312,41	10.335.595,86	84
03 - Mal ve Hizmet Alımları	272.771.000,00	265.337.262,09	214.404.979,05	81
04-Faiz Giderleri	35.000.000,00	35.200.000,00	35.101.898,47	100
05 - Cari Transferler	4.392.000,00	3.982.000,00	3.710.540,91	93
06 - Sermaye Giderleri	96.817.000,00	134.611.425,50	112.914.016,08	84
07—Sermaye Transferleri	1.500.000,00	1.500.000,00	-	0
08-Borç Verme	-	-	-	-
09-Yedek Ödenek	32.000.000,00	2.000.000,00	-	0
BÜTÇE GİDER TOPLAMI	530.000.000,00	530.000.000,00	437.161.403,52	82

Genel Müdürlüğümüz 2020 yılı gider bütçesi 530.000.000,00 TL olarak kanunlaşmıştır. Aktarmalar sonrası toplam ödeneğin 75.020.000,00 TL'lik kısmı Personel Giderleri, 12.349.912,41 TL'lik kısmı Sosyal Güvenlik Kurumlarına Devlet Primi Giderleri, 265.337.262,09 TL'lik kısmı Mal ve Hizmet Alımları Giderleri, 35.200.000,00 TL'lik kısmı Faiz Giderleri, 3.982.000,00 TL'lik kısmı Cari Transferler, 134.611.425,50 TL'lik kısmı Sermaye Giderleri ve 1.500.000,00 TL'lik kısmı Sermaye Transferleri olarak harcanması hedeflenmiş ve 2.000.000,00 TL'lik kısımda yedek ödenek olarak öngörülmüştür.

Bu harcama hedeflerinin gerçekleşmeleri ise; Personel Giderleri 60.694.373,15 TL, Sosyal Güvenlik Kurumlarına Devlet Primi Giderleri 10.335.595,86 TL, Mal ve Hizmet Alımları Giderleri 214.404.979,05 TL, Faiz Giderleri 35.101.898,47 TL, Cari Transferler 3.710.540,91 TL, Sermaye Giderleri 112.914.016,08 TL olup; bütçe başlangıç ödeneklerine Yedek Ödenekten 30.000.000,00 TL aktarım gerçekleşmiş ve toplamda 2020 yılı gider bütçesi **437.161.403,52** TL olarak gerçekleşmiştir. Bunun yanında Borç Verme harcamalarının kullanılmadığı görülmektedir.

Genel Müdürlüğümüz 2020 yılı bütçe giderleri % 82 oranında gerçekleşmiştir.

1.2-Bütçe Gelirleri

Bütçe Gelirlerinin Ekonomik Sınıflandırma 1. Düzeye göre gerçekleştirmelerine aşağıdaki tabloda yer verilmiştir.

Bütçe Gelirleri

Gelir Çeşidi	2020 Yılı		
	Gelir Tahmini (TL)	Gerçekleşme Toplamı (TL)	Gerçekleşme Oranı (%)
Vergi Gelirleri	-	-	-
Teşebbüs ve Mülkiyet Gelirleri	303.585.000,00	294.586.196,51	97
Alınan Bağış ve Yardımlar	2.500.000,00	-	-
Diğer Gelirler	121.315.000,00	99.130.352,73	82
Sermaye Gelirleri	13.000.000,00	-	-
Red ve İadeler	-400.000,00	-386.950,76	97
Bütçe Gelir Toplamı	440.000.000,00	393.329.598,48	89

Genel Müdürlüğümüz 2020 yılı gelir bütçesi **440.000.000,00** TL olarak kanunlaşmış, bunun 303.585.000,00 TL'si Teşebbüs ve Mülkiyet Gelirleri, 2.500.000,00 TL'si Alınan Bağış ve Yardımlar, 121.315.000,00 TL'si Diğer Gelirler ve 13.000.000,00 TL'si Sermaye Gelirleri olarak hedeflenmiştir. Bu gelirlerden 400.000,00 TL Red ve İade olabileceği planlanmıştır. Bu gelir hedeflerinin gerçekleşmeleri ise; Teşebbüs ve Mülkiyet Gelirleri 294.586.196,51 TL, Diğer Gelirler 99.130.352,73 TL olarak gerçekleşmiş, bunun yanında 386.950,76 TL Gelirlerden Red ve İade yapılmış ve toplam 2020 Bütçe Geliri **393.329.598,48** TL olarak gerçekleşmiştir.

Sonuç olarak bütçe gelirlerimiz; 2020 Yılı Tahmini Gelir Bütçesine göre % 89 oranında gerçekleşmiştir.

1.3-Finansman Tablosu

2020 Yılı Finansmanın Ekonomik Sınıflandırması						
I	II	III	IV	AÇIKLAMA	2020 Yılı Hedeflenen	2020 Yılı Gerçekleşen
1				İÇ BORÇLANMA	90.000.000,00	131.808.347,52
	8			Mali Kuruluşlardan Sağlanan Finansman	90.000.000,00	131.808.347,52
		1		Bankalar	5.000.000,00	-10.274.925,40
			1	Borçlanma (+)	51.000.000,00	41.000.000,00
			2	Ödeme (-)	-46.000.000,00	-51.274.925,40
		2		İller Bankası	80.000.000,00	131.073.051,31
			1	Borçlanma (+)	100.000.000,00	156.755.798,87
			2	Ödeme (-)	-20.000.000,00	-25.682.747,56
		9		Diğer Mali Kuruluşlar	5.000.000,00	11.010.221,61
			1	Borçlanma (+)	5.000.000,00	11.010.221,61
			2	Ödeme (-)	0,00	0,00
				TOPLAM	90.000.000,00	131.808.347,52

2-Temel Mali Tablolar

Kurum Kesin Mizanı

Hesapların		Tutarı		Kalanı	
Kodu	Adı	Borç	Alacak	Borç	Alacak
100	KASA HESABI	96.300.363,50	96.300.363,50	0,00	0,00
102	BANKA HESABI	951.097.858,63	946.734.123,97	4.363.734,66	0,00
103	VERİLEN ÇEKLER VE GÖNDERME HESABI (-)	588.570.666,92	588.570.666,92	0,00	0,00
108	DİĞER HAZİR DEĞERLER HS.	96.300.363,50	96.300.363,50	0,00	0,00
109	BANKA KREDİ KARTLARINDAN ALACAKLAR	38.354.961,07	35.807.056,71	2.547.904,36	0,00
120	GELİRLERDEN ALACAKLAR HESABI	488.897.183,70	488.897.183,70	0,00	0,00
121	GELİRLERDEN TAKİPLİ ALACAKLAR HS.	98.508.026,78	17.323.556,11	81.184.470,67	0,00
126	VERİLEN DEPOZİTO VE TEMİNATLAR HS.	1.346.648,54	21.186,81	1.325.461,73	0,00
132	KURUMCA VERİLEN BORÇLARDAN ALACAKLAR	49.645.230,36	20.865.632,49	28.779.597,87	0,00
140	KİŞİLERDEN ALACAKLAR	11.288,62	6.678,30	4.610,32	0,00
150	İLK MAD VE MALZ. HES.	53.433.167,26	30.782.587,91	22.650.579,35	0,00
160	İŞ AVANS VE KREDİLER HESABI	3.647.216,38	3.647.216,38	0,00	0,00
161	PERSONEL AVANSLARI HESABI	2.000,00	2.000,00	0,00	0,00
162	BÜTÇE DIŞI AVANS HES.	2.818.973,60	703.649,45	2.115.324,15	0,00
180	GELECEK AYLARA AİT GİDERLER HESABI	15.718.773,04	12.032.761,28	3.686.011,76	0,00
190	DEVREDEN KATMA DEĞER VERGİSİ HESABI	37.716.461,48	20.755.922,22	16.960.539,26	0,00
191	İNDİRİLECEK KATMA DEĞER VERGİSİ HESABI	38.717.722,28	38.717.722,28	0,00	0,00
220	GELİRLERDEN ALACAKLAR HESABI	21.851.367,24	21.851.367,24	0,00	0,00
241	MAL VE HİZMET ÜRETEK KURULUŞLARA YATIRILAN SERMAYE	1.500.000,00	0,00	1.500.000,00	0,00
250	ARAZİ VE ARSALAR HS.	18.004.346,83	250.305,58	17.754.041,25	0,00
251	YERALTI VE YERÜSTÜ DÜZENLERİ HESABI	1.052.396.235,48	147.746.520,50	904.649.714,98	0,00
252	BİNALAR HESABI	2.034.276,13	0,00	2.034.276,13	0,00
253	TESİS, MAKİNE VE CİHAZLAR HESABI	15.929.178,31	622.363,83	15.306.814,48	0,00
254	TAŞITLAR HESABI	8.012.562,99	1.708.454,59	6.304.108,40	0,00
255	DEMİRBAŞLAR HESABI	10.668.305,28	283.034,65	10.385.270,63	0,00
257	BİRİKMİŞ AMORTİSMANLAR HESABI (-)	764.878,63	89.698.274,84	0,00	88.933.396,21
258	YAPILMAKTA OLAN YATIRIMLAR H.	412.314.346,86	237.321.890,58	174.992.456,28	0,00
260	HAKLAR HESABI	12.692.580,30	4.708.551,43	7.984.028,87	0,00
268	BİRİKMİŞ AMORTİSMANLAR HESABI (-)	4.708.551,43	12.692.580,30	0,00	7.984.028,87
280	GELECEK YILLARA AİT GİDERLER HESABI	258.804.702,15	0,00	258.804.702,15	0,00
294	ELDEN ÇIKARILACAK STOKLAR VE M.	515.336,10	477.212,83	38.123,27	0,00
299	BİRİKMİŞ AMORTİSMANLAR HESABI (-)	370.738,81	408.862,08	0,00	38.123,27

300	BANKA KREDİLERİ HESABI	51.691.242,05	126.314.966,02	0,00	74.623.723,97
303	KAMU İDARELERİNE MALİ BORÇLAR HESABI	11.010.221,61	113.758.175,53	0,00	102.747.953,92
320	BÜTÇE EMANETLERİ H.	457.112.213,62	631.506.278,82	0,00	174.394.065,20
329	DİĞER ÇEŞİTLİ BORÇLAR HESABI	3.467.621,12	3.467.621,12	0,00	0,00
330	ALINAN DEPOZİTO VE TEMİNATLAR	4.841.828,62	13.673.189,60	0,00	8.831.360,98
333	EMANETLER HESABI	14.929.232,71	50.743.755,91	0,00	35.814.523,20
360	ÖDENECEK VERGİ VE FONLAR HESABI	17.629.481,68	19.873.804,64	0,00	2.244.322,96
361	ÖDENECEK SOSYAL GÜVENLİK KESİN. H.	16.404.453,87	17.696.009,45	0,00	1.291.555,58
362	FONLAR VEYA DİĞER KAMU İDARELERİ H.	75.525.726,12	75.649.018,93	0,00	123.292,81
372	KIDEM TAZMİNATI KARŞILIĞI HESABI	4.103.999,05	5.091.395,32	0,00	987.396,27
379	DİĞER BORÇ VE GİDER KARŞILIKLARI HESABI	153.983,87	4.000.000,00	0,00	3.846.016,13
381	GİDER TAHAKKUKLARI HESABI	28.618.113,47	34.886.494,82	0,00	6.268.381,35
391	HESAPLANAN KATMA DEĞER EVRGİSİ HESABI	34.943.487,55	34.943.487,55	0,00	0,00
400	BANKA KREDİLERİ HESABI	76.522.189,88	512.923.406,15	0,00	436.401.216,27
403	KAMU İDARELERİNE MALİ BORÇLAR HESABI	0,00	258.804.702,15	0,00	258.804.702,15
472	KIDEM TAZMİNATI KARŞILIĞI HESABI	0,00	29.404.004,50	0,00	29.404.004,50
479	DİĞER BORÇ VE GİDER KARŞILIKLARI HESABI	0,00	22.358.984,79	0,00	22.358.984,79
481	GİDER TAHAKKUKLARI HESABI	26.386.616,66	53.350.867,41	0,00	26.964.250,75
500	NET DEĞER HESABI	94.907.417,55	437.639.197,08	0,00	342.731.779,53
570	GEÇMİŞ YILLAR OLUMLU FAALİYET SONUÇLARI HESABI	243.367.678,01	449.412.073,91	0,00	206.044.395,90
580	GEÇMİŞ YILLAR OLUMSUZ FAALİYET SONUÇLARI HESABI	219.178.496,78	109.589.248,39	109.589.248,39	0,00
590	DÖNEM OLUMLU FAALİYET SONUÇLARI HESABI	18.645.472,08	18.645.472,08	0,00	0,00
591	DÖNEM OLUMSUZ FAALİYET SONUÇLARI HESABI (-)	157.876.455,65	0,00	157.876.455,65	0,00
600	GELİRLER HESABI	499.057.348,20	499.057.348,20	0,00	0,00
630	GİDERLER HESABI	545.729.205,03	545.729.205,03	0,00	0,00
690	FAALİYET SONUÇLARI HESABI	545.729.205,03	545.729.205,03	0,00	0,00
800	BÜTÇE GELİRLERİ HESABI	393.716.549,24	393.716.549,24	0,00	0,00
805	GELİR YANSITMA HESABI	393.716.549,24	393.716.549,24	0,00	0,00
810	BÜÇE GELİRLERİNDEN RED VE İADELER HESABI	386.950,76	386.950,76	0,00	0,00
830	BÜTÇE GİDERLERİ HESABI	437.161.403,52	437.161.403,52	0,00	0,00
835	GİDER YANSITMA HESABI	437.161.403,52	437.161.403,52	0,00	0,00
895	BÜTÇE UYGULAMA SONUÇLARI HESABI	830.877.952,76	830.877.952,76	0,00	0,00
900	GÖNDERİLECEK BÜTÇE ÖDENEKLERİ HESABI	590.767.072,99	590.385.153,04	381.919,95	0,00

901	BÜTÇE ÖDENEKLERİ HESABI	743.588.197,22	743.970.117,17	0,00	381.919,95
905	ÖDENEKLİ GİDERLER HESABI	590.867.072,99	590.867.072,99	0,00	0,00
910	TEMİNAT MEKTUPLARI HESABI	75.794.636,79	40.178.666,00	35.615.970,79	0,00
911	TEMİNAT MEKTUPLARI EMANETLERİ HESABI	40.178.666,00	75.794.636,79	0,00	35.615.970,79
914	VERİLEN TEMİNAT MEKTUPLARI HESABI	13.605.081,36	0,00	13.605.081,36	0,00
915	VERİLEN TEMİNAT MEKTUPLARI KARŞILIĞI HESABI	0,00	13.605.081,36	0,00	13.605.081,36
920	GİDER TAAHHÜTLERİ HESABI	243.103.435,51	126.662.334,74	116.441.100,77	0,00
921	GİDER TAAHHÜTLERİ KARŞILIĞI HESABI	152.535.334,72	268.976.435,49	0,00	116.441.100,77
948	BAŞKA BİRİMLER ADINA İZLENEN ALACAKLAR HESABI	67.465.423,66	67.465.423,66	0,00	0,00
949	BAŞKA BİRİMLER ADINA İZLENEN ALACAK EMANETLERİ HESABI	67.465.423,66	67.465.423,66	0,00	0,00
	GENEL TOPLAM	12.607.877.156,35	12.607.877.156,35	1.996.881.547,48	1.996.881.547,48

Fonksiyonel ve Ekonomik Sınıflandırmaya Göre Bütçe Giderleri İcmali

FONKSİYONEL KODU	AÇIKLAMA	EKONOMİK KODU											
		1		2		3		4		5			
		ÖDENEK TOPLAMI	GİDER	ÖDENEK TOPLAMI	GİDER	ÖDENEK TOPLAMI	GİDER	ÖDENEK TOPLAMI	GİDER	ÖDENEK TOPLAMI	GİDER		
1	Genel Kamu Hizmetleri	75.020.000,00	60.694.373,15	12.349.312,41	10.335.595,86	204.795.687,59	168.017.059,80	35.200.000,00	35.101.898,47	3.982.000,00	3.710.540,91		
2	Savunma Hizmetleri	0,00	0,00	0,00	0,00	10.000,00	0,00	0,00	0,00	0,00	0,00		
3	Kamu Düzeni ve Güvenlik Hizmetleri	0,00	0,00	0,00	0,00	4.450.000,00	3.979.398,81	0,00	0,00	0,00	0,00		
5	Çevre Koruma Hizmetleri	0,00	0,00	0,00	0,00	29.402.574,50	21.525.841,08	0,00	0,00	0,00	0,00		
6	İskân ve Toplum Refahı Hizmetleri	0,00	0,00	0,00	0,00	26.469.000,00	20.739.890,84	0,00	0,00	0,00	0,00		
7	Sağlık Hizmetleri	0,00	0,00	0,00	0,00	210.000,00	142.788,52	0,00	0,00	0,00	0,00		
TOPLAM		75.020.000,00	60.694.373,15	12.349.312,41	10.335.595,86	265.337.262,09	214.404.979,05	35.200.000,00	35.101.898,47	3.982.000,00	3.710.540,91		

FONKSİYONEL KODU	AÇIKLAMA	EKONOMİK KODU											
		6		7		8		9		GENEL TOPLAM			
		ÖDENEK TOPLAMI	GİDER	ÖDENEK TOPLAMI	GİDER	ÖDENEK TOPLAMI	GİDER	ÖDENEK TOPLAMI	GİDER	ÖDENEK TOPLAMI	GİDER		
1	Genel Kamu Hizmetleri	8.750.000,00	3.869.684,46	1.500.000,00	0,00	0,00	0,00	2.000.000,00	0,00	343.597.000,00	281.729.152,65		
2	Savunma Hizmetleri	0,00	0,00	0,00	0,00	0,00	0,00	0,00	0,00	10.000,00	0,00		
3	Kamu Düzeni ve Güvenlik Hizmetleri	0,00	0,00	0,00	0,00	0,00	0,00	0,00	0,00	4.450.000,00	3.979.398,81		
5	Çevre Koruma Hizmetleri	31.425.425,50	22.889.720,52	0,00	0,00	0,00	0,00	0,00	0,00	60.828.000,00	44.415.561,60		
6	İskân ve Toplum Refahı Hizmetleri	94.436.000,00	86.154.611,10	0,00	0,00	0,00	0,00	0,00	0,00	120.905.000,00	106.894.501,94		
7	Sağlık Hizmetleri	0,00	0,00	0,00	0,00	0,00	0,00	0,00	0,00	210.000,00	142.788,52		
TOPLAM		134.611.425,50	112.914.016,08	1.500.000,00	0,00	0,00	0,00	2.000.000,00	0,00	530.000.000,00	437.161.403,52		

Harcama Birimlerine Göre Bütçe Giderleri

KURUM KODU	KURUM ADI	2020 YILI TOPLAM BAŞLANGIÇ ÖDENEĞİ	2020 YILI BÜTÇE GİDERİ	PERSONEL GİDERLERİ	SOSYAL GÜVENLİK DEVLET PRİMİ	MAL VE HİZMET ALIM GİDERLERİ	FAİZ GİDERLERİ	CARİ TRANSFERLER	SERMAYE GİDERLERİ
46.59.03.02	Özel Kalem Müdürlüğü	150.000,00	121.241,36	0,00	0,00	121.241,36	0,00	0,00	0,00
46.59.03.04	Destek Hizmetleri Dairesi Başkanlığı	19.050.000,00	16.787.707,45	0,00	0,00	16.787.707,45	0,00	0,00	0,00
46.59.03.05	İnsan Kaynakları ve Eğitim Dairesi Başkanlığı	89.400.000,00	72.698.392,76	60.694.373,15	10.335.595,86	465.877,76	0,00	1.202.545,99	0,00
46.59.03.10	Bilgi İşlem Dairesi Başkanlığı	6.417.000,00	2.263.825,83	0,00	0,00	1.137.622,44	0,00	0,00	1.126.203,39
46.59.03.11	Elektrik Makine ve Malzeme İkmal Dairesi Başkanlığı	154.184.000,00	123.055.960,00	0,00	0,00	121.607.821,28	0,00	0,00	1.448.138,72
46.59.03.20	Teftiş Kurulu Başkanlığı	52.000,00	0,00	0,00	0,00	0,00	0,00	0,00	0,00
46.59.03.23	Strateji Geliştirme Dairesi Başkanlığı	72.686.000,00	38.446.540,65	0,00	0,00	836.647,26	35.101.898,47	2.507.994,92	0,00
46.59.03.24	1. Hukuk Müşavirliği	554.000,00	432.622,22	0,00	0,00	432.622,22	0,00	0,00	0,00
46.59.03.30	Abone İşleri Dairesi Başkanlığı	22.800.000,00	17.517.211,19	0,00	0,00	15.550.634,99	0,00	0,00	1.966.576,20
46.59.03.31	Aritma Tesisleri Dairesi Başkanlığı	33.250.000,00	34.276.873,33	0,00	0,00	21.223.490,99	0,00	0,00	13.053.382,34
46.59.03.33	Çevre Koruma ve Kontrol Dairesi Başkanlığı	1.108.000,00	291.308,04	0,00	0,00	291.308,04	0,00	0,00	0,00
46.59.03.34	Emlak ve İstimlak Dairesi Başkanlığı	4.499.000,00	2.796.357,61	0,00	0,00	2.355.948,58	0,00	0,00	440.409,03
46.59.03.35	Batı Bölgesi Su ve Kanal İşletme Dairesi Başkanlığı	40.332.000,00	33.137.630,76	0,00	0,00	24.722.448,26	0,00	0,00	8.415.182,50
46.59.03.37	Yatırım ve İnşaat Dairesi Başkanlığı	29.000.000,00	30.634.819,53	0,00	0,00	2.165.857,30	0,00	0,00	28.468.962,23
46.59.03.38	Plan Projeler Dairesi Başkanlığı	700.000,00	491.153,05	0,00	0,00	11.042,05	0,00	0,00	480.111,00
46.59.03.39	İlçe Hizmetleri Dairesi Başkanlığı	100.000,00	56.703,52	0,00	0,00	56.703,52	0,00	0,00	0,00
46.59.03.40	Doğu Bölgesi Su ve Kanal İşletme Dairesi Başkanlığı	55.718.000,00	64.153.056,22	0,00	0,00	6.638.005,55	0,00	0,00	57.515.050,67
GENEL TOPLAM		530.000.000,00	437.161.403,52	60.694.373,15	10.335.595,86	214.404.979,05	35.101.898,47	3.710.540,91	112.914.016,08

Bütçe Gelirleri Kesin Hesap Cetveli

Ekonomik Kodlar					BÜTÇE GELİR TAHMİNİ	GERÇEKLEŞME TOPLAMI	GERÇEKLEŞME ORANI (%)
I	II	III	IV				
03				Teşebbüs ve Mülkiyet Gelirleri	303.585.000,00	294.586.196,51	97
	1			Mal ve Hizmet Satış Gelirleri	303.235.000,00	294.398.370,82	97
	1	1		Mal Satış Gelirleri	115.000,00	248.104,41	215
	1	1	1	Şartname, Basılı Evrak, Form Satış Gelirleri	15.000,00	0,00	0
	1	1	99	Diğer Mal Satış Gelirleri	100.000,00	248.104,41	248
	1	2		Hizmet Gelirleri	303.120.000,00	294.150.266,41	97
	1	2	03	Avukatlık Vekalet Ücreti Gelirleri	120.000,00	98.221,96	81
	1	2	58	Su Hizmetlerine İlişkin Gelirler	290.000.000,00	272.229.046,22	93
	1	2	99	Diğer Hizmet Gelirleri	13.000.000,00	21.822.998,23	167
	6			Kira Gelirleri	350.000,00	187.825,69	53
	6	1		Taşınmaz Kiraları	350.000,00	187.825,69	53
	6	1	02	Ecrimisil Gelirleri	200.000,00	8.393,08	4
	6	1	99	Diğer Taşınmaz Kira Gelirleri	150.000,00	179.432,61	119
04				Alınan Bağış ve Yardımlar ile Özel Gelirler	2.500.000,00	0,00	0
	2			Merkezi Yönetim Bütçesine Dahil İdarelerden Alınan Bağış ve Yardımlar	2.000.000,00	0,00	0
	2	1		Cari	1.000.000,00	0,00	0
	2	1	99	Cari Nitelikli Diğer İşler İçin Genel Bütçeden Alınan	1.000.000,00	0,00	0
	2	2		Sermaye	1.000.000,00	0,00	0
	2	2	51	Alt Yapı Hizmetleri İçin Genel Bütçeden Alınan	1.000.000,00	0,00	0
	5			Proje Yardımları	500.000,00	0,00	0
	5	1		Cari	500.000,00	0,00	0
	5	1	09	Diğerlerinden Alınan Proje Yardımları	500.000,00	0,00	0
05				Diğer Gelirler	121.315.000,00	99.130.352,73	81
	1			Faiz Gelirleri	515.000,00	287.421,40	55
	1	8		Vergi, Resim ve Harç Gecikme Faizleri	0,00	4.182,31	100
	1	8	1	Vergi, Resim ve Harç Gecikme Faizleri	0,00	4.182,31	100
	1	9		Diğer Faizler	515.000,00	283.239,09	54
	1	9	1	Kişilerden Alacak Faizleri	15.000,00	0,00	0
	1	9	3	Mevduat Faizleri	500.000,00	283.239,09	56
	2			Kişi ve Kurumlardan Alınan Paylar	87.500.000,00	71.987.139,77	82
	2	2		Vergi ve Harç Gelirlerinden Alınan Paylar	55.000.000,00	56.385.853,56	102
	2	2	51	Merkezi İdare Vergi Gelirlerinden Alınan Paylar	55.000.000,00	56.385.853,56	102
	2	4		Kamu Harcamalarına Katılım Payları	32.500.000,00	15.601.286,21	48
	2	4	51	Kanalizasyon Harcamalarına Katılma Payı	10.000.000,00	6.708.260,13	67
	2	4	52	Su Tesisleri Harcamalarına Katılma Payı	12.500.000,00	8.893.026,08	71
	2	4	99	Diğer Harcamalara Katılma Payları	10.000.000,00	0,00	0
	3			Para Cezaları	7.800.000,00	4.800.111,55	61
	3	2		İdari Para Cezaları	800.000,00	634.739,48	79
	3	2	99	Diğer İdari Para Cezaları	800.000,00	634.739,48	79

	3	4		Vergi Cezaları	7.000.000,00	4.165.372,07	59
	3	4	01	Vergi ve Diğer Amme Alacakları Gecikme Zamları	7.000.000,00	4.165.205,22	59
	3	4	99	Diğer Vergi Cezaları	0,00	166,85	100
	9			Diğer Çeşitli Gelirler	25.500.000,00	22.055.680,01	86
	9	1		Diğer Çeşitli Gelirler	25.500.000,00	22.055.680,01	86
	9	1	01	İrat Kaydedilecek Nakdi Teminatlar	100.000,00	0,00	0
	9	1	03	İrat Kaydedilecek Teminat Mektupları	300.000,00	77.322,48	25
	9	1	06	Kişilerden Alacaklar	100.000,00	211.993,74	211
	9	1	99	Yukarıda Tanımlanmayan Diğer Çeşitli Gelirler	25.000.000,00	21.766.363,79	87
06				Sermaye Gelirleri	13.000.000,00	0,00	0
	1			Taşınmaz Satış Gelirleri	13.000.000,00	0,00	0
	1	9		Diğer Taşınmaz Satış Gelirleri	13.000.000,00	0,00	0
	1	9	99	Diğer Çeşitli Taşınmaz Satış Gelirleri	13.000.000,00	0,00	0
09				Red ve İadeler (-)	-400.000,00	-386.950,76	96
	3			Teşebbüs ve Mülkiyet Gelirleri(-)	-260.000,00	-240.174,99	92
	3	1		Mal ve Hizmet Satış Gelirleri(-)	-260.000,00	-240.174,99	92
	3	1	01	Mal Satış Gelirleri(-)	0,00	-638,57	100
	3	1	02	Hizmet Gelirleri(-)	-260.000,00	-239.536,42	92
	5			Diğer Gelirler(-)	-140.000,00	-146.775,77	104
	5	2		Kişi ve Kurumlardan Alınan Paylar(-)	-140.000,00	146.775,77	104
	5	2	04	Kamu Harcamalarına katılma Payları(-)	-140.000,00	-146.775,77	104
TOPLAM					440.000.000,00	393.329.598,48	89

Bütçe Giderleri Kesin Hesap Cetveli

HESAP	EKONOMİK KODU		2020 BÜTÇE BAŞLANGIÇ ÖDENEĞİ (TL)	GERÇEKLEŞME (TL)	GERÇEKLEŞME ORANI (%)
830	1	Personel Giderleri	75.020.000,00	60.694.373,15	80
830	1	Memurlar	21.280.000,00	16.882.177,15	79
830	2	Sözleşmeli Personel	12.560.000,00	10.572.882,91	84
830	3	İşçiler	41.000.000,00	33.210.150,59	81
830	4	Geçici Personel	180.000,00	29.162,50	16
830	2	Sosyal Güvenlik Kurumuna Devlet Primi Giderleri	12.500.000,00	10.335.595,86	82
830	1	Memurlar	3.600.000,00	2.403.352,69	66
830	2	Sözleşmeli Personel	2.050.000,00	1.611.218,71	78
830	3	İşçiler	6.850.000,00	6.321.024,46	92
830	3	Mal ve Hizmet Alım Giderleri	272.771.000,00	214.404.979,05	78
830	2	Tüketime Yönelik Mal ve Malz Alım Gid.	135.077.000,00	112.299.096,03	83
830	3	Yolluklar	361.000,00	58.473,20	16
830	4	Görev Giderleri	3.801.000,00	3.601.855,95	94
830	5	Hizmet Alımları	122.592.000,00	90.909.718,87	74
830	6	Temsil ve Tanıtma Giderleri	90.000,00	115.087,47	127
830	7	Menkul Mal G. Maddi Hak Alım Gid	5.654.000,00	4.543.171,75	80
830	8	Gayrimenkul Mal Bakım ve Onarım	5.196.000,00	2.877.575,78	55
830	4	Faiz Giderleri	35.000.000,00	35.101.898,47	100
830	2	Diğer İç Borç Faiz Giderleri	35.000.000,00	35.101.898,47	100
830	5	Cari Transferler	4.392.000,00	3.710.540,91	84
830	1	Görev Zararları	1.380.000,00	1.202.545,99	87
830	3	Kar Amacı Gütmeyen Kuruluşlara Yapılan Transferler	12.000,00	0,00	0
830	8	Gelirlerden Ayrılan Paylar	3.000.000,00	2.507.994,92	83
830	6	Sermaye Giderleri	96.817.000,00	112.914.016,08	116
830	1	Mamul Mal Alımları	10.461.000,00	6.697.648,96	64
830	3	Gayri Maddi Hak Alımları	2.220.000,00	1.380.974,75	62
830	4	Gayrimenkul Alımları ve Kamulaştırılması	800.000,00	186.709,03	23
830	5	Gayrimenkul Sermaye Üretim Gid.	23.790.000,00	39.591.954,32	166
830	7	Gayrimenkul Büyük Onarım Gid	59.546.000,00	65.056.729,02	109
830	7	Sermaye Transferleri	1.500.000,00	0,00	0
830	1	Yurtiçi Sermaye Transferleri	1.500.000,00	0,00	0
830	9	Yedek Ödenek	32.000.000,00	30.000.000,00	93
830	6	Yedek Ödenek	32.000.000,00	30.000.000,00	93
		Toplam	530.000.000,00	437.161.403,52	82

TESKİ Genel Müdürlüğü 31.12.2020 Bilançosu

Aktif		2019 Yılı	2020 Cari Yıl
1	DÖNEN VARLIKLAR	127.564.477,54	163.618.234,13
10	Hazır Değerler	5.199.813,74	6.911.639,02
100	Kasa Hesabi	0,00	0,00
102	Banka Hesabi	3.213.288,15	4.363.734,66
103	Verilen Çekler ve Gönderme Emirleri Hesabi (-)	0,00	0,00
108	Diğer Hazır Değerler Hesabi	0,00	0,00
109	Banka Kredi Kartlarından Alacaklar Hesabi	1.986.525,59	2.547.904,36
11	Menkul Kıymetler ve Varlıklar	0,00	0,00
12	Faaliyet Alacakları	55.348.626,02	82.509.932,40
120	Gelirlerden Alacaklar Hesabi	53.596.733,67	0,00
121	Gelirlerden Takipli Alacaklar Hesabi	448.724,92	81.184.470,67
122	Gelirlerden Tecilli ve Tehirli Alacaklar Hesabi	0,00	0,00
126	Verilen Depozito ve Teminatlar Hesabi	1.303.167,43	1.325.461,73
13	Kurum Alacakları	19.153.885,16	28.779.597,87
132	Kurumca Verilen Borçlardan Alacaklar Hesabi	19.153.885,16	28.779.597,87
137	Takipteki Kurum Alacakları Hesabi	0,00	0,00
14	Diğer Alacaklar	0,00	4.610,32
140	Kişilerden Alacaklar Hesabi	0,00	4.610,32
15	Stoklar	24.066.843,43	22.650.579,35
150	İlk Madde ve Malzeme Hesabi	24.066.843,43	22.650.579,35
16	Ön Ödemeler	703.649,45	2.115.324,15
160	İş Avans ve Kredileri Hesabi	0,00	0,00
161	Personel Avansları Hesabi	0,00	0,00
162	Bütçe Dışı Avans ve Krediler Hesabi	703.649,45	2.115.324,15
18	Gelecek Aylara Ait Giderler	0,00	3.686.011,76
19	Diğer Dönen Varlıklar	23.091.659,74	16.960.539,26
190	Devreden Katma Değer Vergisi Hesabi	23.091.659,74	16.960.539,26
191	İndirilecek Katma Değer Vergisi Hesabi	0,00	0,00
2	DURAN VARLIKLAR	769.114.677,77	1.302.797.988,09
21	Menkul Kıymet ve Varlıklar	0,00	0,00
22	Faaliyet Alacakları	7.235.019,84	0,00
220	Gelirlerden Alacaklar Hesabi	7.235.019,84	0,00
222	Gelirlerden Tecilli ve Tehirli Alacaklar Hesabi	0,00	0,00
23	Kurum Alacakları	0,00	0,00
24	Mali Duran Varlıklar	1.500.000,00	1.500.000,00
25	Maddi Duran Varlıklar	760.379.657,93	1.042.493.285,94
250	Arazi ve Arsalar Hesabi	17.745.080,39	17.754.041,25
251	Yeraltı ve Yerüstü Düzenleri Hesabi	388.488.655,34	904.649.714,98
252	Binalar Hesabi	2.034.276,13	2.034.276,13
253	Tesis, Makine ve Cihazlar Hesabi	14.855.751,80	15.306.814,48
254	Taşıtlar Hesabi	6.469.812,59	6.304.108,40
255	Demirbaşlar Hesabi	9.928.066,16	10.385.270,63
257	Birikmiş Amortismanlar Hesabi (-)	-56.152.346,05	-88.933.396,21
258	Yapılmakta Olan Yatırımlar Hesabi	377.010.361,57	174.992.456,28
26	Maddi Olmayan Duran Varlıklar	0,00	0,00
260	Haklar Hesabi	11.393.784,93	7.984.028,87
268	Birikmiş Amortismanlar Hesabi (-)	-11.393.784,93	-7.984.028,87
28	Gelecek Yıllara Ait Giderler	0,00	258.804.702,15
29	Diğer Duran Varlıklar	0,00	0,00
294	Elden Çıkarılacak Stoklar ve Maddi Duran Varlıklar	0,00	38.123,27
299	Birikmiş Amortismanlar Hesabi (-)	0,00	-38.123,27
Aktif Toplamı		896.679.155,31	1.466.416.222,22

Pasif		2019 Yılı	2020 Cari Yıl
3	KISA VADELİ YABANCI KAYNAKLAR	317.025.296,37	411.172.592,37
30	Kısa Vadeli İç Mali Borçlar	164.697.637,09	177.371.677,89
300	Banka Kredileri Hesabi	69.273.893,02	74.623.723,97
303	Kamu İdarelerine Mali Borçlar Hesabi	95.423.744,07	102.747.953,92
31	Kısa Vadeli Dış Mali Borçlar	0,00	0,00
32	Faaliyet Borçları	106.099.791,02	174.394.065,20
320	Bütçe Emanetleri Hesabi	106.099.791,02	174.394.065,20
33	Emanet Yabancı Kaynaklar	37.027.377,00	44.645.884,18
330	Alınan Depozito ve Teminatlar Hesabi	8.544.710,60	8.831.360,98
333	Emanetler Hesabi	28.482.666,40	35.814.523,20
34	Alınan Avanslar	0,00	0,00
36	Ödenecek Diğer Yükümlülükler	8.399.608,92	3.659.171,35
360	Ödenecek Vergi ve Fonlar Hesabi	2.668.808,56	2.244.322,96
361	Ödenecek Sosyal Güvenlik Kesintileri Hesabi	1.288.517,35	1.291.555,58
362	Fonlar Veya Diğer Kamu İdareleri Adına Yapılan Tah.	4.442.283,01	123.292,81
363	Kamu İdareleri Payları Hesabi	0,00	0,00
368	Vadesi Geçmiş. Ertelenmiş Veya Taksitlendirilmiş V.	0,00	0,00
37	Borç ve Gider Karşılıkları	112.894,81	4.833.412,40
372	Kıdem Tazminatı Karşılığı Hesabi	112.894,81	987.396,27
379	Diğer Borç ve Gider Karşılığı Hesabi	0,00	3.846.016,13
38	Gelecek Aylara Ait Gelirler ve Gider Tahakkukları	687.987,53	6.268.381,35
381	Gider Tahakkukları Hesabi	687.987,53	6.268.381,35
39	Diğer Kısa Vadeli Yabancı Kaynaklar Hesabi	0,00	0,00
391	Hesaplanan Katma Değer Vergisi Hesabi	0,00	0,00
397	Sayım Fazlaları Hesabi	0,00	0,00
4	UZUN VADELİ YABANCI KAYNAKLAR	363.229.068,05	773.933.158,46
40	Uzun Vadeli İç Mali Borçlar	318.368.739,08	695.205.918,42
400	Banka Kredileri Hesabi	318.368.739,08	436.401.216,27
403	Kamu İdarelerine Mali Borçlar	0,00	258.804.702,15
41	Uzun Vadeli Dış Mali Borçlar	0,00	0,00
43	Diğer Borçlar	0,00	0,00
438	Kamuya Olan Ertelenmiş Veya Taksitlendirilmiş Borç	0,00	0,00
44	Alınan Avanslar	0,00	0,00
47	Borç ve Gider Karşılıkları	110.000,00	51.762.989,29
472	Kıdem Tazminatı Karşılığı Hesabi	110.000,00	29.404.004,50
479	Diğer Borç ve Gider Karşılığı Hesabi	0,00	22.358.984,79
48	Gelecek Yıllara Ait Gelirler ve Gider Tahakkukları	44.750.328,97	26.964.250,75
481	Gider Tahakkukları Hesabi	44.750.328,97	26.964.250,75
49	Diğer Uzun Vadeli Yabancı Kaynaklar	0,00	0,00
5	ÖZ KAYNAKLAR	216.424.790,89	281.310.471,39
50	Net Değer	64.000.889,19	342.731.779,53
500	Net Değer Hesabi	64.000.889,19	342.731.779,53
52	Yeniden Değerleme Farkları	0,00	0,00
57	Geçmiş Yıllar Olumlu Faaliyet Sonuçları	243.367.678,01	206.044.395,90
570	Geçmiş Yıllar Olumlu Faaliyet Sonuçları Hesabi	243.367.678,01	206.044.395,90
58	Geçmiş Yıllar Olumsuz Faaliyet Sonuçları	-109.589.248,39	-109.589.248,39
59	Dönem Faaliyet Sonuçları	18.645.472,08	-157.876.455,65
590	Dönem Olumlu Faaliyet Sonucu Hesabi	18.645.472,08	0,00
591	Dönem Olumsuz Faaliyet Sonucu Hesabi	0,00	-157.876.455,65
Pasif Toplamı		896.679.155,31	1.466.416.222,22

3. Mali Denetim Sonuçları

İç ve Dış Denetim

5018 sayılı Kamu Mali Yönetimi ve Kontrol Kanunu uyarınca mali yönetim ve kontrol sistemimizin denetimi iç ve dış denetim olmak üzere ikili bir yapıda kurgulanmış bulunmaktadır. İç denetim düzenleyici ve denetleyici kurumlar hariç olmak üzere genel yönetim kapsamındaki kamu idarelerinin kendi iç denetçileri tarafından yapılmaktadır. Genel yönetim kapsamındaki kamu idarelerinin dış denetimi ise, Sayıştay tarafından yürütülmektedir.

İç Denetim

İç denetim, kamu idaresinin çalışmalarına değer katmak ve geliştirmek için kaynakların ekonomiklik, etkililik ve verimlilik esaslarına göre yönetilip yönetilmediğini değerlendirmek ve rehberlik yapmak amacıyla yapılan bağımsız, nesnel güvence sağlama ve danışmanlık faaliyetidir. Bu faaliyetler, idarelerin yönetim ve kontrol yapıları ile malî işlemlerinin risk yönetimi, yönetim ve kontrol süreçlerinin etkinliğini değerlendirmek ve geliştirmek yönünde sistematik, sürekli ve disiplinli bir yaklaşımla ve genel kabul görmüş standartlara uygun olarak gerçekleştirilir.

5018 sayılı Kanununun 63-67 inci maddelerinde iç denetim sisteminin genel kapsamı belirlenmiş ve çıkarılan ikincil ve üçüncül düzey düzenlemelerle de mesleki çerçeve oluşturulmuş bulunmaktadır.

Kamu idarelerinin yurt dışı ve taşra dahil tüm birimlerinin işlem ve faaliyetleri, risk esaslı denetim plan ve programları kapsamında sistematik, sürekli ve disiplinli bir yaklaşımla denetim standartlarına uygun olarak iç denetime tabi tutulmaktadır.

Anılan Kanunla kurgulanan iç denetimin, hâlihazırdaki teftiş kurullarından en temel farkı; iç denetçilerin, denetim sırasında veya denetim sonuçlarına göre soruşturma açılmasını gerektirecek bir duruma rastladığında, durumu, ilgili idarenin en üst amirine bildirmekle sınırlı bir görevi bulunmasıdır. Teftiş elemanları ise soruşturma yapmak konusunda yetkili olup, bu görevi yerine getirdikten sonra bulgularını içeren raporu doğrudan yasal makamlara intikal ettirebilmektedir.

Genel Müdür adına TESKİ'nin mali ve mali olmayan tüm iş ve işlemlerine ilişkin iç denetim hizmetleri 5018 Sayılı Kanun ve Belediye Kanunu'nun 55 inci maddeleri gereğince İç Denetim Birim Başkanlığı tarafından yapılması, inceleme, soruşturma hizmetleri ise Teftiş Kurulu Başkanlığı'nca yürütülmesi gerekmektedir.

5018 sayılı Kamu Mali Yönetim ve Kontrol Kanunu ile getirilen iç kontrol sistemi uygulaması kapsamında; Strateji Geliştirme Dairesi Başkanlığı'na bağlı olarak kurulan İç Kontrol ve Ön Mali Kontrol Şube Müdürlüğü, harcama birimleri ile mali hizmetler biriminde ön mali kontrol uygulamasına devam etmektedir. Maliye Bakanlığı tarafından belirlenen iç kontrol standartları çerçevesinde idare harcama birimlerinin mali ve mali olmayan tüm işlemlerinde bu standartlara uymakla ve yerine getirmekle yükümlü olacakları süreç devam etmiş olup; Ön Mali Kontrol Yönergesi yayınlanarak gerçekleştirilen iş ve işlemlerde yönerge maddelerine uygun olarak çalışmalar gerçekleştirilmektedir.

Ayrıca, TESKİ'nin malî işlemler dışında kalan diğer idarî işlemleri, hukuka uygunluk ve idarenin bütünlüğü açısından İçişleri Bakanlığı tarafından da denetlenmektedir. 2019 yılında İçişleri Bakanlığı denetimi gerçekleştirilmemiştir.

Dış Denetim

Hesap verme sorumluluğuna katkıda bulunan araçlardan biri de dış denetimdir. Bu çerçevede yasama organının bütçe hakkının yerine getirilmesinde ve kamu kaynaklarının etkili, ekonomik ve verimli bir şekilde kullanılmasında dış denetimin önemli bir rolü bulunmaktadır. Kamu idarelerinin mali faaliyet ve işlemlerinin yasama organı adına denetimi Sayıştay tarafından yerine getirilmektedir.

Sayıştay tarafından yapılan dış denetimin amacı; genel yönetim kapsamındaki kamu idarelerinin hesap verme sorumluluğu çerçevesinde, yönetimin mali faaliyet, karar ve işlemlerinin; kanunlara, kurumsal amaç, hedef ve planlara uygunluk yönünden incelenmesi ve sonuçlarının Türkiye Büyük Millet Meclisi'ne raporlanmasıdır.

Genel Müdürlüğümüz 2019 yılı hesapları; 2020 Şubat ayında Sayıştay tarafından yerinde denetime tabi tutulmuştur. Ayrıca; 31.08.2020 - 16.09.2020 tarihleri arasında İçişleri Bakanlığı Mülkiye Müfettişliği tarafından Genel Müdürlüğümüz teftiş edilmiştir.



B. PERFORMANS BİLGİLERİ

1. Faaliyet ve Proje Bilgileri

İdare faaliyet raporunun performans programı bölümü, faaliyet ve projeler kısmı TESKİ Genel Müdürlüğü teşkilat yapısında yer alan Daire Başkanlıklarının ayrı ayrı 2020 yılında gerçekleştirmiş oldukları faaliyet ve projelere yer vermek suretiyle hazırlanmıştır.

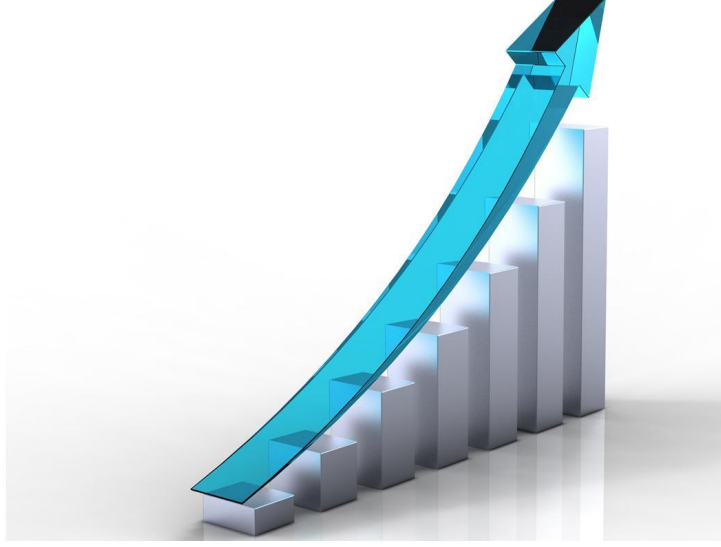

Aşağısevindikli GES Tesisimiz



BATI BÖLGESİ SU VE KANAL İŞLETME DAİRESİ BAŞKANLIĞI

Görev, Yetki ve Sorumluluklar:

- Tekirdağ ili sınırları içinde Daire Başkanlığı sorumluluk alanında içme ve kullanma suyu temin edilen bütün baraj, gölet ve derin sondaj kuyularını, ana isale hatlarını, pompa istasyonlarını, su depolarını, derin kuyu pompalarını teknik ve hukuki mevzuata uygun olarak işletmek; buralardan yerleşim yerlerine su ulaştırılması ve dağıtımının yapılmasını sağlamak,
- Cazibeli veya basınçlı her boy ve çapta tüm içme suyu, kanalizasyon ve yağmur suyu şebekelerinin işletilmesini sağlamak, bunların bakım, onarım ve arıza işlerini ivedi bir şekilde yapmak ya da yaptırmak, bu işlere ait malzeme teminini sağlamak,
- Su ve kanal evsel bağlantılarının tesis edilmesini sağlamak,
- İçme suyu, kanalizasyon ve yağmur suyu şebekesinin işletilmesi sırasında meydana gelen arızalar ile yeni imalat nedeniyle bozulan üst yapıya ilişkin tamiratları yapmak ya da yaptırmak,
- Yapılan bakım ve onarım çalışmaları nedeniyle belediyelere ödenecek zemin tahrip bedellerine ilişkin iş ve işlemleri takip etmek,
- İşletme sorumluluğu bünyesinde bulunan mevcut çelik borulu hatların oluşabilecek elektrokimyasal korozyona karşı katodik korunmasını sağlamak,
- İl Halk Sağlığı Müdürlüğünce belirlenmiş içme suyu kaynakları izleme noktalarından numune almak ve gerekli analizleri yapmak ya da yaptırmak üzere Arıtma Tesisleri Dairesi Başkanlığına iletmek,
- İçme suyu dağıtım şebekelerinde, şebekenin uç noktaları dâhil serbest bakiye klor miktarının mevzuatta belirlenen aralıkta tutulmasını sağlamak,
- İl ve ilçe Umumi Hıfzısıhha Meclislerince alınan kararların uygulanmasını sağlamak,
- Yerleşim yerlerine verilen günlük su miktarının istatistiksel verilerini günlük, aylık ve yıllık bazda hazırlayarak Genel Müdürlük Makamı ile ilgili birimlere sunmak,
- Yerleşim yerlerine verilen suyu gözetim altında tutmak, şebeke üzerinde su tevzi için gerekli manevraları yapmak, günlük su miktarını ayarlamak için su alma yapılarında denetim yapmak ve gerekli müdahalelerde bulunmak,
- İçme suyu temin ve dağıtım sistemlerindeki su kayıp-kaçaklarının kontrolü ve önlenmesi hususunda gereken tedbirleri almak,
- Su kaynakları, pompa istasyonları ve depo giriş çıkışları ile ana iletim hatlarında ölçüm ve kumandanın bir merkezden kontrol ve idare edilmesi ile ilgili (SCADA) işlemleri yapmak,
- SCADA sistemini uygun bir şekilde işletmek, sistemin bakım ve onarımını yapmak, sistemin gelişmesi ve yenilenmesi ile ilgili çalışmalarda bulunmak,

- Yürürlükteki mevzuat uyarınca birimin sorumluluğunda bulunan hizmet bedellerinin (kanal açma, vidanjör, su ve kanal bağlantı ücreti, su ve kanal durum belgesi, keşif bedeli vb.) tespitini yapmak,
- Birim bünyesinde yapılan işlerin işletme projelerinin hazırlanması, kontrolü, muhafazası ve işletme amaçları doğrultusunda kullanılmasını sağlamak,
- Yeni yatırım gerektiren içme suyu, kanalizasyon ve yağmur suyu şebekelerinin yerlerini Plan Proje Dairesi Başkanlığına bildirerek yatırım programına alınmasını sağlamak,
- Genel Müdür ve bağlı bulunduğu Genel Müdür Yardımcısının verdiği diğer görevleri yapmak.

2020 Yılı Batı Bölgesi Su ve Kanal İşletme Dairesi Başkanlığına Bağlı 5 İlçede (Süleymanpaşa (Eylül 2020 tarihine kadar), Muratlı, Hayrabolu, Şarköy, Malkara) Gerçekleştirilen Bakım Onarım ve İmalat İşleri

2020 Yılı 5 İlçede Gerçekleştirilen Bakım Onarım ve İmalat Miktarları		
İşin Adı	Birimi	Toplam Yapılan
Su Arıza	Adet	20.869
Su Abone Bağlantısı	Adet	3.151
Su Şebeke İmalatı	Metre	36.551
Kanalizasyon Arıza	Adet	3.714
Kanalizasyon Abone Bağlantısı	Adet	524
Kanalizasyon Şebeke İmalatı	Metre	7.403,49
Vidanjör Çekimi	Adet	11.182
Kuka İle Kanal Açımı	Adet	10.497



➤ **20.869 adet içme suyu arızası giderilmiştir.**

2020 Yılı Aylar İtibariyle Giderilen İçme Suyu Arızası Sayıları (Adet)												
Ocak	Şubat	Mart	Nisan	Mayıs	Haziran	Temmuz	Ağustos	Eylül	Ekim	Kasım	Aralık	Toplam
886	1.004	996	1.026	1.583	2.042	2.550	2.798	2.767	2.070	1.781	1.366	20.869

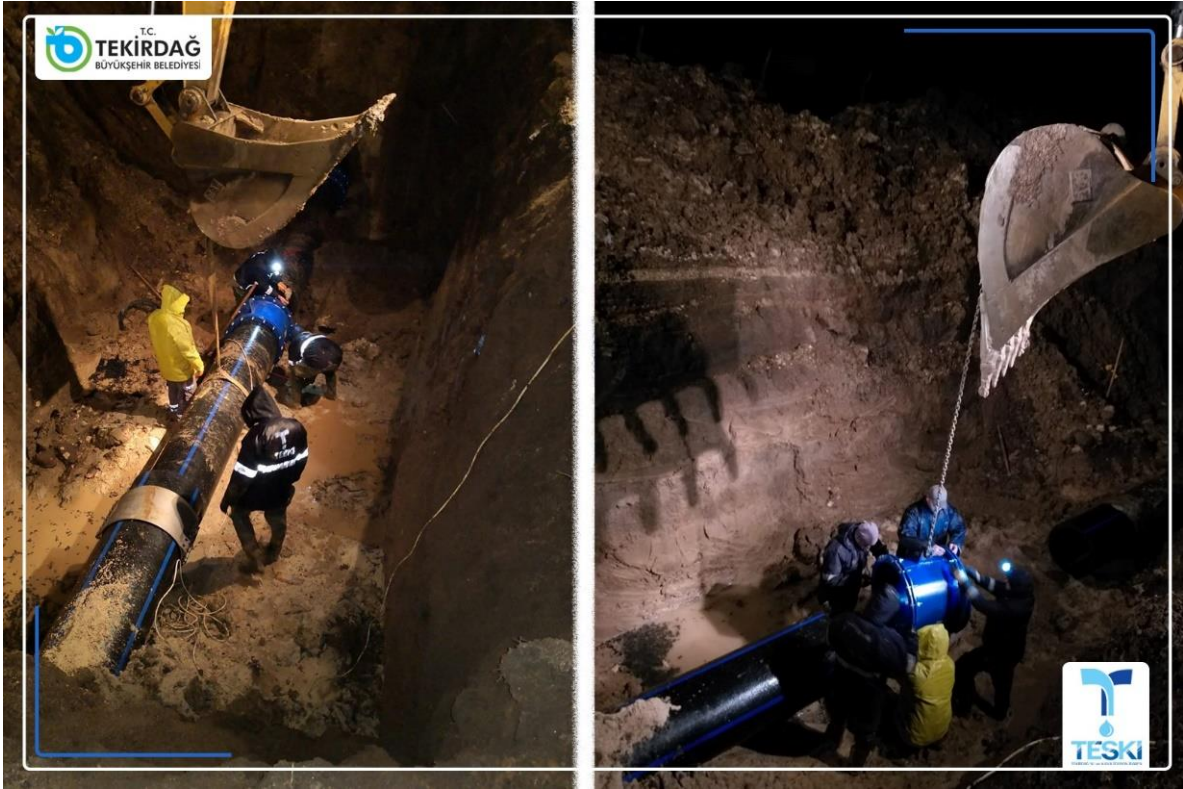

➤ **3.151 adet yeni evsel içme suyu abone bağlantısı yapılmıştır.**

2020 Yılı Aylar İtibariyle Gerçekleştirilen Yeni Evsel İçme Suyu Abone Bağlantısı (Adet)												
Ocak	Şubat	Mart	Nisan	Mayıs	Haziran	Temmuz	Ağustos	Eylül	Ekim	Kasım	Aralık	Toplam
245	207	258	238	61	133	166	249	103	221	585	685	3.151

➤ **36.551 metre yeni içme suyu şebeke imalatı yapılmıştır.**

2020 Yılı Aylar İtibariyle Gerçekleştirilen Yeni İçme Suyu Şebeke İmalatı (Metre)												
Ocak	Şubat	Mart	Nisan	Mayıs	Haziran	Temmuz	Ağustos	Eylül	Ekim	Kasım	Aralık	Toplam
3.487	1.922	2.209	615	1.590	3.310	2.765	1.078	3.060	3.349	10.240	2.925	36.551

➤ **3.714 adet kanalizasyon arızası giderilmiştir.**

2020 Yılı Aylar İtibariyle Giderilen Kanalizasyon Arızası Sayıları (Adet)												
Ocak	Şubat	Mart	Nisan	Mayıs	Haziran	Temmuz	Ağustos	Eylül	Ekim	Kasım	Aralık	Toplam
223	270	262	226	349	396	354	380	312	328	311	303	3.714

➤ **524 adet yeni kanal abone bağlantısı yapılmıştır.**

2020 Yılı Aylar İtibariyle Gerçekleştirilen Kanal Abone Bağlantısı (Adet)												
Ocak	Şubat	Mart	Nisan	Mayıs	Haziran	Temmuz	Ağustos	Eylül	Ekim	Kasım	Aralık	Toplam
21	42	35	17	21	59	64	53	34	33	110	35	524

➤ **7.399 metre yeni kanalizasyon şebeke imalatı yapılmıştır.**

2020 Yılı Aylar İtibariyle Gerçekleştirilen Yeni Kanalizasyon Şebeke İmalatı (Metre)												
Ocak	Şubat	Mart	Nisan	Mayıs	Haziran	Temmuz	Ağustos	Eylül	Ekim	Kasım	Aralık	Toplam
807	125	540	729	562	1.824	651	370	200	344	74	1.173	7.399

➤ **10.497 adet kuka aracı ile kanal açma hizmeti verilmiştir.**

2020 Yılı Aylar İtibariyle Kanal Açma Hizmeti (Adet)												
Ocak	Şubat	Mart	Nisan	Mayıs	Haziran	Temmuz	Ağustos	Eylül	Ekim	Kasım	Aralık	Toplam
757	738	765	761	992	1107	1395	849	838	925	705	665	10497

➤ **11.182 adet vidanjör çekim hizmeti verilmiştir.**

2020 Yılı Aylar İtibariyle Vidanjör Hizmeti (Adet)												
Ocak	Şubat	Mart	Nisan	Mayıs	Haziran	Temmuz	Ağustos	Eylül	Ekim	Kasım	Aralık	Toplam
536	540	694	689	892	1.424	1.606	1.548	979	945	648	681	11.182

2020 YILI KLOR ORGANİZASYONU

İlçe	Klorlama Yapılan Nokta Sayısı	Numune Alınan ve Klor Ölçümü Yapılan Nokta Sayısı
Süleymanpaşa	60	78
Murath	11	23
Hayrabolu	32	55
Malkara	23	81
Şarköy	24	36
Toplam	150	273

- Tekirdağ İli sınırları içerisinde klorlama oranımız %100'dür. Klorlama yapılmayan noktamız bulunmamaktadır.
- 2013 ve 2014 yıllarında bakiye klor ölçümü ağırlıklı olarak ilçe merkezlerinde yapılırken; 2015-2016-2017-2018-2019-2020 yılları itibariyle ilçe merkezi ve mahallelerimizde otomatik klor dozajlama cihazları ile yapılmakta ve 11 ilçe merkezimizde bulunan klor saha personeli tarafından dijital cihazlar kullanılarak günlük bakiye klor ölçümleri ile kontrol edilmektedir.
- Grup depolarında ve nüfusun yoğun olduğu ilçe merkezlerindeki bazı noktalarda debiye göre sudaki klor seviyesini ölçüp dozajlayan gelişmiş klor dozajlama sistemleri kullanılmaktadır.
- TESKİ Genel Müdürlüğü olarak Türkiye' de bir ilki gerçekleştiriyoruz. Tekirdağ ilinde bulunan 11 ilçe merkezi ve mahalleleri olmak üzere 397 noktada (Batı Bölgesi Su ve Kanal İşletme Daire Başkanlığına bağlı 5 ilçede 273 noktada) su kalitesini izlemek için numune alma istasyonları kurulmuştur.

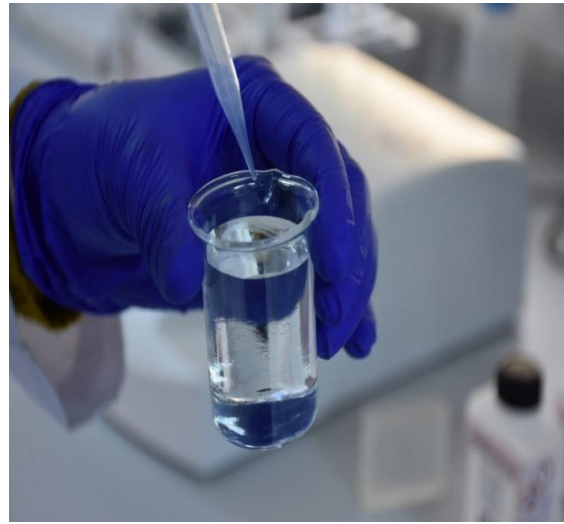

2020 Yılı Tekirdağ İl Geneli İçme Suyu Parametreleri Yetersizlik Renk Skalası

11 İlçemiz açık yeşil kategoride yer almaktadır.

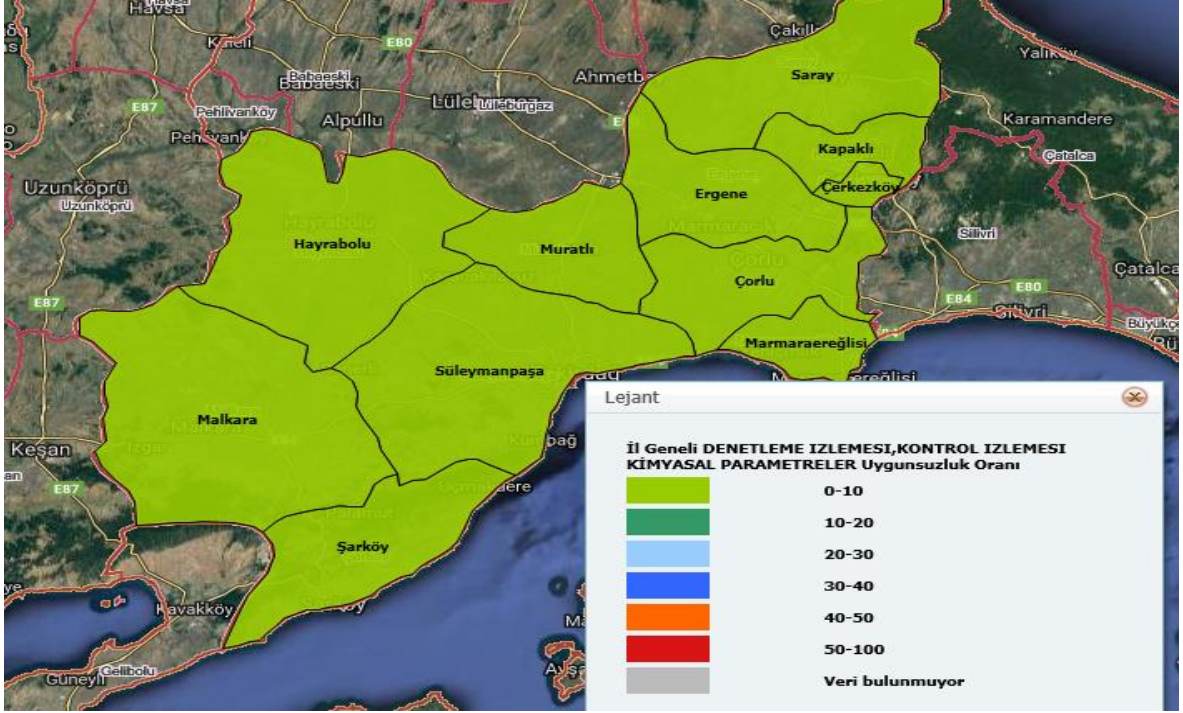

Türkiye Halk Sağlığı Kurumu; 81 İli mevzuatlara göre değerlendirdiğinde, Tekirdağ İli Bakiye Klor, Kimyasal ve Mikrobiyolojik Parametrelerde ki uygunluk açısından Türkiye' de en iyi iller arasında yer almıştır.



SCADA ÇALIŞMALARI

- Kuruluş aşamasında nüfusun %60'ını kapsayan TESKİ 1. Etap SCADA Sistemi; yapılan ilave çalışmalar ile 2020 yılı sonu itibarıyla nüfusun %91'ine hitap etmektedir.
- TESKİ SCADA Sistemi 7/24 içme suyu verilerini izlemek suretiyle bugüne kadar 9.771 olayı tespit ederek; müdahale edilmesini sağlamıştır. Böylece su kayıp kaçaklarıyla mücadelede önemli adımlar atılmaktadır.

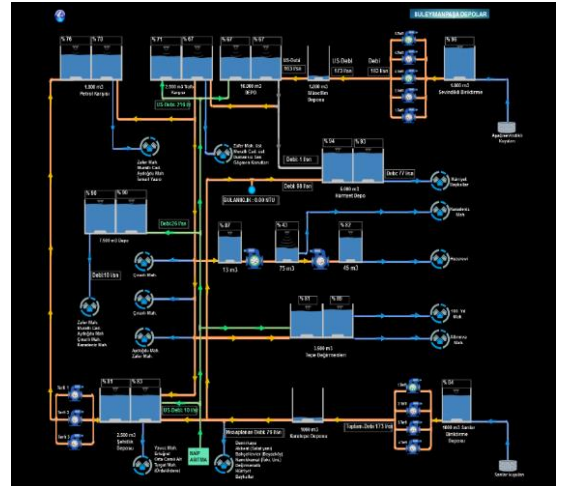

- Ayrıca kuyu ve terfi pompa motorlarının sürekli takibi ile motorlardaki verim kaybı ilgili birimlere iletilerek; enerji tasarrufu konusunda önemli çalışmalar yapılmıştır.
- SCADA sisteminden alınan veriler doğrultusunda hesaplanan temin edilen su miktarları ile Abone İşleri Daire Başkanlığından alınan tahakkuk verilerinin karşılaştırılması sonucunda ölçüm yapılan bölgelerde Kayıp-Kaçak oranları hesaplanmaktadır.
- Genel Müdürlüğümüz bünyesinde Su Kayıp Kaçak Ekibi kurularak su kayıplarını azaltmaya yönelik saha çalışmaları devam etmektedir. Saha çalışmalarında kayıp/kaçak tespiti yapılan cadde/sokak sayısı 1.117 olup; 100'ün üzerinde yüzeye yansımayan su arızası bulunarak müdahale edilmiştir. Su kayıplarının azaltılması için saha çalışmaları kesintisiz devam etmektedir.
- 2020 yılında SCADA-CBS entegrasyon çalışmaları devam etmektedir.



DOĞU BÖLGESİ SU VE KANAL İŞLETME DAİRESİ BAŞKANLIĞI

Görev, Yetki ve Sorumluluklar:

- Tekirdağ ili sınırları içinde Daire Başkanlığı sorumluluk alanında içme ve kullanma suyu temin edilen bütün baraj, gölet ve derin sondaj kuyularını, ana isale hatlarını, pompa istasyonlarını, su depolarını, derin kuyu pompalarını teknik ve hukuki mevzuata uygun olarak işletmek; buralardan yerleşim yerlerine su ulaştırılması ve dağıtımının yapılmasını sağlamak,
- Cazibeli veya basınçlı her boy ve çapta tüm içme suyu, kanalizasyon ve yağmur suyu şebekelerinin işletilmesini sağlamak, bunların bakım, onarım ve arıza işlerini ivedi bir şekilde yapmak yada yaptırmak, bu işlere ait malzeme teminini sağlamak,
- Su ve kanal evsel bağlantılarının tesis edilmesini sağlamak,
- İçme suyu, kanalizasyon ve yağmur suyu şebekesinin işletilmesi sırasında meydana gelen arızalar ile yeni imalat nedeniyle bozulan üst yapıya ilişkin tamiratları yapmak yada yaptırmak,
- Yapılan bakım ve onarım çalışmaları nedeniyle belediyelere ödenecek zemin tahrip bedellerine ilişkin iş ve işlemleri takip etmek,
- İşletme sorumluluğu bünyesinde bulunan mevcut çelik borulu hatların oluşabilecek elektrokimyasal korozyona karşı katodik korunmasını sağlamak,
- İl Halk Sağlığı Müdürlüğünce belirlenmiş içme suyu kaynakları izleme noktalarından numune almak ve gerekli analizleri yapmak ya da yaptırmak üzere Arıtma Tesisleri Dairesi Başkanlığına iletmek,
- İçme suyu dağıtım şebekelerinde, şebekenin uç noktaları dâhil serbest bakiye klor miktarının mevzuatta belirlenen aralıkta tutulmasını sağlamak,
- İl ve ilçe Umumi Hıfzısıhha Meclislerince alınan kararların uygulanmasını sağlamak,
- Yerleşim yerlerine verilen günlük su miktarının istatistiksel verilerini günlük, aylık ve yıllık bazda hazırlayarak Genel Müdürlük Makamı ile ilgili birimlere sunmak,
- Yerleşim yerlerine verilen suyu gözetim altında tutmak, şebeke üzerinde su tevzi için gerekli manevraları yapmak, günlük su miktarını ayarlamak için su alma yapılarında denetim yapmak ve gerekli müdahalelerde bulunmak,
- İçme suyu temin ve dağıtım sistemlerindeki su kayıp-kaçaklarının kontrolü ve önlenmesi hususunda gereken tedbirleri almak,
- Su kaynakları, pompa istasyonları ve depo giriş çıkışları ile ana iletim hatlarında ölçüm ve kumandanın bir merkezden kontrol ve idare edilmesi ile ilgili (SCADA) işlemleri yapmak,
- SCADA sistemini uygun bir şekilde işletmek, sistemin bakım ve onarımını yapmak, sistemin gelişmesi ve yenilenmesi ile ilgili çalışmalarda bulunmak,

- Yürürlükteki mevzuat uyarınca birimin sorumluluğunda bulunan hizmet bedellerinin (kanal açma, vidanjör, su ve kanal bağlantı ücreti, su ve kanal durum belgesi, keşif bedeli vb.) tespitini yapmak,
- Birim bünyesinde yapılan işlerin işletme projelerinin hazırlanması, kontrolü, muhafazası ve işletme amaçları doğrultusunda kullanılmasını sağlamak,
- Yeni yatırım gerektiren içme suyu, kanalizasyon ve yağmur suyu şebekelerinin yerlerini Plan Proje Dairesi Başkanlığına bildirerek yatırım programına alınmasını sağlamak,
- Genel Müdür ve bağlı bulunduğu Genel Müdür Yardımcısının verdiği diğer görevleri yapmak.

ALTYAPI BAKIM ONARIM İŞLERİ

Çorlu, Marmaraereğlisi, Ergene, Saray ve Kapaklı (5 İlçe) İlçelerinde bakım onarım hizmetleri Atıksu, Yağmur Suyu Kanalı ve İçme Suyu Hatları Bakım ve Onarımı ihaleleri ile gerçekleştirilmektedir. Çerkezköy İlçesinde altyapı bakım onarım işleri, Şubenin kendi imkanları ile yürütülmektedir.

Sıra No	İşin Adı
1	2019-2021 YILI KAPAKLI-SARAY İLÇELERİ ATIKSU YAĞMURSUYU KANALI VE İÇME SUYU HATLARI BAKIM ONARIM YAPIM İŞİ
2	2019-2021 YILI ÇORLU-ERGENE İLÇELERİ ATIKSU YAĞMURSUYU KANALI VE İÇME SUYU HATLARI BAKIM ONARIM YAPIM İŞİ
3	2019-2021 YILI SÜLEYMANPAŞA-MARMARAEREĞLİSİ İLÇELERİ ATIKSU YAĞMURSUYU KANALI VE İÇME SUYU HATLARI BAKIM ONARIM YAPIM İŞİ

2020 Yılı Doğu Bölgesi Su ve Kanal İşletme Dairesi Başkanlığına Bağlı 6 İlçede (Çorlu, Marmaraereğlisi, Ergene, Saray, Kapaklı, Çerkezköy) Gerçekleştirilen Bakım Onarım ve Arıza İşleri

2020 Yılı 6 İlçede Gerçekleştirilen Bakım Onarım İmalat Miktarları		
İşin Adı	Birimi	Toplam Yapılan
Su Arıza	Adet	15.052
Su Abone Bağlantısı	Adet	2.585
Su Şebeke İmalatı	Metre	30.977
Kanalizasyon Arıza	Adet	3.230
Kanalizasyon Abone Bağlantısı	Adet	970
Kanalizasyon Şebeke İmalatı	Metre	19.561
Vidanjör Çekimi	Adet	22.229
Kuka İle Kanal Açımı	Adet	12.076



Doğu Bölgesi Su ve Kanal İşletme Dairesi Başkanlığı Tarafından Gerçekleştirilen Bakım Onarım ve Arıza İşleri

➤ 15.052 adet içme suyu arızası giderilmiştir.

2020 Yılı Aylar İtibariyle Giderilen İçme Suyu Arızası Sayıları (Adet)												
Ocak	Şubat	Mart	Nisan	Mayıs	Haziran	Temmuz	Ağustos	Eylül	Ekim	Kasım	Aralık	Toplam
651	686	776	806	1.089	1.562	1.866	1.819	1.998	1.698	1.204	897	15.052

➤ 2.585 adet yeni evsel içme suyu abone bağlantısı yapılmıştır.

2020 Yılı Aylar İtibariyle Gerçekleştirilen Yeni Evsel İçme Suyu Abone Bağlantısı (Adet)												
Ocak	Şubat	Mart	Nisan	Mayıs	Haziran	Temmuz	Ağustos	Eylül	Ekim	Kasım	Aralık	Toplam
115	96	165	116	161	305	346	279	277	299	225	201	2.585

➤ 30.977 metre yeni içme suyu şebeke imalatı yapılmıştır.

2020 Yılı Aylar İtibariyle Gerçekleştirilen Yeni İçme Suyu Şebeke İmalatı (Metre)												
Ocak	Şubat	Mart	Nisan	Mayıs	Haziran	Temmuz	Ağustos	Eylül	Ekim	Kasım	Aralık	Toplam
2.638	777	2.260	1.842	2.381	3.460	3.203	1.721	2.404	4.186	3.486	2.618	30.976

➤ 3.230 adet kanalizasyon arızası giderilmiştir.

2020 Yılı Aylar İtibariyle Giderilen Kanalizasyon Arızası Sayıları (Adet)												
Ocak	Şubat	Mart	Nisan	Mayıs	Haziran	Temmuz	Ağustos	Eylül	Ekim	Kasım	Aralık	Toplam
155	169	258	235	377	407	332	242	350	274	237	194	3230

➤ 970 adet yeni kanal abone bağlantısı yapılmıştır.

2020 Yılı Aylar İtibariyle Gerçekleştirilen Kanal Abone Bağlantısı (Adet)												
Ocak	Şubat	Mart	Nisan	Mayıs	Haziran	Temmuz	Ağustos	Eylül	Ekim	Kasım	Aralık	Toplam
86	68	67	32	42	114	79	100	91	129	87	75	970

➤ 23.994 metre yeni kanalizasyon şebeke imalatı yapılmıştır.

2020 Yılı Aylar İtibariyle Gerçekleştirilen Yeni Kanalizasyon Şebeke İmalatı (Metre)												
Ocak	Şubat	Mart	Nisan	Mayıs	Haziran	Temmuz	Ağustos	Eylül	Ekim	Kasım	Aralık	Toplam
2.512	1.946	2.910	2.984	3.490	1.542	1.306	1.922	1.212	1.368	1.528	1.274	23.994

➤ **13.271 adet kuka aracı ile kanal açma hizmeti verilmiştir.**

2020 Yılı Aylar İtibariyle Kanal Açma Hizmeti (Adet)												
Ocak	Şubat	Mart	Nisan	Mayıs	Haziran	Temmuz	Ağustos	Eylül	Ekim	Kasım	Aralık	Toplam
1.019	1.066	1.136	938	1.234	1.152	1.326	979	1.132	1.127	1.056	1.106	13.271

➤ **19.689 adet vidanjör çekim hizmeti verilmiştir.**

2020 Yılı Aylar İtibariyle Vidanjör Hizmeti (Adet)												
Ocak	Şubat	Mart	Nisan	Mayıs	Haziran	Temmuz	Ağustos	Eylül	Ekim	Kasım	Aralık	Toplam
881	897	1.248	1.353	2.244	2.786	3.111	2561	1.511	1.182	1.004	911	19.689

2020 YILI KLOR ORGANİZASYONU

İlçe	Klorlama Yapılan Nokta Sayısı	Numune Alınan ve Klor Ölçümü Yapılan Nokta Sayısı
Çorlu	15	26
Ergene	18	26
Çerkezköy	3	14
Kapaklı	8	13
Marmaraereğlisi	6	17
Saray	23	28
Toplam	73	124

- Tekirdağ İli sınırları içerisinde klorlama oranımız %100'dür. Klorlama yapılmayan noktamız bulunmamaktadır.
- 2013 ve 2014 yıllarında bakiye klor ölçümü ağırlıklı olarak ilçe merkezlerinde yapılırken; 2015-2016-2017-2018-2019-2020 yılları itibariyle ilçe merkezi ve mahallelerimizde otomatik klor dozajlama cihazları ile yapılmakta ve 11 İlçe merkezimizde bulunan klor saha personeli tarafından dijital cihazlar kullanılarak günlük bakiye klor ölçümleri ile kontrol edilmektedir.
- Grup depolarında ve nüfusun yoğun olduğu ilçe merkezlerindeki bazı noktalarda debiye göre sudaki klor seviyesini ölçüp dozajlayan gelişmiş klor dozajlama sistemleri kullanılmaktadır.
- TESKİ Genel Müdürlüğü olarak Türkiye' de bir ilki gerçekleştiriyoruz. Tekirdağ ilinde bulunan 11 ilçe merkezi ve mahalleleri olmak üzere 397 noktada (Doğu Bölgesi Su ve Kanal İşletme Daire Başkanlığına bağlı 5 ilçede 124 noktada) su kalitesini izlemek için numune alma istasyonları kurulmuştur.

PLAN PROJE DAİRESİ BAŞKANLIĞI

Görev, Yetki ve Sorumluluklar:

- İçme ve kullanma suyu teminine yönelik kaynaktan suyun isale edilmesi, buna bağlı olarak üst yapıların yapılması ve enerji ihtiyacının karşılanması, şebeke ve iletim hatlarının oluşturulması, şebeke hatlarının yenilenmesi, düzeltilmesi veya yeni hatların yapılması ile içme suyu arıtma tesislerinin projelendirilmesi amacıyla, yatırım programında yer alan işlerin master plan ve fizibilite raporları ile etüd, ölçme, harita ve projelendirme işlerini yapmak veya yaptırmak, bunları ilgili birimlere iletmek,
- Atıksu ve yağmur suyu toplama ve deşarj sistemleri ile atıksu arıtma tesislerinin projelendirilmesi amacıyla, yatırım programında yer alan işlerin master plan ve fizibilite raporları ile etüd, ölçme, harita ve projelendirme işlerini yapmak veya yaptırmak, bunları ilgili birimlere iletmek,
- Yatırım programı çerçevesinde üretilecek projelerin ölçme ve haritalarını yapmak veya yaptırmak, ihale yoluyla yaptırılan işlerin arazi ile uyumlarını kontrol etmek,
- Birimi ile ilgili proje, harita, temel sondaj vb. işlerin ihale aşamasından kesin hesap aşamasına kadar tüm işleyişini sözleşme şartları içerisinde takip edip sonuçlandırmak,
- Kamu kuruluşları ile her türlü özel ve tüzel kişiliklerden gelen içme ve kullanma suyu projeleri ile kanalizasyon şebekesi uygulama projelerini incelemek, onay işlemlerini takip etmek ve dağıtımını yapmak,
- Projelerin orijinallerinin, kopyalarının ve sayısal ortamdaki bilgilerinin sağlıklı bir şekilde arşivlenmesini ve muhafaza edilmesini sağlamak,
- Görev alanına ilişkin işlerde İdarenin diğer birimleri ile kamu ve özel kuruluşlarla gerekli koordinasyonu sağlamak,
- İdarenin ihtiyaç duyduğu hizmet binaları ile her türlü tesislerin etüd ve proje hizmetlerini yürütmek,
- İdare bünyesindeki birimlerden yatırımlarla ilgili her türlü verileri ve bilgileri toplamak, değerlendirmek, yönetimde etkinlik, verimlilik ve hizmette kolaylık sağlamak amacıyla gerekli planlama çalışmalarını ve İdarenin danışmanlık hizmetlerini yürütmek,
- İdarenin İl geneli master planlama raporunu hazırlamak,
- Yürürlükteki mevzuat uyarınca alt yapı katılım bedellerinin (kanalizasyon ve su tesisleri harcamalarına katılım payları) tespitini yapmak,
- Genel Müdür ve bağlı bulunduğu Genel Müdür Yardımcısının verdiği diğer görevleri yapmak.

İÇME SUYU PROJE ÇALIŞMALARI

Sıra No	Proje Adı
1	Çorlu İlçesi Muhtelif Mahalleler İçme Suyu Projesi (Alipaşa, Cemaliye, Kazımiye, Muhittin, Reşadiye, Şeyhsinan)
2	Çorlu İlçesi Şahpaz Mahallesi Kuyu İsale Hattı Projesi
3	Çorlu İlçesi Yenice Teski 143 Nolu Kuyu İsale Hattı Projesi
4	Çerkezköy İlçesi Atatürk, Öztrak Caddeleri İçme Suyu Projesi
5	Çerkezköy İlçesi Cumhuriyet, Fatih ve Yıldırım Beyazıt Mahalleleri Kısmi İçme Suyu Projesi
6	Kapaklı İlçesi Bahçelievler Mahallesi Mevcut İçme Suyu Şebeke Analizi
7	Kapaklı İlçesi Atatürk ve Cumhuriyet Mahalleleri Kuyu İsale Hattı Projeleri
8	Kapaklı İlçesi Atatürk ve Cumhuriyet Mahallesi Mevcut İçme Suyu Şebeke Analizi
9	Kapaklı İlçesi Erbay Caddesi İçme Suyu Projesi Revizyonu
10	Çokal Barajından Malkara İlçe Merkezine Su Temin Ön Projesi
11	Malkara İlçesi İbribey Terfi-Kermeyan Depo Arası Terfilı İsale Hattı 2. Kısım Deplase Projesi
12	Malkara İlçesi Ahmetpaşa Köy Grubu İçme Suyu Ana İletim Hatları Yenileme Projesi
13	Malkara İlçesi İbrice Maden İşletme Sahası Ø560 Ana İsale Hattı Deplase Projesi
14	Malkara İlçesi Doluköy Mahallesi Biriktirmeli Terfi ve Bağlantı Hattı Projesi
15	Marmaraeğlisi İlçesi Yeniçiftlik Mahallesi Mormenekşe Caddesi Ana İletim Hattı Deplase Projesi
16	Muratlı İlçesi Balabanlı Mahallesi Kısmi İçme Suyu Projesi
17	Muratlı İlçesi Yurtbekler Mahallesi Kısmi İçme Suyu Projesi
18	Muratlı İlçesi Müsellim Mahallesi Kısmi İçme Suyu Projesi
19	Muratlı İlçesi Yeşilsirt Mahallesi Kısmi İçme Suyu Projesi
20	Muratlı İlçesi Yukarısevindikli Mahallesi Kısmi İçme Suyu Projesi
21	Saray İlçe Merkezi Şebeke Hatları Tahliye Vantuz Projeleri
22	Saray İlçesi Ayvacık Mahallesi Kısmi İçme Suyu Şebeke Projesi
23	Saray İlçesi Büyükyoncalı Mahallesi Atatürk ve 1 Kasım Caddeleri Şebeke Ana İletim ve Şebeke Dağıtım Projesi
24	Süleymanpaşa İlçesi Namık Kemal Mahallesi 1000 M3 İçme Suyu Deposu Besleme Havzası İçme Suyu Şebeke Projesi
25	Süleymanpaşa İlçesi Naip Mahallesi Su Temin Projesi
26	Süleymanpaşa İlçesi Yavuz Mahallesi Kısmi İçme Suyu Projesi (Akça, Şehit Hasan Demirkol Sokaklar)
27	Süleymanpaşa İlçesi Şehir Hastanesi Su Temin Projesi
28	Süleymanpaşa İlçesi Nusratlı Mahallesi Su Temin Projesi
29	Süleymanpaşa İlçesi Altınova Mahallesi Üst Kotlar İçme Suyu Projesi
30	Şarköy İlçesi İğdebağları Mahallesi Alt Kotlar İçme Suyu Projesi
31	Şarköy İlçesi İğdebağları Mahallesi Alt Kotlar İçme Suyu Projesi
32	Şarköy İlçesi Kocaali Mahallesi Perde Sokak İçme Suyu Temin Projesi
33	Şarköy İlçe Merkezi Üst Kotlar Bölünmüş İçme Suyu Projesi
34	Tekirdağ Geneli Afet İskan Alanları 1. Kısım Su Temin Projesi (Şarköy Eriklice, Marmaraeğlisi Çeşmeli, Süleymanpaşa Köseilyas)
35	Tekirdağ Geneli 5. Etap İçme Suyu Kuyusu Projeleri.
36	Tekirdağ Geneli Kırsal Mahalleleri İçme Suyu Kaynakları Değerlendirme Raporları ile Geliştirme Projeleri
37	Tekirdağ Geneli İçme Suyu Kaynakları

ATIKSU PROJE ÇALIŞMALARI

Sıra No	Proje Adı
1	Çerkezköy İlçesi Cumhuriyet Mahallesi Atıksu Projesi
2	Çerkezköy İlçesi Atatürk ve Öztrak Caddeleri Atıksu Projeleri
3	Çerkezköy İlçesi Kızılpınar Mahallesi Kısmi Atıksu Projesi
4	Çerkezköy İlçesi Organize Sanayi Bölgesi Ø 600 mm Kollektör Hattı Yatay Sondaj Projesi
5	Çorlu İlçesi Çobançeşme Mahallesi İbrahim Çallı Sokak Alternatifli Atıksu Projesi
6	Ergene İlçesi Velimeşe Mahallesi Emlak Konutları Bölgesi Atıksu Projesi
7	Hayrabolu İlçesi Çıkrıkçı Mahallesi Atıksu Deplase Projesi
8	Hayrabolu İlçesi Çerkezmüsellim Kısmi Atıksu Projesi
9	Kapaklı İlçesi Karaağaç Mahallesi Kısmi Atıksu Projesi
10	Kapaklı İlçesi Bahçeagıl Mahallesi Kısmi Atıksu Projesi
11	Malkara İlçesi Hacıhevat Mahallesi Huzur Sokak Atıksu Projesi
12	Malkara İlçesi Toki Terfi Merkezi Rehabilitasyon Projesi
13	Marmaraereğlisi İlçesi Şehit Ahmet Oral Caddesi Atıksu Deplase Projesi
14	Süleymanpaşa İlçesi Gündoğdu -Turgut Mahallesi Kısmi Atıksu Projesi
15	Süleymanpaşa İlçesi Yavuz Mahallesi Kısmi Atıksu Projesi (Akça, Şehit Hasan Demirkol Sokaklar)
16	Süleymanpaşa İlçesi Kumbağ Tm2 - Altınova Tm12 Arası Atıksu Kollektör Hattı Uygulama Projeleri
17	Süleymanpaşa İlçesi Naip Mahallesi Atıksu Deşarj Hattı Projesi
18	Süleymanpaşa İlçesi Hürriyet Mahallesi Kısmi Atıksu Projesi
19	Şarköy İlçesi Mürefte Mahallesi Kısmi Atıksu Projesi (Sadunoğlu Sitesi)
20	Tekirdağ Geneli Afet İskan Alanları 1. Kısım Atıksu Projeleri (Şarköy Eriklice, Marmaraereğlisi Çeşmeli, Süleymanpaşa Köseilyas)

ÇERKEZKÖY İLÇESİ ATATÜRK VE ÖZTRAK CADDELERİ İÇME SUYU VE ATIKSU PROJELERİ

Çerkezköy İlçe Belediyesince yapılacak Katlı Otopark ve Atatürk ile Öztrak Caddelerinde yapılacak yol yenileme çalışması ile koordineli olarak imalatları yapılacak şekilde 14.255 m. İçme suyu ve 98.000 m. atıksu projesi hazırlanmıştır.

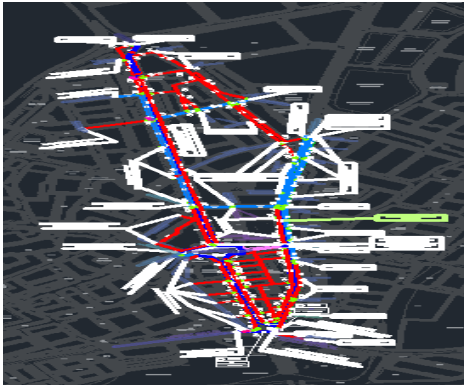

(İçme Suyu Şebeke Planı)



(Atıksu Şebeke Planı)

MALKARA İLÇESİ İBRİBEY TERFİ - KERMEYAN DEPO ARASI 2. KISIM İSALE HATTI DEPLASE PROJESİ

Malkara İlçemizdeki 44 Kırsal Mahalle ile önde gelen işletmelere su temini sağlayan, İbribey Terfi Merkezi – Kermeyan Depo arasındaki hattın 2. Kısım olarak 4.201 m. lik kısmı Ø500 DF boru olarak projelendirilmiştir.

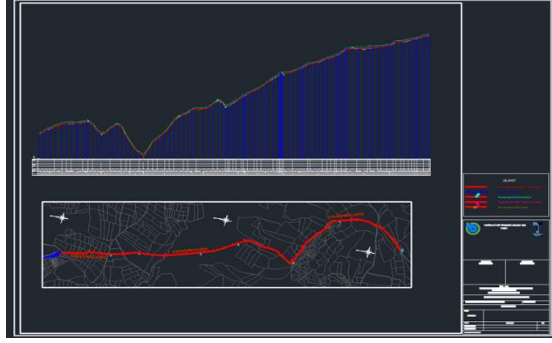

YAĞMUR SUYU VE TAŞKIN KORUMA PROJE ÇALIŞMALARI

Sıra No	Proje Adı
1	Çerkezköy İlçesi, İstasyon Mahallesi Yağmur Suyu Projesi
2	Çerkezköy İlçesi, Küçük Sanayi Bölgesi Yağmur Suyu Projesi
3	Çerkezköy İlçesi, Bağlık Mahallesi Yağmur Suyu Projesi
4	Çerkezköy İlçesi, Yıldırım Beyazıt Kısmi Yağmur Suyu Hattı Projesi
5	Çerkezköy İlçesi, Kızılıpınar Mahallesi, Atatürk Caddesi Yağmur Suyu Projesi
6	Süleymanpaşa İlçesi Gündoğdu-Turgut Mahallesi Kısmi Yağmur Suyu Projesi
7	Süleymanpaşailçesi, Yavuz Mahallesi, Asyaport Tır Parkı Yanına 2.5 X 2.0 M Kutu Kesit Menfez Projesi
8	Süleymanpaşa İlçesi Gündoğdu-Turgut Mahallesi Necip Fazıl Kısakürek Caddesi Yağmur Suyu Projesi
9	Yavuz Mahallesi Akça Sokak Yağmur Suyu Projesi
10	Çorlu İlçesi Şeyh Sinan Mahallesi Cemal Gürsel Caddesi Yağmur Suyu Projesi
11	Çorlu İlçesi Muhittin Mahallesi Bülent Ecevit Bulvarı ve İlkem Sokak Yağmur Suyu Projesi
12	Muratlı İlçesi, Fatih Mahallesi, Mustafa Kemal Atatürk Caddesi Yağmur Suyu Projesi
13	Kapaklı İlçe Merkezi Yağmur Suyu Projesi
14	Saray İlçesi Büyükyoncalı Mahallesi Atatürk Caddesi Yağmur Suyu Projesi
15	Saray İlçesi, Sofular Mahallesi Yağmur Suyu Projesi
16	Şarköy İlçesi Cumhuriyet Mahallesi Merkezi Yağmur Suyu Projesi
17	Şarköy İlçesi, Cumhuriyet Mahallesi, Karadeğirmen Deresi Ek Islah Projesi
18	Kumbağ (Tekirdağ) Kanalizasyon Projesi Kapsamında İmalatı Eksik kalan hatların Fizibilite Raporunun Hazırlanması

ARITMA TESİSİ PROJE ÇALIŞMALARI

Sıra No	Proje Adı
1	Süleymanpaşa İlçesi Naip ve Barbaros İçme Suyu Arıtma Tesisleri Toz Aktif Karbon Mimari, İnşaat ve Elektrik Projesi
2	Hayrabolu İlçesi Hasköy Mahallesi İçme Suyu Arsenik ve Mangan Arıtma Tesisi
3	Malkara İlçesi Teteköy İçme Suyu Arıtma Tesisi Ön Projesi
4	Şarköy Atıksu Arıtma Tesisi Teknik Şartname Oluşturulması ve Proje İhalesi

YATIRIM VE İNŞAAT DAİRESİ BAŞKANLIĞI

Görev, Yetki ve Sorumluluklar:

- Yatırım programına alınarak inşa edilecek olan içme suyu temin, iletim hattı, su deposu, pompa istasyonu, şebeke, arıtma tesisleri ve benzeri yapıların yaklaşık maliyet ve şartnamelerini hazırlamak, ihalesini yapmak ve sonuçlandırmak,
- Yatırım programına alınarak inşa edilecek olan atıksu, yağmursuyu şebeke ve kolektör hattı ile atıksu arıtma tesisi ve benzeri yapıların yaklaşık maliyet ve şartnamelerini hazırlamak, ihalesini yapmak ve sonuçlandırmak,
- İçme suyu, atıksu ve yağmursuyu inşaatları ile ilgili her türlü izin işlemlerini takip edip sonuçlandırmak,
- Sorumluluğundaki işlerin ilgili şartname, sözleşme, iş programı ve mevzuata uygun olarak yürütülmesini sağlamak üzere yapı denetim ve şantiye hizmetlerini yürütmek,
- Sorumluluğundaki işlerin geçici ve kesin kabul işlemleri ile kesin hesap işlemlerini takip etmek ve sonuçlandırmak,
- Kredi ile yapılan içme suyu, atıksu, yağmursuyu ve arıtma tesisi yapım işlerinde, kredi kuruluşları ile İdarenin diğer birimleri arasında gerekli koordinasyonu sağlamak ve yapılan kredi antlaşmalarına uygun olarak işleri yürütmek,
- Sorumluluğundaki işleri kısa zamanda ve en uygun şekilde takip edip sonuçlandırmak için İdarenin diğer birimleri ile kamu ve özel kuruluşlarla gerekli koordinasyonu sağlamak,
- AYKOME ve UKOME toplantı ve kararlarına ilişkin iş ve işlemleri takip etmek,
- Yapılan yatırımlara ilişkin belediyelere ödenecek zemin tahrip bedellerine ilişkin iş ve işlemleri takip etmek,
- Genel Müdür ve bağlı bulunduğu Genel Müdür Yardımcısının verdiği diğer görevleri yapmak.

➤ 2020 YILINDA TAMAMLANAN İŞLER

➤ Tekirdağ Geneli (5. Etap) Su Sondaj Kuyusu Açılması İş Tamamlanmıştır.

Proje Adı	Tekirdağ Geneli (5. Etap) Su Sondaj Kuyusu Açılması
Yüklenici	Fidanlar İnş. Sondajcılık Elk. San. ve Tic. Ltd. Şti.
Yatırım Maliyeti	6.484.728,94 TL
Sözleşme Tarihi	26.02.2020
Bitiş Tarihi	26.12.2020



SONDAJ KUYULARI				
SONDAJ ÇAPLARI (İNÇ)	İHALE METRAJİ (m)	PROJE UZUNLUĞU (m)	YAPILAN SONDAJ METRAJİ (m)	KALAN SONDAJ METRAJİ (m)
Ø 24"	750	790	790	0
Ø 17 ½"	5.210	5.714	5.714	0
Ø 15"	840	322	322	0
TOPLAM HAT	6.800	6.826	6.826	0

➤ **Çorlu İlçesi İçme Suyu İsale Hattı İle Depo ve Terfi Merkezi İnşaatı İşi Tamamlanmıştır.**

Proje Adı	Çorlu İlçesi İçme Suyu İsale Hattı İle Depo ve Terfi Merkezi İnşaatı
Yüklenici	ÖZKA İNŞ. A.Ş.
Yatırım Maliyeti	18.894.524,26 TL
Sözleşme Tarihi	07.08.2017
Bitiş Tarihi	12.08.2020
Tamamlanan İçme Suyu Hattı Uzunluğu	19.103 m



DEPO	YAPILAN (%)
6000 m3 (1 Adet)	%100
5000 m3 (1 Adet)	%100
3000 m3 (1 Adet)	%100

TERFİ MERKEZİ	YAPILAN (%)
Havuzlar Beşkavaklar (1 Adet)	%100
Emlak Konutları (1 Adet)	%100

➤ **Tekirdağ İli Geneli Beton ve Kilitli Parke Taş Mevcut Yol Onarımı İle Yeni Yol Yapılması İşi Tamamlanmıştır.**

Proje Adı	Tekirdağ İli Geneli Beton ve Kilitli Parke Taş Mevcut Yol Onarımı İle Yeni Yol Yapılması İşi
Yüklenici	BEYKA Beton İnş. Taah. San. ve Tic. Ltd. Şti.
Yatırım Maliyeti	2.498.248,68 TL
Sözleşme Tarihi	27.08.2019
Bitiş Tarihi	20.06.2020
Tamamlanan Parke Taş Uzunluğu	42.082 m ²
Tamamlanan Beton Yol Uzunluğu	569 m ³



➤ 2020 YILINDA DEVAM EDEN İŞLER

Sıra No	31.12.2020 Tarihi İtibariyle Halen Devam Eden Etmekte Olan İçme Suyu, Kanalizasyon ve Yağmursuyu Yapım İşlerinin Listesi
1	Kapaklı İlçesi İçme Suyu, Kanalizasyon ve Yağmursuyu İnşaatı
2	Çerkezköy İlçesi Muhtelif Mahalleler Kanalizasyon ve İçme Suyu İnşaatı
3	Marmaraereğlisi İlçesi Muhtelif Mahalleler Kanalizasyon ve Yağmursuyu İnşaatı
4	Çorlu İlçesi Kısmı İçme Suyu ve Terfi Merkezi İnşaatı Yapım İşi
5	Çerkezköy İlçesi Fevzipaşa Mahallesi Yağmursuyu Şebekesi İnşaatı
6	Çerkezköy İlçesi Ambar Deresi ve Kavak Deresi Atıksu Kollektör Hattı İnşaatı
7	Tekirdağ (Süleymanpaşa) Doğu Kısmı Kanalizasyon ve Yağmursuyu İnşaatı ile Doğu Atıksu Arıtma Tesisi İnşaatı
8	Tekirdağ İli Kumbağ TM2 – Altınova TM12 Arası Kanalizasyon Terfi Hattı Yapım İşi

Devam Eden Faaliyet ve Projelerin Ayrıntılı Bilgileri:

Proje Adı	Kapaklı İlçesi İçme Suyu, Kanalizasyon ve Yağmursuyu İnşaâtı
Yüklenici	Esen-Baytaş Adi Ortaklığı
Sözleşme Bedeli	21.852.308,00
Sözleşme Tarihi	23.02.2018
Tamamlanan Kanalizasyon Hattı	45.753 m
Tamamlanan Yağmursuyu Hattı	5.045 m
Tamamlanan İçme Suyu Hattı	33.073 m



Proje Adı	Çerkezköy İlçesi Muhtelif Mahalleler Kanalizasyon ve İçme Suyu İnşaatı
Yüklenici	Nas Altyapı ve Üstyapı İnş. Yapı Malz. Tem. Hiz. San. Mve Tic. Ltd. Şti.
Sözleşme Bedeli	3.486.460,00
Sözleşme Tarihi	23.10.2018
Tamamlanan Kanalizasyon Hattı	10.935 m
Tamamlanan İçme Suyu Hattı	1.976 m



Proje Adı	Marmaraereğlisi İlçesi Muhtelif Mahalleler Kanalizasyon ve Yağmursuyu İnşaatı
Yüklenici	Gülsan Altyapı Tem. İnş. San. Tic. Ltd. Şti.
Sözleşme Bedeli	5.727.704,00 TL
Sözleşme Tarihi	23.10.2018
Tamamlanan İçme Suyu Hattı	4.456 m



Proje Adı	Çorlu İlçesi Kısmı İçme Suyu ve Terfi Merkezi İnşaatı Yapım İşi
Yüklenici	Barankaya İnşaat Hafr.Taah. Akaryakıt Mad. Gıda San. Tic. A.Ş.
Sözleşme Bedeli+İş Artışı	10.845.965,00 TL
Sözleşme Tarihi	09.07.2020
Tamamlanan İçme Suyu Hattı	1.653 m



Proje Adı	Çerkezköy İlçesi Fevzipaşa Mahallesi Yağmursuyu Şebekesi İnşaatı
Yüklenici	Sabahattin AĞGÖZ
Sözleşme Bedeli	5.414.787,5 TL
Sözleşme Tarihi	04.11.2020
Tamamlanan Yağmursuyu Hattı	586 m



Proje Adı	Çerkezköy İlçesi Ambar Deresi ve Kavak Deresi Atıksu Kolektör Hattı İnşaatı
Yüklenici	Doğan Müt. Hiz. Metal Dış Tic. A.Ş.
Sözleşme Bedeli +İş Artışı	7.170.470,05 TL
Sözleşme Tarihi	19.10.2017
Tamamlanan Kanalizasyon Hattı	16.359 m
Tamamlanan Yağmursuyu Hattı	560 m



Tekirdağ (Süleymanpaşa) Doğu Kısmı Kanalizasyon ve Yağmursuyu İnşaatı ile Doğu Atıksu Arıtma Tesisi İnşaatı	
Proje Adı	Tekirdağ (Süleymanpaşa) Doğu Kısmı Kanalizasyon ve Yağmursuyu İnşaatı ile Doğu Atıksu Arıtma Tesisi İnşaatı
Yüklenici	Adem Yapı İş Ortaklığı
Sözleşme Bedeli+İş Artışı	34.398.883,78 TL
Sözleşme Tarihi	10.08.2017
Tamamlanan Kanalizasyon Hattı	64.798 m
Tamamlanan Terfi Hattı	4.618 m



Proje Adı	Tekirdağ İli Kumbag TM2 - Altınova TM12 Arası Kanalizasyon Terfi Hattı Yapım İşi
Yüklenici	Barankaya İnşaat Hafriyat Taahhüt Akaryakıt Maden Gıda Sanayi Ticaret Anonim Şirketi, Yapı Tesis İnşaat ve Tic. Ltd. Şti.
Sözleşme Bedeli +İş Artışı	13.686.630,00 TL
Sözleşme Tarihi	24.11.2020
Proje Metrajı	9008 metre Kanalizasyon Terfi Hattı ve 1 adet Terfi Merkezi



ELEKTRİK MAKİNE VE MALZEME İKMAL DAİRESİ BAŞKANLIĞI

Görev, Yetki ve Sorumluluklar:

- (Değişik ibare: 09.11.2017 t.-2017/23 s. GKK.) Arıtma tesisleri ve atıksu terfi istasyonları hariç olmak üzere İdarenin tüm elektrikli ekipmanları ve pompalarının bakım ve onarımının yapılması, gerektiğinde bunların ilk montajları ve gerekli değiştirme işlerinin düzenli bir şekilde yürütülmesini sağlamak,
- İdareye ait tüm tesislere elektrik enerjisini sağlamak, tüm yüzey ve derin kuyu pompalarını sürekli işletmeye hazır halde bulundurmak,
- Pompa istasyonlarında çalışan tüm pompa ve makinelerin verimliliğini kontrol ederek bu husustaki kayıtları tutup değerlendirmek ve gerekli tedbirleri almak,
- Pompa istasyonlarına ve idarenin tüm birimlerine elektrik tedarikçisinden gelen faturaların gerçek tüketime göre kontrolünü yapmak ve faturaların ödeme işlemlerini takip etmek, iptal edilen tesislerdeki elektrik abonelik sözleşmelerinin fesih işlemlerini yapmak,
- İdarenin tüm araç ve iş makinelerinin bakım ve onarımını yapmak, sicil kayıtlarını tutmak, durumlarını kontrol etmek ve muayenelerini sağlamak, yedek parça temini işlerini yapmak, ayrıca ihtiyaç duyulduğunda bakım onarım hizmeti satın almak,
- İdarenin ihtiyacı olan araç, makine ve bunlara ilişkin malzemelerin tespitini yapmak ve bunların mevzuatına göre satın alınmasını ya da kiralanmasını sağlamak,
- (Değişik ibare: 16.11.2016 t.-2016/40 s. GKK.) İdare birimlerince hurdaya ayrılan dayanıklı taşınır ve sarf malzemelerinin satış, takas vb. işlerini yapmak,
- İdarenin ihtiyacı olan çeşitli malzemeleri, kuracağı iş ocakları ve atölyelerde üretmek,
- Talep edilmesi halinde elektrik, makine ve malzeme ikmaline dair mal ve hizmet alımlarıyla ilgili her türlü teknik şartnameleri hazırlamak,
- Hizmet binalarına ilişkin elektrik bakım onarımında Destek Hizmetleri Dairesi Başkanlığına personel ve teknik destek sağlamak,
- İdarenin ihtiyacı olan akaryakıt alımını yapmak ve ilgili birimlere zamanında dağıtımını sağlamak,
- İdarenin mülkiyetindeki tesislere ait özel yolların yapım, bakım ve onarım işlerini yapmak,

- (Değişiklik ile Ek: 09.11.2017 t.-2017/23 s. GKK.) İçme suyu terfi merkezleri, derin sondaj kuyuları ve pompa istasyon odaları içinde kalan tesisat elemanlarının bakım, onarım ve gerektiğinde değişimini yapmak,
- Mevcut tesislerin elektrik tadilat projelerini yapmak ya da yaptırmak,
- Genel Müdür ve bağlı bulunduğu Genel Müdür Yardımcısının verdiği diğer görevleri yapmak.

ENERJİ YÖNETİM ŞUBE MÜDÜRLÜĞÜNÜN SORUMLULUĞUNDAKİ TESİSLER	
Elektrik Aboneliği Sayısı	492 Adet
Alçak Gerilim Abonelik Sayısı	301 Adet
Orta Gerilim Abonelik Sayısı	191 Adet
Trafo ve Enerji nakil Hattı Sayısı	282 Adet
Reaktif Cezaya Tabi Abonelik Sayısı	300 Adet
Elektrik Kumanda Panosu Sayısı	586 Adet

TEKİRDAĞ GENELİ TESİS ADETLERİ	
Derin Sondaj Kuyusu Toplam Sayısı	401
İçme Suyu Terfi İstasyonu Sayısı	124
Keson Kuyu Sayısı	37

TESİSLERDEKİ VARLIK ADETLERİ	
Derin Sondaj ve Keson Kuyu Toplam Varlık Sayısı	445
İçme Suyu Terfi Varlık Toplam Sayısı	260

YERALTI VE YERÜSTÜ POMPALARI ŞUBE MÜDÜRLÜĞÜ 2020 YILINDA MEYDANA GELEN ARIZALARIN NEDENLERİ (İLK 10 NEDEN)		
Sıra No	Arıza Nedeni Tanımı	Sayı
1	Motor Aşırı Akım	76
2	Çekvalf Arızası	55
3	Elektriksel Arıza	34
4	Pompa Rulman Dağılması	31
5	Motor Rulman Dağılması	30
6	Pompa Fan Aşınması	24
7	Pompa Su Bitiriyor	21
8	Tesisatta Patlak Var	19
9	Pompa Salmastra Deformasyonu	16
10	Pompa Kaplin Deformasyonu	12

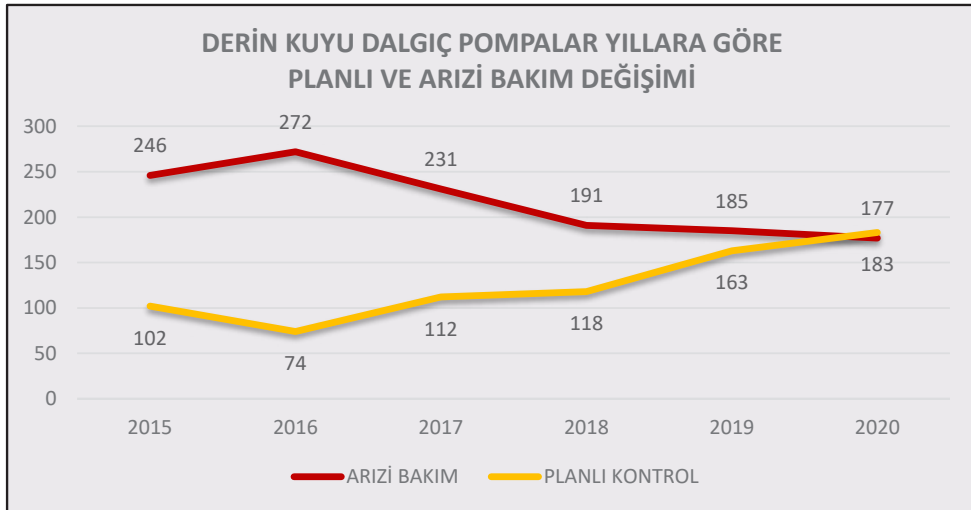

Yapılan Çalışmalar

- ✓ Tesis iyileştirme çalışmalarına devam edilmiştir.

PANO İMALATLARI

ESKİ HALİ



YENİ HALİ



- ✓ Enerji Yönetimi Şube Müdürlüğünce 15 km üzerinde enerji nakil hattı yer altına alınmış ve dış etkiler nedeni ile yaşanan enerji kesintilerinin önüne geçilmiştir.



- ✓ Tesislerin yanı sıra idari binalarımızda da her türlü elektrik bakım onarımı için Destek Hizmetleri Dairesi Başkanlığına personel desteği sağlanmaktadır.
- ✓ Enerji Yönetimi Şube Müdürlüğümüzce saha personeline iş emirlerinin Varlık Yönetim Sistemine giriş yapılabilmesi için Varlık Yönetim Programı eğitimi verilmeye devam edilmiştir.
- ✓ Şarköy İlçesi Mursallı Mahallesi, Süleymanpaşa İlçesi İncecik, Nusratfakı ve Yukarıkılıçlı Mah. ile Ergene İlçesi Misinli Mah. Su Kuyuları Enerji Nakil Hatlarının (ENH) Tamirat ve Tadilatı Yapılmıştır.



- ✓ Araç Takip Sistemi ile tüm resmi ve kiralık araçlarımız harita üzerinden hız ve yer takibi anlık olarak görevlendirilen personelimiz ile 7/24 yapılabilmektedir.

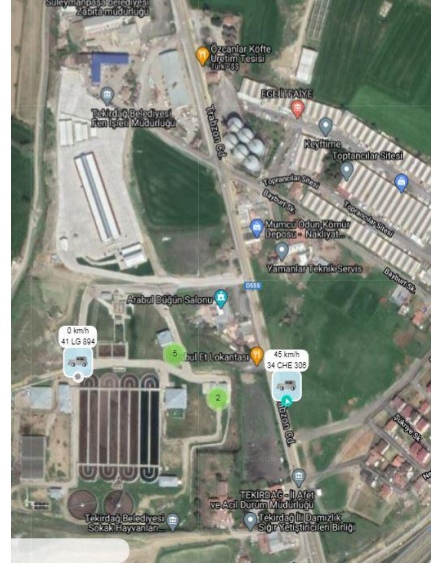

- ✓ Düzenli olarak Akaryakıt sevk ve kontrolü yapılmaktadır.



- ✓ Resmi taşıt, iş makinesi ve 136 adet jeneratörün bakım ve onarımı yapılmaktadır.

2020 YILI BAKIM ONARIM ATÖLYESİ FAALİYETLERİ

	İŞ MAKİNESİ	KAMYON	OTOMOBİL	KAMYONET	MINİBÜS	KUKA	SU TANKERİ	KOMBİNE	OTOBÜS	TRAKTÖR	TIR	VİDANJÖR	MOTOSİKLET	TOPLAM
PERİYODİK BAKIM	19	13	22	68	-	1	10	9	-	-	-	9	-	151
ARIZA	133	116	40	163	5	23	62	100	4	9	4	102	12	773
YOL YARDIMI	111	43	4	17	-	11	9	20	1	2	5	31	-	254
TOPLAM	263	172	66	248	5	35	81	129	5	11	9	142	12	1178



ARITMA TESİSLERİ DAİRESİ BAŞKANLIĞI

Görev, Yetki ve Sorumluluklar:

- Şehre verilen içme suyunun ilgili mevzuata göre arıtılmasını sağlamak amacı ile kurulmuş ve kurulacak olan her türlü içme suyu arıtma tesislerini verimli ve devamlı şekilde işletmek veya işlettirmek,
- Atıksuların Arıtma Tesislerine iletimini sağlamak amacıyla kurulmuş ve kurulacak olan atıksu terfi merkezlerini verimli ve devamlı şekilde işletmek veya işlettirmek,
- Atıksuların arıtılmasını sağlamak amacıyla kurulmuş ve kurulacak olan atıksu arıtma tesislerini verimli ve devamlı şekilde işletmek veya işlettirmek,
- İçme suyu ve atıksu arıtma tesislerinin ve atıksu terfi merkezlerinin yedek parça, araç ve gereçlerinin ihtiyaçlarını belirlemek, temin etmek ve periyodik bakımlarını yaptırmak,
- Tesislerde kullanılan kimyasal maddelerin stok takiplerini yapmak, ihtiyaç duyulması halinde temin etmek,
- Şehre verilen içme suyu ile akabinde oluşan atıksuların yürürlükteki mevzuatlara göre gerekli kontrollerini yapmak veya yaptırmak, bu hususta ilgili kuruluşlarla ve Daire Başkanlıklarıyla gerekli ilişkileri kurmak ve alınacak önlemleri belirleyerek gereğini yapmak,
- İçme suyunun tesis çıkışında standartlara uygun kaliteye getirerek şehre verilmesini sağlamak ve kaliteli suyun sürekliliğini sağlayacak tüm önlemleri almak, tesisleri verimli şekilde çalıştırmak,
- İçme suyu ve atıksuyla ilgili ihtiyaç duyulan her türlü analizleri yapmak veya akredite olmuş laboratuvarlara yaptırmak, analiz sonuçlarını raporlamak, analizlerin yapılması için gerekli kimyasal malzemelerin alımını gerçekleştirmek.
- Şehre verilen içme suyu ile ilgili vatandaş ve kuruluşlardan gelen mevzuata uygunluk kontrollerinin yapılması taleplerini gerçekleştirmek, mevzuata uygun çıkmayan kontrol sonuçlarını uygun hale getirilmesi için bir üst makamı bilgilendirerek gerekli Daire Başkanlıklarına bilgi akışını sağlamak, ayrıca işlem süreçleri ile ilgili talep sahibini bilgilendirmek,
- Genel Müdür ve bağlı bulunduğumuz Genel Müdür Yardımcısının verdiği diğer görevleri yapmak.

2020 Yılı içerisinde Arıtma Tesisleri Dairesi Başkanlığı; Atıksu Arıtma Tesisleri Şube Müdürlüğü, İçme suyu Şube Müdürlüğü, Laboratuvar Şube Müdürlüğü ve Atıksu Terfi Merkezleri ve Bakım Şube Müdürlüğü olmak üzere 4 ayrı şube Müdürlüğü altında çalışmalarını sürdürmüştür.

SÜLEYMANPAŞA BATI İLERİ BİYOLOJİK ATIKSU ARITMA TESİSİ



Arıtma Tesisleri Dairesi Başkanlığına bağlı tüm tesislerin (İçme Suyu Arıtma Tesisleri, Atıksu Arıtma Tesisleri, Atıksu Terfi Merkezleri) kombine ve vidanjör vasıtası ile havuz temizliklerini yapmakta ve Atıksu Arıtma Tesislerinin çıkan çamurlarını hooklift kamyonlar ile merkeze nakillerini yapmaktadır. Bakım Ekibi, Arıtma Tesisleri Dairesi Başkanlığına bağlı tüm tesislerde (İçme Suyu Arıtma Tesisleri, Atıksu Arıtma Tesisleri, Atıksu Terfi Merkezleri) ihtiyaç duyulan imalatlar (Vinç korkuluk vs.) ile meydana gelen elektrik ve mekanik arızaların tamiratını yapmaktadır. Gerekli durumlarda revizyon yaparak tesisleri daha verimli hale getirmektedir. SCADA yazılımı ile personel bulunmayan terfi merkezleri ve tesislerin uzaktan kontrol ve kumanda edilebilmesi için çalışmalar yapılmıştır.

2020 yılı içerisinde Çerkezköy'de 1 adet (Ambardere Terfi Merkezi) Yatırım ve İnşaat Dairesi Başkanlığı tarafından yaptırılıp Arıtma Tesisleri Dairesi Başkanlığına devredilmiştir. Ambardere Terfi Merkezi ile birlikte Saray TM-1 ve Saray TM-2 SCADA sistemine dahil edilebilmesi ve mobil olarak uzaktan kontrol ve kumanda edilebilmesi için gerekli altyapı tamamlanmış olup yazılım aşamasına getirilerek yakın zamanda sisteme dahil edilecektir. Bu çalışmalar bittiğinde SCADA ya dahil edilen terfi merkezi sayısı % 90'lar seviyesine çıkartılmış olacaktır.

- Süleymanpaşa Terfi Merkezi (TM12) Süleymanpaşa ilçemizin merkezinin tamamının ve Altınova – Barbaros Mahallelerinin bir kısım atıksuyunu kollektör hattı ile alarak önce 2 adet mekanik kaba ızgaradan daha 2 adet mekanik ince

ızgaradan geçirip 5 adet 155kw büyüklüğünde pompalar ile Süleymanpaşa Batı İleri Biyolojik Atıksu Arıtma Tesisine terfisini sağlamaktadır.

- Malkara Yeni Mahalle TM1 ve Malkara Yaman TM2 tesisleri için Atık su Terfi Merkezleri ve Bakım Şube Müdürlüğü personeli tarafından pano imalatı yapıp, montajı sağlandı. Yeni alınan 18,5 KW pompaların yerine montajı yapılarak daha verimli hale getirilmiştir.



- Atıksu Terfi Merkezleri bünyesinde bulunan kritik öneme sahip tesislerin tamamına jeneratör temini yapılmıştır.
- Terfi merkezlerinde boya badana işleri ve çevre düzenleme işleri yapılmıştır.
- Terfi merkezlerinde yılın 12 ayında düzenli olarak çim biçme ve çevre düzenleme işleri yapılmaktadır.
- Terfi merkezlerimizde haşere, sinek ve hastalıklara karşı düzenli olarak ilaçlanması sağlanmıştır.



- 11 İlçede bulunan 61 adet Atıksu Terfi Merkezi verimli çalışabilmesi için hergün düzenli olarak sabit ve gezici bakım ve temizlik ekiplerimiz tarafından günlük pompa bakım ve temizlikleri yapılmıştır.
- 11 İlçede bulunan 61 adet Atıksu Terfi Merkezinin verimli çalışabilmesi için terfi personellerince kombine ile düzenli olarak (ihtiyaç duyulan periyotlarda) terfi temizlikleri yapılmıştır.



Temiz Su Numune Analizleri

Akredite Temiz Su ve Atıksu Laboratuvarı kurulması için gerekli olan çalışmalar sürmektedir. Laboratuvar binası olarak Naip İçme Suyu Arıtma Tesisi sınırları içinde yer alan idari bina ve laboratuvarlar kullanılmaktadır.

Temiz Su Laboratuvarı Sayısı: **1** Adet

Atıksu Laboratuvarı Sayısı: **1** Adet

Kontrol İzleme İçin Alınan Temiz Su Numune Sayısı: **3.471** Adet



Kontrol İzleme İçin Alınan İçme Suyu Numune Sayısının Aylara Göre Dağılımı

AYLAR	NUMUNE SAYISI
Ocak	400
Şubat	408
Mart	314
Nisan	96
Mayıs	103
Haziran	276
Temmuz	221
Ağustos	240
Eylül	230
Ekim	365
Kasım	417
Aralık	401
TOPLAM	3.471

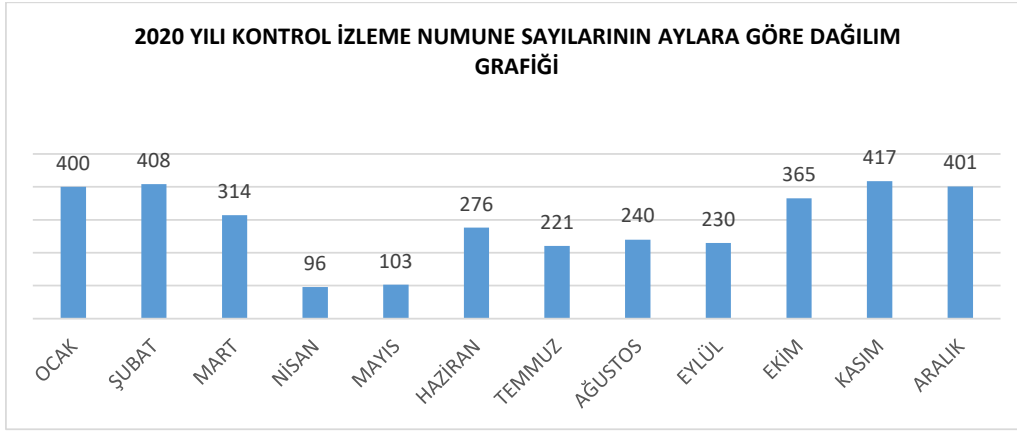

Alınan İçme Suyu Numune Sayılarının İlçelere Göre Dağılımı

İLÇELER	MİKTAR
Süleymanpaşa	655
Çorlu	211
Çerkezköy	127
Saray	278
Ergene	188
Kapaklı	104
Muratlı	198
Marmaraereğlisi	145
Hayrabolu	485
Şarköy	399
Malkara	681
TOPLAM	3.471

ÇEVRE KORUMA VE KONTROL DAİRESİ BAŞKANLIĞI

Görev, Yetki ve Sorumluluklar:

- İçme suyu temin edilen kaynakların ve havzaların kirlenmeye karşı korunması amacıyla, İdarece uygulanacak yönetmelik ve yönergeleri hazırlamak; mevzuat esaslarına göre gerekli tedbirlerin alınmasını sağlamak,
- İçme suyu kaynaklarının korunması amacıyla ilgili Daire Başkanlıklarıyla birlikte mevzuatın öngördüğü havza koruma çalışmalarını yapmak; su havzalarında kirletici faaliyetlerin önlenmesi amacıyla gerekli tedbirleri almak, su havzalarını her türlü kirletici faaliyetlere karşı korumak,
- Su havzalarının kirliliğe karşı korunması amacıyla, mutlak koruma alanları içerisinde kalan ve zararlı atık üreten konut, tesis ve işletmelerin kamulaştırma işlemlerinin yapılmasını ilgili dairesinden istemek,
- Su havzalarında, mevzuat esasları doğrultusunda inşaat ruhsatları, imar planları, taş ve maden ocakları, yeraltı ve kaynak suları vb. ruhsat müracaatlarına Genel Müdürlük görüşü vermek; havzalarda kaçak yapılaşmanın önlenmesi için denetim faaliyetlerinde bulunmak,
- TESKİ yönetmelikleri ile ilgili diğer mevzuat hükümleri doğrultusunda endüstriyel atıksu kaynaklarının denetim altına alınmasını sağlamak ve deşarj izinlerinin verilmesi işlemlerini gerçekleştirmek,
- Gayrisihhi müessese görüşü almak ve/veya atıksu arıtma tesisi kurmak amacıyla İdareye başvuruda bulunan gerçek ve tüzel kişilerin müracaatlarını, mevzuat esaslarına göre neticelendirmek ve Genel Müdürlük görüşü vermek,
- Gerçek ve tüzel kişilere ait endüstri tesislerinden ve arıtma tesisleri çıkışlarından alınan numunelerin analizlerinin yapılmasını sağlamak,
- İdarenin görev alanına ilişkin başlattığı kampanyalar (Su tasarrufu vb.) ile çeşitli etkinliklerin (Dünya Su Günü vb.) yönetim ve organizasyonunu sağlamak,
- İl Milli Eğitim Müdürlüğü ile koordineli şekilde Su Çocuk Meclisi kurulmasını sağlamak ve buna ilişkin çalışmaları yürütmek,
- İl Su Yönetimi ve Koordinasyon Kurulu toplantı ve kararlarına ilişkin iş ve işlemleri takip etmek,
- Ergene Havzası ile Marmara Havzası Yönetim Kurulu toplantı ve kararlarına ilişkin iş ve işlemleri takip etmek,
- Genel Müdür ve bağlı bulunduğu Genel Müdür Yardımcısının verdiği diğer görevleri yapmak.

ÜLKEMİZ VE İLİMİZİN İÇİNDE YER ALDIĞI HAVZALAR

İlimiz; ülkemizde bulunan 25 havzadan **Meriç-Ergene Havzası** ile **Marmara Havzası** içerisinde yer almaktadır.



- Meriç-Ergene Havzası Havza Yönetim Heyeti Toplantısı:

Yılda 2 kez gerçekleştirilen toplantıya Kurumumuzca katılım sağlanmıştır.

-Marmara Havzası Havza Yönetim Heyeti Toplantısı:

Yılda 2 kez gerçekleştirilen toplantıya Kurumumuzca katılım sağlanmıştır.

-İl Su Yönetimi Koordinasyon Kurulu Toplantısı:

Yılda 3 kez gerçekleştirilen toplantıya Kurumumuzca katılım sağlanmıştır.

Havza Koruma Eylem Planı Takip Tabloları (HKEPTT) hazırlanarak raporlanmış ve DSİ ile paylaşılmıştır. Ayrıca, yıl içinde gerçekleştirilen toplantı ve kararlarına ilişkin iş ve işlemlerin takibi sürdürülmüştür.

İÇME SUYU TEMİN ETTİĞİMİZ VE EDİLECEK BARAJ VE GÖLETLER

İlimize içme suyu temin edilmekte olan yer üstü ve yer altı su kaynaklarımızın; evsel, endüstriyel, tarımsal ve her türlü hayvancılık faaliyetlerinden kaynaklanan atıksular ve atıklarla kirlenmesini önlemek için, bu kaynaklar etrafında bulunan; mutlak, kısa, orta, uzun ve dere mutlak koruma alanlarında hukuki ve teknik tedbirlerin alınmasına yönelik çalışmaları yaparak havzalarımızın korunmasını sağlamak amacıyla çalışmalar sürdürülmüştür.



YÜZEYSEL SU KAYNAKLARIMIZ

Yüzeysel Su Kaynağı	İçme Suyu Temin Edilen Yerleşim Yeri	Toplam Su Hacmi (hm ³)	İdaremize Tahsis Edilen Su Miktarı (hm ³ /yıl)
Şarköy Göleti	Şarköy İlçe Merkezi	1,20	1,05
Naipköy Barajı	Süleymanpaşa İlçe Merkezi	21,62	6,43
Çokal Barajı İçme Suyu 2. Kısım Şarköy İsale Hattı	Şarköy İlçe Merkezi ve Eriklice, Aşağıkalamış, Mürefte, Hoşköy, Şenköy, Kızılcaerzi Mahalleleri	204,00 (toplam hacim) 16,80 (içme suyu için GÖKBÜET su birliğine tahsis edilen)	7,52
Türkmenli Göleti	Marmaraereğlisi İlçe Merkezi Yeniçiftlik Mahallesi	15,29	1,30
Yazır Göleti	Barbaros Mahallesi Kumbağ Mahallesi	5,46	1,26 0,88
Müstecep Göleti	Sağlamtaş Mahallesi Çınarlıdere Mahallesi	3,10	0,73
TOPLAM		250,67	19,17
Saray Ayvıcık Barajı (inşaata devam ediyor)	Saray ve Kapaklı İlçesi	11,21	5,00

İÇME SUYU TEMİN ETTİĞİMİZ BARAJ VE GÖLETLER

TÜRKMENLİ GÖLETİ VE HAVZASI - MARMARAEREĞLİSİ İLÇESİ

Marmaraereğlisi ve Yeniçiftlik Mahallesi içme suyu temini amaçlı: **1,30 hm³/yıl**



Mutlak Koruma Alanı: 300 m	Herhangi bir yapı ve endüstriyel işletme bulunmamaktadır.
Kısa Mesafeli Koruma Alanı: 300 m-1000 m	Herhangi bir yapı ve endüstriyel işletme bulunmamaktadır.
Orta Mesafeli Koruma Alanı: 1000 m-2000 m	Yakuplu Mahallesi ve Türkmenli Mahallesi'nin bir bölümü kalmaktadır.
Uzun Mesafeli Koruma Alanı: 2000 m-havza sınırı	Yakuplu Mahallesi ve Türkmenli Mahallesi'nin bir bölümü, Çeşmeli Mahallesi, Şahpaz Mahalesi.

YAZIR GÖLETİ VE HAVZASI - SÜLEYMANPAŞA İLÇESİ

Barbaros Mahallesi ve Kumbağ Mahallesi içme suyu temini amaçlı: **2,14 hm³/yıl**



Mutlak Koruma Alanı: 300 m	Herhangi bir yapı ve endüstriyel işletme bulunmamaktadır.
Kısa Mesafeli Koruma Alanı: 300 m-1000 m	Yayabaşı Mahallesi.
Orta Mesafeli Koruma Alanı: 1000 m-2000 m	Karahisarlı Mahallesi.
Uzun Mesafeli Koruma Alanı: 2000 m-havza sınırı	Aşağıkılıçlı Mahallesi ve Yukarıkılıçlı Mahallesinin bir kısmı.

MÜSTECEP GÖLETİ VE HAVZASI - MALKARA İLÇESİ

Sağlamtaş Mahallesi içme suyu temini amaçlı: **0,73 hm³/yıl**



Müstecep Havzası Koruma alanı içerisinde; kuş uçuşu 1800 mt'de, 250 nüfuslu, ekonomisi tarım ve hayvancılığa dayalı **Vakıfıdemir** Mahallesi kalmaktadır.

ŞARKÖY GÖLETİ VE HAVZASI - ŞARKÖY İLÇESİ

Şarköy İlçesi içme suyu temini amaçlı: **1,53 hm³/yıl**



Şarköy Havzası Koruma Alanlarında yerleşim yeri ve endüstriyel işletme bulunmamaktadır.

ÇOKAL BARAJI VE HAVZASI- ŞARKÖY İLÇESİ

Şarköy İlçesi'nin bir kısmının içme suyu temini: 7,52 hm³/yıl



Mutlak Koruma Alanı: 300 m	Çınarlıdere Mahallesi (Bir kısmı kalmaktadır.)
Kısa Mesafeli Koruma Alanı: 300 m-1000 m	Çınarlıdere (Bir kısmı), Emirali , Yayaağaç (Büyük bir kısmı).
Orta Mesafeli Koruma Alanı: 1000 m-2000 m	Aksakal , Çimendere , Sofuköy , Yayaağaç (Küçük bir kısmı), Gölcük (Bir kısmı), Sağlamtaş (Büyük bir kısmı)
Uzun Mesafeli Koruma Alanı :2000 m-havza sınırı	Yörgüç, Uluman, İshaklı, Bulgur, Palamut, Ballı Bucağı, Sırtbey, Ormanlı, Yenice, Tatarlı, Yuva, Ballısüle, Beyoğlu, Esendik, Kalaycı, Müstecep, Deliller, Kavakçeşme, Alaybey, Gözsüz, Karacahalil, Elmalı, Balabancık, Sağlamtaş (Diğer kısmı), Yeniköy (Küçük bir kısmı), Araphacı (Bir kısmı), Gölcük (Diğer kısmı), Vakıfıdemir (Müstecep havzası yağış alanında kalmaktadır).

NAİPKÖY BARAJI VE HAVZASI - SÜLEYMANPAŞA İLÇESİ

Süleymanpaşa İlçesi içme suyu temini amaçlı:6,43 hm³/yıl



Mutlak Koruma Alanı: 300 m	Mermer Mahallesi.
Kısa Mesafeli Koruma Alanı: 300 m-1000 m	Herhangi bir yapı ve endüstriyel işletme bulunmamaktadır.
Orta Mesafeli Koruma Alanı: 1000 m-2000 m	Herhangi bir yapı ve endüstriyel işletme bulunmamaktadır.
Uzun Mesafeli Koruma Alanı: 2000 m-havza sınırı	İşıklar Mahallesi.

İÇME SUYU TEMİN EDİLECEK BARAJ VE HAVZALARIMIZ
AYVACIK BARAJI VE HAVZASI- SARAY İLÇESİ : 5 hm³/yıl



Mutlak Koruma Alanı: 300 m	Güngörmez Mahallesi 'nin bir kısmı kalmaktadır.
Kısa Mesafeli Koruma Alanı: 300 m-1000 m	Güngörmez Mahallesi 'nin bir kısmı kalmaktadır.
Orta Mesafeli Koruma Alanı : 1000 m-2000 m	Güngörmez Mahallesi 'nin bir kısmı kalmaktadır.
Uzun Mesafeli Koruma Alanı: 2000 m-havza sınırı	Herhangi bir yapı ve endüstriyel işletme bulunmamaktadır.

✓ **HAVZA DENETİMLERİ**

Su kaynaklarımızın korunması ve havzadaki ekosistemin sürdürülebilirliğinin sağlanması, içme ve kullanma suyu temin ettiğimiz su kaynakları ve havzalarında suların kirlenmesine neden olabilecek faaliyetler yapılmasının önlenmesi amacıyla içme suyu havzalarımızda denetimler yapılarak raporlanmış ve denetim sırasında tespit edilen olumsuzluklar ilgili kurum, kuruluş ve kişilere bildirilerek takibi sağlanmıştır.

İçme suyu havzalarımızda yapılan denetimlerde hayvancılık faaliyetleri, yapılaşma ve imar durumları, endüstriyel tesisler, çevre temizliği vb. hususlarda incelemeler yapılmıştır.

İçme suyu havzaları koruma alanlarında kalan mahallelerimizin muhtarları ile görüşülerek gübre ve zirai ilaçların kullanımının bilinçli ve ölçülü şekilde yapılması gerektiği, boş zirai ilaç ambalajlarının tarlalara, bahçelere, dere ve dere yataklarına atılmaması gerektiği hakkında bilgilendirmeler yapılmaya 2020 yılı içerisinde de devam edilmiştir.

TESKİ İçme Suyu Havzaları Koruma Yönetmeliği kapsamında, havzalarımızda karadan ve gölet yüzeylerinden fiber tekne ile yapılan denetimlerde; kaçak yapılar tespit edilerek, ilgili İlçe Belediyeleri ile koordinasyon sağlanarak kaçak yapıların kaldırılması çalışmaları ve mahkeme süreçleri önceki yıllarda başlatılmıştır.

“TESKİ Çevre Koruma ve Kontrol Teknesi” ile yüzeysel sularda havza denetimleri, kıyı şeridinden ise denize yapılabilecek kaçak deşarjların tespiti amacıyla denetimler yapılmıştır.



İçme suyu havzalarını besleyen dereler vasıtasıyla yer üstü su kaynaklarına ulaşabilecek atıksuların kontrolü amacıyla baraj ve göletleri besleyen derelerde; pH, Sıcaklık, İletkenlik ve Çözünmüş Oksijen ölçümleri yapılmıştır.

İçme suyu havzalarının korunması için alınan tedbirler kapsamında, İlimize içme suyu sağlayan tüm baraj ve göletlerde uyarı levhaları yapılmasına devam edilmiştir.

✓ **KURUM GÖRÜŞLERİ:**

İçme suyu havzalarımız koruma alanlarında hukuki ve teknik tedbirlerin alınmasına yönelik çalışmalar yapılmış olup; ÇED, İmar Planı, Taş ve Maden Ocağı vb. müracaatlara yönelik ilgili Daire Başkanlıkları ile koordineli çalışılarak Kurum Görüşlerimiz oluşturulmuştur.

Ayrıca; havza koruma alanı dışında kalan ve İlimiz genelinde talep edilen diğer Kurum Görüşleri de ilgili Daire Başkanlıkları ile koordineli çalışılarak oluşturulmuştur.

**2020 YILI İÇERİSİNDE
HAVZA KORUMA AMAÇLI VERİLEN GÖRÜŞLER**

Görüş Konusu	Adet
Çevresel Etki Değerlendirmesi (ÇED) kurum görüşü	18
İmar Planlarına yönelik kurum görüşü	39
Taş ve maden ocakları ile yer altı-kaynak suları v.b. müracaatlara yönelik görüşler	18
Diğer görüşler	148
Şikayetler	35
TOPLAM	258

ENDÜSTRİYEL ATIKSU DENETİMLERİ**TESKİ Atıksuların Kanalizasyona Deşarj Yönetmeliğimize(AKDY) kapsamında;**

Kurumumuz sorumluluk alanında bulunan ve Organize Sanayi Bölgeleri dışında yer alan işletmelerden kaynaklanan endüstriyel nitelikli atıksuların kontrol altına alınması ve altyapı tesislerimize kabul edilmesi için deşarj izinlerinin verilmesi amacıyla denetim çalışmalarımız gerçekleştirilmiştir.

Sanayi kuruluşları ve işletmelerin kanalizasyon bağlantı izni talepleri, Gayri Sıhhi Müessese Ruhsatı Görüşü talepleri ve atıksu bertarafı talepleri için yerinde tespit ve denetimler yapılarak, atıksu numuneleri alınmak suretiyle mevzuata göre değerlendirme yapılmıştır.

AKDY hükümleri uyarınca arıtma tesisi kurup işletmesi gerekmeyen, ızgara, çöktürme rögarı, yağ tutucu, çamur önlemi v.b. önlemler istenen işletmeler ile, endüstriyel atıksu oluşturmeyen, çeşitli teknolojilerden faydalanarak tesis içi önlem alan ve endüstriyel atıksularını devir daimli kullanan, kanalizasyon şebekesine hiçbir endüstriyel atıksu deşarjı olmayan işletmelerin talebine istinaden, AKDY kapsamında yapılan denetimler sonucu "Tekirdağ Su ve Kanalizasyon İdaresi Genel Müdürlüğü Su, Atıksu, Güvence, Yaptırım ve Hizmet Tarifesi"nde belirtilen ücretlerin TESKİ veznelerine yatırılmasını müteakip 200 adet Gayri Sıhhi Müessese Ruhsat Görüşü verilmiştir.

Kanalizasyon sistemlerimize kaçak yollardan deşarj edilen endüstriyel atıksular veya kanalizasyon sistemine dökülmesi yasak olan maddelerin (fuel oil vb.) dökülmesi hususlarındaki şikayetler, yerinde tespit edilerek önlem alınması sağlanmış ve tespit edilen uygunsuzluklar, mevzuatlar çerçevesinde gerekli yaptırımların uygulanması için ilgili kurumlara bildirilmiştir.

2020 yılında 100 adet atıksu şikayetine istinaden yerinde denetimler yapılarak, söz konusu şikayetler değerlendirilmiş ve sonuçlandırılmıştır.

2020 YILI ENDÜSTRİYEL ATIKSU DENETİMİ SONUCU VERİLEN GÖRÜŞLER

GÖRÜŞ SAYILARI	Adet
ATIKSU BERTARAFI TALEPLERİ (Firma talepleri doğrultusunda atıksuların bertarafı konusunda yapılan denetimler ve verilen görüşler)	44
GAYRİ SİHHİ MÜESSESE RUHSATI (GSMR) GÖRÜŞÜ	200
ATIKSU ŞİKAYETLERİ (Yerinde tespit ve denetimler yapılarak değerlendirilen şikayetler)	100
TOPLAM	344

Atıksularını Fosseptikte Biriktiren İşletme Denetimleri

2020 yılında atıksuyunu sızdırmaz fosseptikte biriktiren 44 işletmenin atıksu bertarafı talebi yerinde denetimler yapılarak ve gerektiğinde numune alınarak değerlendirilmiştir. Kirlilik katsayısına göre belirli periyodlarla atıksu numuneleri alınarak periyodik atıksu izlemesi yapılmıştır.

Şarköy İlçesinde şarap üretimi ve zeytinyağı üretimi yapan işletmelerde denetim ve kontrol çalışmaları sürdürülerek, **TESKİ AKD Yönetmeliği** hükümleri kapsamında üreticilere mevzuata uygun atıksu bertarafı ile ilgili bilgiler verilmiştir.

Yağ Tutucu Denetimleri

Tekirdağ İli genelinde İşyeri Açma ve Çalışma Ruhsatı aşamasında yağ tutucusu bulunmayan işletmelere uygun görüş verilmemiştir. Ayrıca daha önceden ruhsat almış yemek üretimi yapan işletmelerden 75 işletme denetlenerek yağ tutucu taktırılması sağlanmıştır.

Atıksu Arıtma Tesisi Proje Onay Birimi

İdaremizin sorumluluk alanında bulunan mevcut endüstriyel atıksu kaynakları için istenilen düzeyde arıtma verimini gerçekleştirecek atıksu arıtma teknolojilerinin seçilmesi ve uygulanmasını sağlamak amacıyla, işletmelerin atıksu ön arıtma tesislerinin proje onaylarının yapılması için Çevre Koruma ve Kontrol Dairesi Başkanlığı Koordinatörlüğünde Proje Onay Birimi kurulmuştur. Arıtma tesisi kurup işletmesi gereken 2 adet işletme AKDY Madde-7 gereği, **Atıksu Arıtma / Derin Deniz Deşarjı Tesisi Proje Onayı Genelgesi kapsamında (2018/14)** Proje Onay Dosyası hazırlayarak; Kurumumuza sunmuştur. 2020 yılında Kurumumuza sunulan 4 adet Arıtma Tesisi Proje Onay Dosyasından 2 tanesi onaylanmış olup, 2 tanesinin proje onay süreci devam etmektedir.

Atıksu Kaynaklarının İzlenmesi:

Deşarj Kalite Kontrol Ruhsatı verilmiş olan işletmelerde sürekli denetimler yapılarak, "TESKİ Atıksuların Kanalizasyona Deşarj Yönetmeliği"nde belirtilen periyotlar doğrultusunda atıksu numuneleri alınarak izleme çalışmaları yapılmıştır.

Ayrıca kanalizasyon sistemimize atıksu deşarjı yapan işletmelerde ani denetimlerle pH kontrolleri yapılmıştır. Kanalizasyon sistemi bulunmayan bölgelerde, atıksularını sızdırmaz fosseptikte biriktiren işletmelerin atıksuları Yönetmelik kapsamında denetlenerek, atıksu numuneleri alınmıştır.

Numune Alma Noktaları	2020 Yılı Alınan Numune Sayısı (adet)
Fosseptikte biriktirilen atıksular	22
Kanalizasyon sistemine verilen atıksular	38
Diğer	5
TOPLAM	65

Kanalizasyon Hatları Denetimleri:

Kurumumuz sorumluluk alanında bulunan işletmelerin yanı sıra kanalizasyon hatlarında da denetim ve kontrol çalışmaları gerçekleştirilmiştir. Yapılan denetimlerde muayene bacalarından atıksu numuneleri alınarak, kaçak bağlantı kontrolleri yapılmıştır.

Özel Vidanjör İzin Belgelerinin Verilmesi

Tekirdağ Su ve Kanalizasyon İdaresi Genel Müdürlüğü sorumluluk alanı içerisinde bulunan ve kanalizasyon şebekesi bulunmayan yerlerde fosseptikte toplanan atıksuların kontrollü bir şekilde TESKİ'nin belirlemiş olduğu noktalara taşınmasını sağlayacak özelliklere sahip, özel veya kamuya ait vidanjörlere Özel Vidanjör İzin Belgesi verilmesindeki uygulama, kontrol ve çalışma esaslarını içeren "TESKİ Vidanjörlerin Çalışma Usul ve Esasları Yönergesi" hazırlanmıştır. 06.04.2018 tarihli ve 05 sayılı TESKİ Yönetim Kurulu Kararı ile yürürlüğe giren Yönerge kapsamında TESKİ altyapı tesislerine evsel nitelikli atıksu dökümü yapan ve Kurumumuz sorumluluk alanı içerisinde çalışan vidanjörlere Özel Vidanjör İzin Belgesi verilmektedir. Bu kapsamda 8 adet Özel Vidanjör İzin Belgesi düzenlenmiştir.

BİLGİLENDİRME VE BİLİNÇLENDİRME FAALİYETLERİ:

✓ **ÇEVRE EĞİTİMLERİMİZ**

Tekirdağ İlinde bulunan okullardaki öğrencilere yönelik "Su Kaynakları, Suyun Önemi ve Tasarruflu Kullanılması ile TESKİ'nin yapmış olduğu çalışmalar" konularında eğitim seminerleri düzenlenmiştir. Ancak; Covid-19 pandemisi sebebiyle eğitimlere devam edilememiştir.



✓ **SU ÇOCUK MECLİSİ**

Su Çocuk Meclisinin 6. Genel Kurul toplantısı TESKİ Süleymanpaşa İlçe Şube Müdürlüğü toplantı salonunda 2019-2020 eğitim öğretim yılı yürütme kurulunun seçimini yapmak üzere büyük bir katılımı gerçekleştirilmiştir. Toplantıya Çorlu, Ergene, Malkara ve Süleymanpaşa ilçelerindeki okullardan öğrenci ve koordinatör öğretmenler katılım sağlamışlardır. Ancak; Covid-19 pandemisi sebebiyle çalışmalara devam edilememiştir.

EMLAK VE İSTİMLAK DAİRESİ BAŞKANLIĞI

Görev, Yetki ve Sorumluluklar:

- İdarenin görev ve sorumluluk alanı ile su havzaları içinde yapılacak olan hizmetler için mülkiyet temini ve irtifak hakkı tesisi amacıyla kamulaştırma yapmak, taşınmazların İdare adına devir ve tahsis işlemlerinin yapılmasını ve tapuya tescilini sağlamak,
- Yüzeysel su kaynakları mutlak koruma alanlarında kalan gayrimenkullerin ihtiyaç ve programa göre kamulaştırma işlemlerini yapmak,
- Görev alanına ilişkin işlerde İdarenin diğer birimleri ile gerekli koordinasyonu sağlamak,
- İmar Kanunu gereğince İdareye ait gayrimenkullerden üçüncü şahıslar lehine geçit hakkı talep edilmesi halinde, talep konusu hakkın tapuya işlenmesi için gerekli çalışmaları yapmak,
- Genel Müdürlük birimlerinin proje veya yatırım amaçlı harita ihtiyaçlarının teminine yardımcı olmak ve gerektiğinde diğer kurum ve kuruluşlar ile koordinasyonu sağlamak,
- Gerçek ve tüzel kişilerin İdareden bedeli mukabilinde talep etmiş oldukları sayısal harita ve yer kontrol noktalarının satış işlemlerini yapmak,
- İdareye ait gayrimenkullerin kiralama, ecrimisil, satın alma ve satış işlemlerini, TESKİ İhale Yönetmeliğine uygun olarak yürütmek,
- İdareye ait lojmanların mevzuat doğrultusunda tahsis işlemlerini yapmak,
- İdarenin coğrafi bilgi sistemleri (CBS) ihtiyacını belirlemek, bu doğrultuda Bilgi İşlem Dairesi Başkanlığı ile koordineli olarak gerekli yazılım ve donanımı temin etmek; coğrafi bilgi sistemini kurmak ve yürütmek; sistemin kullanıcılarına eğitim vermek ve teknolojik gelişmeler doğrultusunda sistemin güncelliğini sağlamak,
- Coğrafi bilgi sistemi kapsamında, birim, kurum ve kuruluşlar arasında gerekli koordinasyonu sağlamak,
- Genel Müdür ve bağlı bulunduğu Genel Müdür Yardımcısının verdiği diğer görevleri yapmak.

- Yürütülen projeler kapsamında ortaya çıkan Kamulaştırma işlemi yapmaya ve İrtifak Hakkı tesisi kurma gibi işlemler ve bedellerinin tespiti yapılmaya devam edilmektedir.
- Genel Müdürlüğümüze ait taşınmazlarda Telekomünikasyon şirketleri tarafından kurulan baz istasyonlarına ait kiralama sözleşmeleri hazırlanmakta ve takip edilmektedir.
- Genel Müdürlüğümüze ait taşınmazların kullanılmasıyla ilgili Ecrimisil bedelleri hesaplanarak tahsil edilmektedir.
- Genel Müdürlüğümüzce yürütülen altyapı çalışmaları kapsamında ortaya çıkan zarar-zıyan bedelleri hesaplanarak maliklerine ödemeler yapılmaktadır.

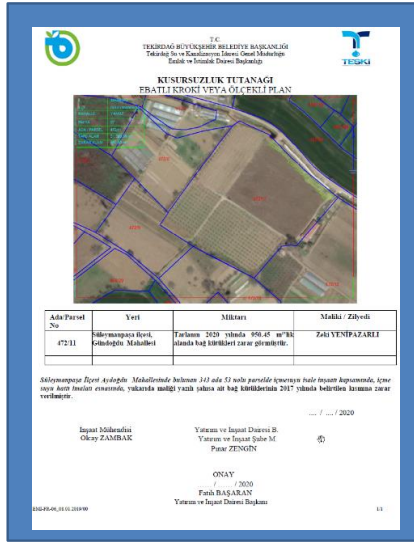

- Hizmet binaları ve malzeme depolarının kiralama işlemleri yapılmıştır.

2020 Yılı TESKİ Genel Müdürlüğüne Ait Kiralamalar						
Sıra No	Kiralama Amacı	İlçe	Mahalle	Ada	Parsel	Açıklama
1	Bakım Atölyesi	Süleymanpaşa	Yavuz	428	15	
2	Malzeme Deposu	Çorlu	Hatip	2379	4	
3	Malzeme Deposu	Çorlu	Hatip	417	104	
4	Açık Malzeme Deposu	Şarköy	İstiklal	164	3	
5	İlçelerdeki Hizmet Binaları	Çerkezköy, Çorlu, Hayrabolu, Marmaraereğlisi, Muratlı, Saray, Şarköy, Kapaklı, Süleymanpaşa (2 adet)				Toplam 10 adet Hizmet Binası. Süleymanpaşa İlçesinde 2020 Mart ayından sonra 1 adet bina boşaltıldı.

- Taşınmazların tahsis, devir, izin işlemlerini yapılmaktadır.
- Orman sahalarına denk gelen yerlerdeki projelerin, Orman Genel Müdürlüğünden izinlerinin alınması işlemleri gerçekleştirilmiştir.

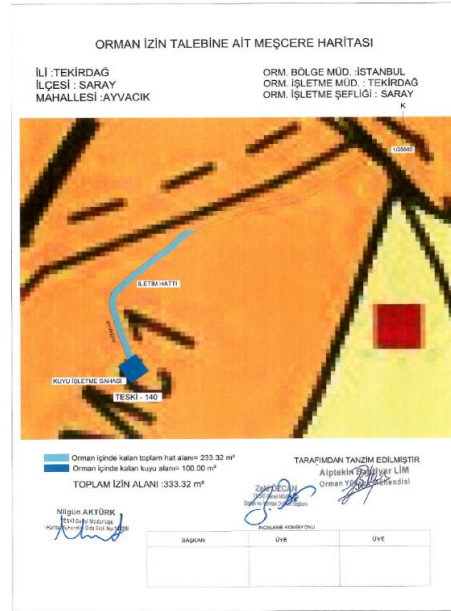

- Mera sahalarına denk gelen yerlerde ilgili alanların vasıf değişikliğinden sonra Milli Emlak Müdürlüğünden tahsisinin alınmaktadır.
- CBS ile oluşturulmuş olan Altyapı Bilgi Sistemleri sayesinde teknik altyapı tesislerine ait sayısal işletme planları ile bu tesislere ait sözel bilgiler birleştirilerek sahada ve ofiste ihtiyaç duyulan güncel bilgiye hızlı ve güvenilir bir şekilde erişilmesi sağlanmıştır.

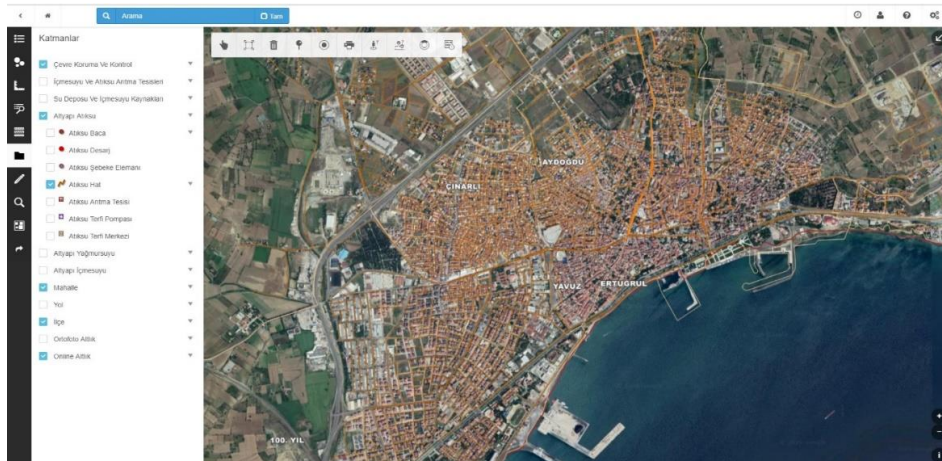

- CBS Altyapı Bilgi Sistemi mobil uygulama geliştirilerek teknik ve saha personellerin ihtiyaç duyduğu altyapı bilgisine arayüzü daha sade ve hızlı olan mobil uygulama ile erişimi sağlandı.

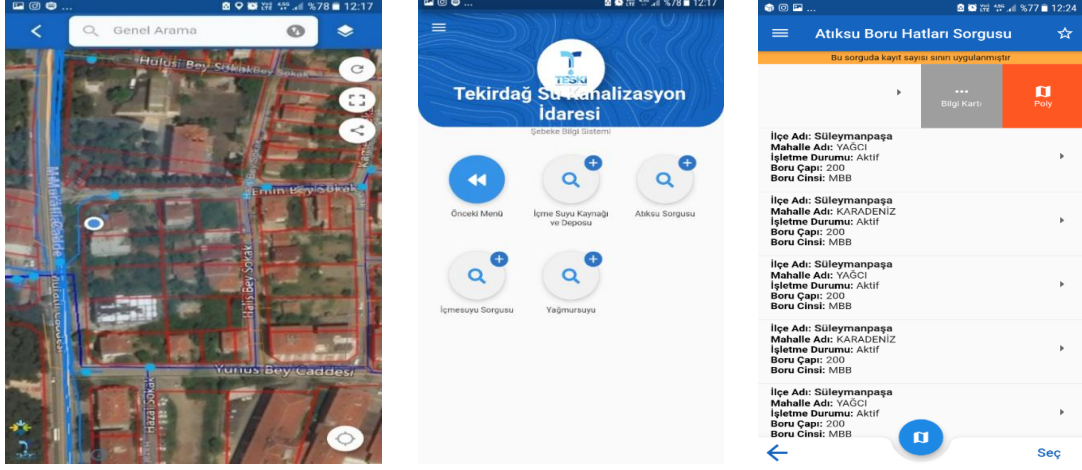

- TESKİ Genel Müdürlüğü sorumluluğu alanındaki geçmişte yapılmış olan teknik altyapı tesisi imalatlarının tespitini yaparak dijital ortama aktarımı gerçekleştirilir. Tespit edilen teknik altyapı tesislerinin büro ve saha kontrollerinden sonra veri girişleri yapılarak ilgili personellerin kullanımına sunulmaktadır. Mevcut altyapı ve yeni imalatlar birleştirilerek Altyapı Bilgi Sistemi güncel tutulmaktadır.

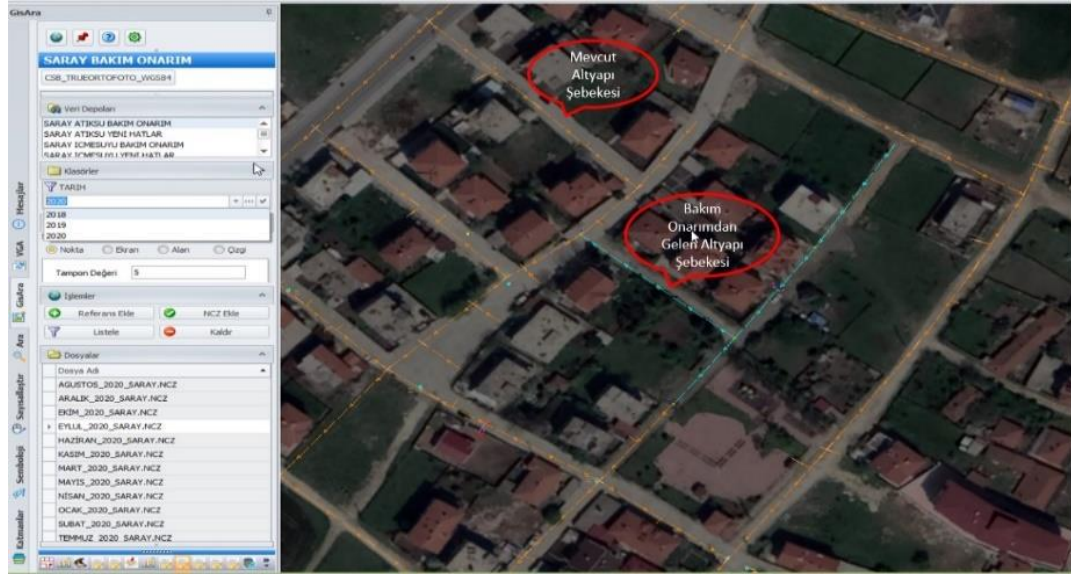

- İçme suyu hatlarında yapılan kayıp kaçak tespiti çalışmalarında konuma ve sözel bilgiye dayalı altyapı haritalarını üretilmektedir.



- Şebeke-Kaynak-Depo ilişkisi ile suyun temin edildiği içme suyu kaynağı (Kuyu) ile depo arasındaki ilişki, depo ile içme suyu şebekesi arasındaki ilişki sorgulanabilmekte ve görüntülenebilmektedir.
- SCADA Entegrasyonu ile üretilen içme Suyu ve tüketilen içme suyu belirli periyotlarda (aylık ve yıllık) raporlanabilir, hale getirilmiştir. Konum bazlı olarak içme suyu depoları görüntülenebilir, sorgulanabilir ve grafik veri üretilebilir. İçme suyu depolarının anlık olarak su seviyeleri görüntülenebilmektedir.
- Mevcut ve yeni imalatı yapılacak olan teknik altyapı tesislerinin işletilmesi ve imalatı esnasında ihtiyaç duyulan altlıklar (Kadastral durum, imar durumu, halihazır, yollar, sit alanları vb.) temin ederek idari ve teknik personellere sunulmaktadır.



- CBS ile oluşturulmuş olan Bakım Onarım Takip Sistemleri şebeke entegrasyonu oluşturularak;
Bakım onarım çalışmalarında yapılan altyapı hatlarına ait işletme projeleri ay-yıl ve firma bazında sorgulanabilmekte, gelen işletme projeleri diğer ay ve yıllardaki işletme planları ile karşılaştırılarak mükerrer verinin önüne geçilebilmekte, işletme projeleri kadastro ve imar durumu ile karşılaştırılarak mülkiyet sorunlarının önüne geçilebilmekte, planlanan alt yapılar için altlık olarak kullanılmaktadır.

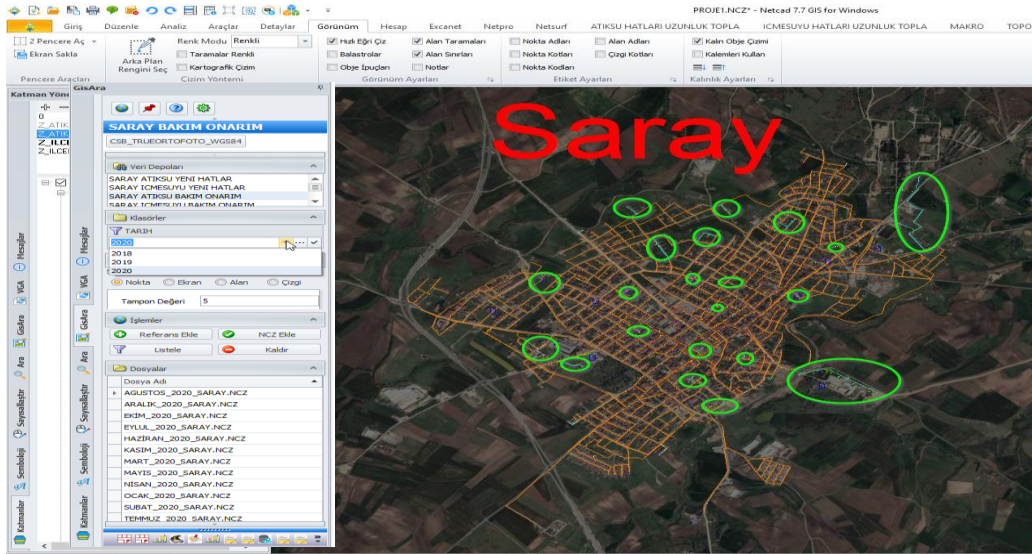

- Coğrafi Bilgi Sistemleri Şube Müdürlüğü tarafından; yapılan çalışmalar ve CBS'nin etkin bir şekilde kullanılması için 11 ilçe şube müdürleri ve personeline bilgilendirme eğitimi verilmektedir.



İLÇE HİZMETLERİ DAİRESİ BAŞKANLIĞI

Görev, Yetki ve Sorumluluklar:

- İlçelerde Genel Müdürlüğün görev alanına giren tüm hizmetlerin İlçe Şube Müdürlükleri eliyle eksiksiz bir şekilde yürütülmesi için İlçe Şube Müdürlükleri ile ilgili Daire Başkanlıkları arasında gerekli koordinasyonu sağlamak,
- İlçe Şube Müdürlükleri arasında gerekli koordinasyonu sağlamak, bu birimlerin her türlü ihtiyaçlarının giderilmesi için çalışmalar yürütmek,
- İlçe şube müdürlerini Genel Müdürün uygun göreceği aralıklarda toplantıya çağırarak talep ve önerilerini belirleyip Makama rapor halinde sunmak,
- İlçe Şube Müdürlükleri emrine görevlendirilen personelin hastalık, mazeret ve yıllık izin onayları ile fazla mesai onaylarına ilişkin işlemlerini yürütmek, bu işlemlere ait belgelerin kayıtlarının tutulması ve dosyalanması için İnsan Kaynakları ve Eğitim Dairesi Başkanlığına iletilmesini sağlamak,
- İlçelerde Genel Müdürlük görev alanına giren sorunları takip etmek, yapılması gereken iş ve işlemlerin tespitini yapmak ve bunlara ilişkin bilgi ve belgeleri Merkez birimlerine iletmek,
- Diğer yatırımcı kuruluşlardan gelen altyapı çalışma bildirimlerini ivedilikle İlçe Şube Müdürlüklerine göndermek,
- İlçelerde basın ve yayın organlarında yer alan haberlerin takibi ile vatandaşlardan gelen şikâyetleri inceleyerek gereğini yapmak ve sonucundan Genel Müdürlük Makamına bilgi vermek,
- İlçelerde Büyükşehir Belediyesinin diğer birimleri ile İlçe Belediye Başkanlıklarıyla gerekli koordinasyonu sağlamak,
- Mahalle muhtarlıklarından gelen istek ve şikâyetlerin giderilmesi için çalışmalar yürütmek,
- Merkez birimlerince ilçelerde kullanılmak üzere temin edilen malzemelerin ilçe şube müdürlüklerine devrini sağlamak ve devredilen malzemelerin amacına uygun kullanılmasını gözetmek,
- Yapı ruhsatı alınması sırasında su tesisat projelerinin tasdik edilmesine dair Genel Müdürlüğe mevzuatla verilen görevleri ifa etmek,
- AFAD ve meteoroloji birimlerinden gelen çeşitli uyarıları vakit geçirmeksizin ilgili birimlere ve ilçe müdürlüklerine göndermek,
- Genel Müdür ve bağlı bulunduğu Genel Müdür Yardımcısının verdiği diğer görevleri yapmak.

Yapılan Faaliyetler

- İlçe Şube Müdürlüklerinde Genel Müdürlüğümüzün görev alanına giren tüm hizmetlerin eksiksiz bir şekilde yürütülmesi için gerekli koordinasyon çalışmaları yapılmıştır.
- İlçe Şube Müdürlüklerine ziyaretler gerçekleştirilerek ihtiyaçları belirlenmiş ve yapılan tespitler ile ilgili olarak gerekli çalışmalar başlatılmıştır.
- İlçe Şube Müdürlükleri tarafından tespit edilen “2020 yılı temizlik malzemesi ihtiyaçları ve kırtasiye malzemesi ihtiyaçları” toplanmış olup; ihtiyaçların karşılanması için Destek Hizmetleri Dairesi Başkanlığına yazı yazılarak malzemelerin temin edilmesi süreci başlatılmıştır.
- Yatırımcı Daire Başkanlıklarınca İlçe Şube Müdürlüklerinde kullanılmak üzere satın alınan taşınır malzemelerin İlçe Şube Müdürlükleri taşınır kayıtlarına alınması için devir işlemleri yapılmıştır.
- İlçe Şube Müdürlükleri taşınır kayıtlarına devir suretiyle alınan malzemelere ait muhasebe evrakları hazırlanarak Muhasebe Müdürlüğüne teslim edilmiştir.
- İlçe Şube Müdürlüklerine devri yapılan Taşınır Malzemelerin ilgili yönetmelikler kapsamında muhafaza edilmesi ve kullanıma verilmesi amacıyla Taşınır Malzeme Depoları (Lojistik merkezleri) oluşturma ve geliştirme çalışmaları gerçekleştirilmiştir.
- İlçe Şube Müdürlükleri sorumluluk alanlarında yürütülen Genel Müdürlüğümüz hizmetlerinde görevli teknik ekiplerin konuşlanacağı, iş makineleri ile araçların muhafaza edilebileceği bakım onarım şantiye alanları oluşturma çalışmaları gerçekleştirilmiştir.
- İlçe Şube Müdürlükleri sorumluluk alanlarında ikamet eden vatandaşlardan gelen şikâyet dilekçeleri, CİMER başvuruları ve İstek/Şikâyet Bildirim Formları; gerekli incelemelerin yapılabilmesi için ilgili Şube Müdürlükleri ve Daire Başkanlıklarına iletilerek yapılan incelemeler sonucunda Daire Başkanlığımıza gönderilen inceleme sonuç yazıları Genel Müdürlük Makamına sunulmuştur.

İLÇELER	CİMER
	2020
ÇERKEZKÖY	47
ÇORLU	113
ERGENE	27
HAYRABOLU	5
KAPAKLI	35
MALKARA	88
MARMARAEREĞLİSİ	83
MURATLI	2
SARAY	15
SÜLEYMANPAŞA	51
ŞARKÖY	35
TOPLAM	501

- Diğer yatırımcı kuruluşlardan gelen altyapı çalışma bildirimleri ivedilikle İlçe Şube Müdürlüklerine iletilmiştir. 2020 yılı içerisinde gerçekleştirilen AYKOME çalışma bildirimleri aşağıdaki tabloda gösterilmiştir.

2020 YILI ALT YAPI KURUMLARINA AİT AYKOME ÇALIŞMA BİLDİRİMLERİ	
ŞUBE MÜDÜRLÜĞÜ	BİRİM (adet)
SÜLEYMANPAŞA	50
ÇORLU	104
ÇERKEZKÖY	12
SARAY	27
ERGENE	17
HAYRABOLU	20
KAPAKLI	8
MALKARA	24
M.EREĞLİSİ	45
MURATLI	461
ŞARKÖY	24
TOPLAM	792

- İlçe Şube Müdürleri Koordinasyon ve Değerlendirme toplantıları gerçekleştirilmiş olup; Genel Müdürlük Makamına rapor halinde sunulmuştur.



- İlçe Şube Müdürlüklerinde yürütülen işlerin yerinde denetimi, İlçe Şube Müdürlüğü personelinin eğitimi, ihtiyaç ve taleplerinin dinlenmesi, iş süreçleri ile ilgili sorularının cevaplanması ve tüm İlçe Şube Müdürlüklerinde ortak uygulamaların geliştirilmesi amacıyla “İdari ve Mali Denetim Programı” düzenlenmiştir.



- Genel Müdürlüğümüz hizmetlerinin halkımıza daha hızlı ve kaliteli bir şekilde sunabilmek için; İlçe Şube Müdürlüklerinde sunulan hizmetlerin yerinde denetimi, İlçe Şube Müdürlüğü personelinin eğitimi, sorun ve taleplerinin dinlenmesi, iş süreçleri ile ilgili soruların cevaplanması, tüm İlçe Şube Müdürlüklerinde ortak uygulamaların geliştirilmesi ve vatandaşlarımızın sorunlarını yerinde çözmek amacıyla “Daire Başkanlıkları Yerinde Çözüm Seferberliği” programları düzenlenmiştir.



YERİNDE ÇÖZÜM SEFERBERLİĞİ

ÇERKEZKÖY
YATIRIM VE İNŞAAT DAİRESİ BAŞKANI

ERGENE
ELEKTRİK MAKİNE VE MALZEME İKMAL DAİRESİ BAŞKANLIĞI

Buluşma Yeri
TESKİ İlçe Hizmet Binaları

30 EYLÜL 2020 ÇARŞAMBA
SAAT: 08.00 - 17.00 ARASI

TESKİ ilçelerde yaşayan vatandaşlarımızın sorunlarını yerinde çözmek için
Genel Müdür Yardımcıları ve Daire Başkanlarını seferber etti.

ALO 185 | teski59 | teskitv



YERİNDE ÇÖZÜM SEFERBERLİĞİ

SÜLEYMANPAŞA
İLÇE HİZMETLERİ DAİRESİ BAŞKANLIĞI

Buluşma Yeri
TESKİ İlçe Hizmet Binaları

5 EKİM 2020 PAZARTESİ
SAAT: 08.00 - 17.00 ARASI

TESKİ ilçelerde yaşayan vatandaşlarımızın sorunlarını yerinde çözmek için
Genel Müdür Yardımcıları ve Daire Başkanlarını seferber etti.

ALO 185 | teski59 | teskitv

İNSAN KAYNAKLARI VE EĞİTİM DAİRESİ BAŞKANLIĞI

Görev, Yetki ve Sorumluluklar:

- Birimlerle iş birliği yaparak, İdarenin personel ihtiyacını planlamak ve karşılanması için gerekli çalışmaları yapmak, İdare personelinin atama, intibak, hizmet borçlanması, yer değiştirme, yükselme, izin, rapor, disiplin, emeklilik, istifa vb. her türlü özlük ve eğitim işlerini yürütmek, bunlara ait kayıtları tutmak ve dosyalamak,
- Tüm çalışanlara verilecek aylık ve ücretlerle, harcırahlar, ikramiyeler, yan ödemeler vb. istihkakın tahakkuku ve ödemelerinin zamanında yapılmasını sağlamak için evrakları hazırlayarak ilgili birime ulaştırmak, bunlara ait kayıtların tutulmasını ve saklanmasını gerçekleştirmek,
- Memur ve işçilere ait yıllık kadroları, birimlerin tekliflerini göz önünde tutarak tanzim etmek ve yetkili mercilere onaylatmak,
- Memur ve işçilerin kadro cetvellerini hazırlamak ve yapılacak değişiklikleri gerçekleştirmek,
- İdare adına sendikalarla gerekli görüşmeleri yapmak, toplu iş sözleşmeleri gereğince oluşturulması öngörülen kurul ve komisyonların teşkilini ve çalışmalarını sağlamak,
- Disiplin Kurullarının oluşmasını sağlamak ve alınan kararların uygulanmasını takip etmek,
- Personele yönelik Sosyal Güvenlik Kurumu ile ilgili bütün işlemleri eksiksiz bir şekilde yerine getirmek,
- Personelin hastalık izni ve diğer izinlerine ait kayıtlarının tutulması, bu izinlerin mevzuat çerçevesinde kullanılmasını sağlamak,
- İdare personelinin yetiştirilmesi için gerekli yıllık eğitim programlarının hazırlanıp uygulanmasını sağlamak, bu kapsamda gerekli kurs ve seminerler düzenlemek,
- Personelin mesaiye devam durumu ile kıyafetlerinin mevzuata uygunluğunu takip etmek,
- Yönetim Kurulunun gündem, toplanma, görüşme, karar verme, bu kararları dağıtma ve Yönetim Kurulu faaliyetine ait evrakı arşivleme işlemlerini yürütmek, 2560 sayılı Kanun gereği Genel Kurulda görüşülmesi gereken konuların toplanıp Genel Kurula sunulmasını sağlamak ve Genel Kurulda alınan kararları takip ederek neticesinden ilgili daireleri haberdar etmek,
- Genel evrak hizmetlerini yürütmek; İmza Yetkileri Yönergesinin hazırlanmasını ve uygulanmasını sağlamak,

- Personel arasında dayanışma duygusunun ve kurum kültürünün geliştirilmesine yönelik sosyal ve kültürel faaliyetler yürütmek, bu amaçla gönüllülük esasına dayanan sosyal bir yardımlaşma fonu oluşturmak ve fonun sekreteryaya işlemlerini yürütmek,
- Tüm personelin ve yakınlarının doğum, ölüm, evlenme, hastalık ve bunun gibi özel günlerine ilişkin duyuru ve mesajların hazırlanarak diğer çalışanlara iletilmesini sağlamak,
- Tüm personelin mevzuatla düzenlenen etik davranış ilkeleri çerçevesinde görev yapmalarını sağlamak,
- Genel Müdür ve bağlı bulunduğu Genel Müdür Yardımcısının verdiği diğer görevleri yapmak.

ÖZLÜK İŞLEMLERİ

- 3 memur personelin muvafakat istenerek nakil işlemleri başlatılmış ve atamaları 657 sayılı Devlet memurları Kanunu'nun 74. maddesi uyarınca tamamlanmıştır.
- 6 emekli memur personelimizin 657 sayılı Devlet memurları Kanunu'nun 93. Maddesi uyarınca, atamaları yapılmış ve ilgililer hakkında Sosyal Güvenlik Kurumu Emekli Sandığı Genel Müdürlüğüne durumları hakkında yazılı olarak bilgi verilmiştir.
- 2019 yılından devam eden 112 Sözleşmeli Personel, yeni alınan 1 Sözleşmeli Personel (1 Mühendis) ve ayrılan 3 Sözleşmeli Personel ile birlikte Toplam 110 kişinin 5393 sayılı Kanun'un 49. Maddesinin 3. fıkrası uyarınca, sözleşmeleri yapılarak göreve başlamaları sağlanmıştır.
- Tüm yeni başlayan ve ayrılan personelimizin HİTAP (Hizmet Takip Programı) ve SGK (Sosyal Güvenlik) sistemine işe başlayış ve işten ayrılış işlemleri yapılmıştır.
- Her üç ayda bir Devlet Personel Başkanlığına personel sayıları hakkında veri girişi yapılmaktadır.

EMEKLİLİK İŞLEMLERİ

Çalışan İşçi personelimizden 26 adet ile Memur personelimizden ise 6 adet Emeklilik işlemleri yapılmıştır.

KADRO İPTAL VE İHDAS İŞLEMLERİ

- Kadro İptal ve İhdas işlemleri, Norm Kadro düzenleme işlemleri ile Kadro Talebine ilişkin işlemler yapılarak, Yönetim Kurulu ve Genel Kuruldan Onay alınmıştır.
- Temmuz 2020 Olağan Genel Kurul'dan alınan yetki çerçevesinde 4 personelimizin dolu kadro derece değişikliği işlemleri yapılmıştır.
- Temmuz 2020 Olağan Genel Kurul'dan alınan yetki çerçevesinde 3 adet boş kadro değişikliği işlemleri yapılmıştır.

- Kasım 2020 Olağan Genel Kurul'dan alınan yetki çerçevesinde 8 personelimizin dolu kadro derece değişikliği işlemleri yapılmıştır.
- Kasım 2020 Olağan Genel Kurul'dan alınan yetki çerçevesinde 1 adet boş kadro değişikliği işlemleri yapılmıştır.

MAAŞ TAHAKKUK İŞLEMLERİ

- Tüm çalışanlara verilecek aylık ve ücretlerle harcırahlar, ikramiyeler, yan ödemeler vb. istihkakın tahakkuku ve ödemelerinin zamanında yapılmasını sağlamış, evraklar ilgili birimlere ulaştırılmış, bunlara ait kayıtların tutulması ve saklanması gerçekleştirilmiştir.
- İlgili kurumlara BES, kesenek, sigorta, kefalet, icra, nafaka, sendika vb. ödemeler aylık düzenlenip, ödemeye hazır bir şekilde SGDB teslim edilmektedir.
- Genel Müdürlüğümüz Yönetim Kurulu Üyelerine ve Denetçilerine yapılacak ücret ödemelerine ilişkin olarak işlemler yapılmıştır.
- Genel Müdürlüğümüz personeline kıdem tazminatları zamanında ve eksiksiz bir şekilde ödenmektedir.
- 2019 - 2020 yılı Eğitim Öğretim 1. döneminde 3308 sayılı Mesleki Eğitim Kanunu uyarınca, Genel Müdürlüğümüz bünyesinde staj yapan 22 adet öğrenciye ödeme yapılmaya devam edilmiş ve 2020 - 2021 yılı Eğitim Öğretim 2. döneminde 3308 sayılı Mesleki Eğitim Kanunu uyarınca, Genel Müdürlüğümüz bünyesinde staj yapan 25 adet öğrenciye ödemeleri yapılmaya başlanılmıştır.
- TESKİ Genel Müdürlüğü Sosyal Yardımlaşma Fonunun muhasebe işlemleri gerçekleştirilmiştir.
- TESKİ Genel Müdürlüğü Sosyal Yardımlaşma Fonu kapsamında alınan karar doğrultusunda 27 adet altın alımı yapılmıştır.

EĞİTİM, KÜLTÜR VE SOSYAL İŞLER

EĞİTİM İŞLEMLERİ

- 2020 yılı içinde personelimize yönelik 3 eğitim verilmiştir.
- 2021 yılı içerisinde personelimize yönelik en az 4 eğitim verilmesi planlanmaktadır.

KÜLTÜR VE SOSYAL İŞLEMLERİ

- Sosyal Yardım Fonu ile 7 karar alınarak, 27 adet altın ve 1 adet plaket dağıtım kararı alınmıştır. (COVID-19 sebebiyle 2020 yılında etkinlik planlamaları askıya alınmıştır.)

Yazı İşleri ve Kararlar Şube Müdürlüğü

YÖNETİM VE GENEL KURUL SEKRETERYA İŞLEMLERİ

- Genel Müdürlüğümüzün 01.01.2020 - 31.12.2020 tarihleri arasında yapmış olduğu 45 (kırkbeş) Yönetim Kurulu toplantısında alınan 243 (ikiyüzkırkçüç) adet gündem maddesi hazırlanmış ve kurul tarafından karar alınmıştır.
- Yönetim Kurulunda alınan 243 (ikiyüzkırkçüç) karar ilgili daire başkanlıklarına üst yazı ile bildirilmiştir.
- Genel Müdürlüğümüzün 13 Temmuz 2020 tarihinde yapılan "Genel Kurul Toplantısı" da 10 (on) adet gündem maddesi hazırlanmış, Yerel Gazetede yayımlanması sağlanmış ve Genel Kurul'un toplanması için 59 (ellidokuz) Meclis Üyesine tebligat yapılmış ve söz konusu toplantıda alınan kararlar yazılmış ve Web sayfamızda ilan edilmiştir.
- Genel Müdürlüğümüzün 10 Kasım 2020 tarihinde yapılan "Genel Kurul Toplantısı" da 8 (sekiz) adet gündem maddesi hazırlanmış, Yerel Gazetede yayımlanması sağlanmış ve Genel Kurul'un toplanması için 59 (altmış) Meclis Üyesine tebligat yapılmış ve söz konusu toplantıda alınan kararlar yazılmış ve Web sayfamızda ilan edilmiştir.



1. HUKUK MÜŞAVİRLİĞİ

Görev, Yetki ve Sorumluluklar:

- Genel Müdürlük tarafından tevdi edilecek hukuki konular hakkında mütalaa vermek, hukuki konulara ilişkin işlemleri yapmak,
- İdareyi temsilen, İdare tarafından veya idare aleyhine açılan davalarla icra takiplerini idarenin vekili olarak, adli, idari ve mali yargı mercileri ile hakem veya hakem heyeti nezdinde takip ederek sonuçlanmasını sağlamak, bunların dosyalarını düzenlemek, kayıtlarını tutmak,
- Davayı kabul, davadan vazgeçme, feragat ve sulh teklifleri hakkında Genel Müdürlüğe görüş bildirmek, yetki alanına göre Genel Kurul, Yönetim Kurulu veya Genel Müdür kararlarına göre gereğini yapmak,
- 1.Hukuk Müşavirliğinin katılması gereken komisyonlara iştirak etmek, talep edilmesi durumunda Makama rapor sunmak,
- İdarenin görevlerine ilişkin ilgili Daire Başkanlıklarınca hazırlanan yönetmelik, yönerge, sözleşme ve şartname tasarılarını mevzuata uygunluk yönünden incelemek ve görüş bildirmek,
- Teftiş ve tahkik konusu olmuş olaylarla ilgili olarak 1. Hukuk Müşavirliğine intikal ettirilen tazmin raporları hakkında gerekli kanun yollarına başvurmak ve açılan ceza davalarına müdahil sıfatı ile katılmak,
- Genel Müdürlüğe gelen her türlü adli tebligatı almak, tebliğlerin cevaplarını hazırlayarak ilgili mercilere tevdi ile takiplerini sağlamak,
- Toplu iş sözleşmeleri müzakerelerine katılmak ve toplu iş sözleşmelerinin uygulanmasında ilgili birimlere hukuki görüş bildirmek,
- Dava ve icra takipleri ve sair adli faaliyetlere ilişkin yıllık çalışma raporu düzenleyerek Genel Müdürlüğe sunmak,
- Temyiz ve karar düzeltme yoluna başvurulması ile itiraz edilmesinde İdare yararı görülmeyen yargı kararları aleyhine bu kanun yollarına başvurulmaması ve davayı kabul, feragat hususunda Genel Müdürlüğe görüş bildirilerek onayını almak,
- Genel Müdürün verdiği diğer görevleri yapmak.

2020 Yılında Görülen Davaların Sayısal Görünümü		
	Adli	İdari
Önceki Yıllardan Devreden Dava Sayısı	379	43
2020 Yılında Açılan Dava Sayısı	61	15
2020 Yılında Görülen Dava Sayısı	440	58
2020 Yılına Biten Dava Sayısı	2020 yılı itibariyle biten 29 2020 yılında bitip şu tarihe dek tebliğ gelen 5 Öncesinde bitip 2020'de kesin kararı tebliğ gelen 12	2020 yılı itibariyle biten 16 2020 yılında bitip şu tarihe dek tebliğ gelen 1 Öncesinde bitip 2020'de kesin kararı tebliğ gelen 6
2021 Yılına Devreden Dava Sayısı	394	35

DAVA TÜRÜ	KURUM TARAFINDAN AÇILAN	KURUM ALEYHİNE AÇILAN	LEHE SONUÇLANAN	ALEYHE SONUÇLANAN	DEVAM EDEN	TOPLAM
ADLİ	395	323	163	161	394	718
İDARİ	29	71	43	22	35	100
TOPLAM	424	394	206	183	429	818

Dava Türleri ve Dağılımları

TESKİ 1. Hukuk Müşavirliğince Tekirdağ Büyükşehir Belediyesi sınırlarındaki tüm ilçe belediyelerinden devredilen davalar ve yeni açılanlar ile birlikte; (31.12.2020) tarihi itibariyle, toplam 718 adli dava + 100 idarî dava+ 16354 adet icra dosyası + 11 adet 1. Haciz ihbarnamesine itiraz + 10 tane rücu taleplerine beyan/itiraz + 52 adet verilen hukuki görüş verilmiş bulunmaktadır.

Adli Dava:

31.12.2020 tarihi itibariyle adli dava mevcudu 718 tanedir. Bu davaların 208 adedi ceza davası 510 adedi hukuk davasıdır.

CEZA DAVALARI

CEZA DAVALARININ MAHKEMELERE GÖRE DAĞILIMI	
AĞIR CEZA MAHKEMESİ	2
ASLİYE CEZA MAHKEMESİ	135
SULH CEZA MEHKEMESİ	45
İCRA CEZA MAHKEMESİ	2
ÇOCUK MAHKEMESİ	2
CUMH. BAŞSAVCILIĞI	22
TOPLAM	208

HUKUK DAVALARI

HUKUK DAVALARININ MAHKEMELERE GÖRE DAĞILIMI	
ASLİYE HUKUK/TİCARET MAHKEMESİ	278
SULH HUKUK MAHKEMESİ	12
İCRA HUKUK MAHKEMESİ	56
İŞ MAHKEMESİ/TÜKETİCİ HAKEM HEYETİ	163
KADASTRO MAHKEMESİ	1
TOPLAM	510

İdari Dava:

31.12.2020 tarihi itibariyle adli dava mevcudu 100 tanedir.

RÜCUU TALEPLERİ

RÜCUU TALEBİ SAYISI (31 /12 /2020 itibariyle)	10
---	-----------

HUKUKİ GÖRÜŞLER

HUKUKİ GÖRÜŞ SAYISI (31 / 12 / 2020 itibariyle)	52
---	-----------

1.HACİZ İHBARNAMESİNE İTİRAZ

➤ HACİZ İHBARNAMELERİNE İTİRAZ (31 / 12 / 2020 itibariyle)	11
--	-----------

TEFTİŞ KURULU BAŞKANLIĞI

Görev, Yetki ve Sorumluluklar:

- Teftiş Kurulu Başkanlığı, Genel Müdürlüğün merkez ve ilçe birimleriyle tesis, işletme ve şirketlerindeki bütün işlemlerini ve çalışmalarını ilgili kanun, tüzük, yönetmelik, program, talimat, genelge ve emirlerin uygulanışı ile memur, sözleşmeli personel ve işçilerin görevleri hakkında Genel Müdür adına teftiş, denetim, inceleme, araştırma ve soruşturma yapmakla görevli ve yetkilidir.
- Teftiş Kurulunun çalışma usul ve esasları ile görev ve yetkileri ayrı bir yönetmelikle tespit edilir.

YAPILAN FAALİYETLER

- 2020 yılı Mart ayı itibariyle, Daire başkanlığımızda Müfettiş bulunmadığından vatandaşlardan ve idaremizin birimlerinden gelen şikayet ve soruşturmalar, gerek bağlı buldukları Daire Başkanlıkları gerekse Tekirdağ Büyükşehir Belediyesi Başkanlığı Teftiş Kurulu Başkanlığından görevlendirilen Müfettiş tarafından yapılmaktadır.

2020 Yılı Yapılan Denetim Faaliyetleri	
Soruşturma	3
İnceleme	1
Toplam	4

2020 Yılı Denetimlerde Sonuçlanan Ceza Verilme Sayısı	
Ceza Verilen Denetim Sayısı	1
Ceza Verilmeyen Denetim Sayısı	3
Toplam	4

BİLGİ İŞLEM DAİRESİ BAŞKANLIĞI

Görev, Yetki ve Sorumluluklar:

- İdarenin bilişim projelerini planlamak, tasarlamak, proje analizlerini yapmak ve bunların uygulanmasını sağlamak,
 - İdarenin ihtiyaç duyduğu bilgi teknolojilerini ve yazılımlarını ilgili birimlerle koordineli bir şekilde tespit etmek, bunların hazırlanmasını ya da satın alımını yapmak, temin edilen yazılımların kullanıma açılmasını ve güncelliğini sağlamak,
 - Birimlerle iletişime geçerek ihtiyaçları olan donanımları tespit ve temin etmek; ayrıca teknik destek sağlamak,
 - İdarenin bilgi teknolojileri altyapısını, teknolojik gelişmeler doğrultusunda sürdürülebilir ve izlenebilir hale getirmek,
 - İdarenin görev alanı ile ilgili yeni teknolojileri takip edip bunların birimlerin kullanımına sunulmasına yönelik projeler hazırlamak ve uygulamak,
 - Kurum personeline İnsan Kaynakları ve Eğitim Dairesi Başkanlığı ile koordineli olarak bilgi teknolojileri alanında eğitim vermek,
 - Bilgi kaybını önlemek üzere sistem odası kurmak ve gerekli yedeklemelerin yapılmasını sağlamak,
 - İdarenin resmî internet sitesini hazırlamak ve devamlı güncel halde bulundurmak,
 - Genel Müdür ve bağlı bulunduğu Genel Müdür Yardımcısının verdiği diğer görevleri yapmak.
- ✓ 11 ilçe şube müdürlüklerinin sorumluluk alanında bulunan 160 adet su kuyusuna üç yıl süreli Güvenlik Alarm Sistemi Hizmeti Kiralama işi gerçekleştirilmiştir. 5188 sayılı Özel Güvenlik Hizmetlerine Dair Kanunun uygulanmasına yönelik usul ve esaslara tabi Güvenlik Merkezi tarafından izlenen sistemler alarm durumunda bina sorumlularına anlık bilgi vermektedirler.



*Güvenlik Alarm Sistemi kurulmuş bina

- ✓ Tesislerin güvenlik ihtiyacı, mevcut veri hatları üzerinden çalışan IP Tabanlı Kapalı Devre Kamera Kontrol Sistemi aracılığı ile karşılanmaktadır. Kuruluşumuzdan 2020 yılı sonuna kadar yapılan güvenlik kamera sistemi alımlarındaki toplam kamera sayımız 294 adettir.



- ✓ Yıl içinde faaliyetine farklı binada devam etmek için yer değiştiren yada kapasite artırım ihtiyacı doğan tesis ve hizmet binalarına yönelik yapısal kablolama işleri gerçekleştirilmiştir.



* Çerkezköy ve Şarköy İlçe Şube Müdürlükleri

- ✓ Tesislerdeki makinaların iletişimde ve SCADA cihazlarının haberleşmesinde M2M GSM hatlar kullanılmaya devam etmekte, yeni projelerle birlikte sayıları artmaktadır. Bünyemizde farklı operatörlere ait 1055 adet GSM hat kullanılmaktadır.

ABONE İŞLERİ DAİRESİ BAŞKANLIĞI

Görev, Yetki ve Sorumluluklar:

- Abonelerce tüketilen su miktarını tespit ederek tahakkukunu yapmak, bu tahakkuka göre borçlarının belirlemek, tahakkuka ilişkin itirazları değerlendirerek sonuçlandırmak, gerekli hallerde düzeltme işlemlerini yapmak, yeni abone kaydı yer değiştirme, abonelikten çıkma ve bunun gibi abonelerle ilgili her türlü işlerin düzenli bir şekilde yapılmasını sağlamak.
- İdarenin ihtiyacı olan her tip su sayacının temini ve abonelere bağlanması işlemlerini gerçekleştirmek, ihtiyaç duyulduğunda abonelerden sökülen su sayaçlarının yetkili servislerinde tamirinin yapılmasını sağlamak.
- Su tüketimini tespit için su sayaçlarını okumak ya da okutmak, tüketim bildirimlerini ya da faturalarını abonelere ulaştırmak.
- Kaçak su kullananları takip etmek ve haklarında gerekli yasal işlemlerin yapılmasını sağlamak, İdare birimlerince veya diğer kamu kurum ve kuruluşlarınca yapılan talep üzerine su açma ve kapatma işlemlerini gerçekleştirmek.
- Genel Müdürlüğün Tarifeler Yönetmeliğini Strateji Geliştirme Dairesi Başkanlığı ile birlikte hazırlayarak yönetim kuruluna sunmak.
- Genel Müdürlüğün Su, Atıksu, Yaptırım ve Hizmet Tarifesini, Strateji Geliştirme Dairesi Başkanlığı ile birlikte hazırlayarak Yönetim Kuruluna sunmak.
- Su tüketim miktarı, abone sayısı, abonelere düşen tüketim miktarı vb. hususlara ilişkin istatistiki bilgi ve verileri hazırlayarak Genel Müdüre sunmak.
- Konusu ile ilgili çeşitli yollarla (internet, sosyal medya, dilekçe vb.) abonelerden gelen istek ve şikâyetleri inceleyerek gereğini yapmak ve sonucunda ilgisine bilgi vermek.
- Genel Müdür ve bağlı bulunduğu Genel Müdür Yardımcısının verdiği diğer görevleri yapmak.

TESKİ ABONE SAYISI

586.176

İlçelere Göre Abone Sayısı

İlçesi	Sayısı
Süleymanpaşa	118.850
Çorlu	139.929
Murath	15.538
Hayrabolu	16.614
Malkara	31.001
Ergene	31.351
Saray	27.992
Kapaklı	53.207
Çerkezköy	76.481
Şarköy	38.483
Marmaraereğlisi	36.730
TOPLAM	586.176

İlçelere Göre Abone Türü

İLÇE	Konut	İşyeri	Sanayi	İnşaat	Resmi Abone	Ücretsiz	Diğer	Toplam
Süleymanpaşa	107.039	8.941	24	1.694	559	128	465	118.850
Çorlu	120.053	12.661	9	6.454	321	34	397	139.929
Murath	13.491	1.175	31	617	115	46	63	15.538
Hayrabolu	14.625	1.455	12	213	118	71	120	16.614
Malkara	27.818	2.636	4	186	192	47	118	31.001
Ergene	25.836	1.603	27	3.347	136	45	357	31.351
Saray	25.492	1.759	18	352	100	49	222	27.992
Kapaklı	48.122	2.651	10	1.672	121	32	599	53.207
Çerkezköy	67.831	5.263	6	2.745	184	25	427	76.481
Şarköy	35.731	1.873	0	608	150	44	77	38.483
Marmaraereğlisi	29.353	1.398	0	5.601	101	35	242	36.730
TOPLAM	515.391	41.415	141	23.489	2.097	556	3.087	586.176

Abone Türü ve İlçelere Göre Su Tahakkuk Miktarı (m ³)								
İLÇE	Konut	İşyeri	Sanayi	İnşaat	Resmi Abone	Ücretsiz	Diğer	Miktar (m ³)
Süleymanpaşa	8.992.454	635.135	26.726	277.481	627.808	30.835	17.342	10.607.781
Çorlu	10.568.688	772.772	27.317	117.256	407.288	12.785	9.754	11.915.860
Muratlı	1.203.054	54.023	10.170	35.781	43.215	9.290	3.920	1.450.117
Hayrabolu	1.576.637	71.152	2.265	10.320	182.720	2.196	3.454	1.879.665
Malkara	2.682.352	162.678	698.589	24.937	231.059	1.318	3.872	3.804.805
Ergene	2.518.183	132.548	3.920	162.724	125.816	13.582	10.724	2.967.497
Saray	2.029.783	79.825	4.754	13.517	49.567	12.698	10.273	2.360.652
Kapaklı	2.740.110	118.533	0	50.011	71.393	14.066	7.266	4.360.830
Çerkezköy	4.413.160	221.375	0	133.906	249.350	7.873	8.535	6.461.014
Şarköy	1.691.573	95.368	0	42.071	30.886	6.549	4.560	1.970.653
Marmaraeğlisi	1.887.138	166.479	0	335.622	130.696	8.356	20.266	2.705.440
TOPLAM								50.484.314

- “Kayıp-Kaçak Önleme Projesi” ile oluşturulan 2’şer kişiden oluşan ekip ile 11 ilçede, düzenli ve sürekli olarak yapacağımız çalışmalarla İlçe Şube Müdürlüklerine destek olmak, onların iş yükünü azaltarak çalışmalara ivme kazandırmak için kurulmuştur. Projenin genel amacı il genelinde yapılacak çalışmalarla kayıp-kaçakları bularak kurumun gelirlerini artırmak, kullanıcıları abone yaparak sürekli gelir elde etmek, aynı zamanda kayıp kaçakların azalmasıyla kurumun kayıplarının azaltılması hedeflenmiştir.
- Dünyada ve ülkemizde yaşanan Covid-19 pandemi sürecinde, bulaş riskini en aza indirmek, abonelerimizin ve personelimizin sağlığını korumak amacı ile riskin yoğun olduğu nisan ve mayıs aylarında abonelerimize fatura bırakılmamış olup, mart ayı faturalarının % 80’i oranında otomatik tahakkuk oluşturularak SMS ile abonelerimiz bilgilendirilmiştir. Haziran ayında normalleşme sürecinin başlaması ile birlikte saha çalışmalarına başlanmıştır. Bu süreçte tüketimlerin normalden fazla olması vatandaşların faturalarına itiraz etmelerine neden olmuştur. Daire Başkanlığımız ve İlçe Şube Müdürlükleri bünyesinde kriz masası oluşturularak konu hakkındaki tüm şikayetlere cevap verilmiş, gerekli açıklamanın abonelerimize ulaşması sağlanmıştır.

- Pandemi sürecinde 5.060 kişinin su kesme işlemi ertelenmiş, 13.545 kişinin kesik olan suyu açılmış ve İdaremize başvuran sokağa çıkması riskli 501 aboneye evinde hizmet verilmiştir.



- 2020 Yılı içerisinde, 11 İlçe Şube Müdürlüğünde abone iş ve işlemlerini yürüten personellerin tamamına mevzuat ve uygulamalar hakkında eğitim seminerleri düzenlenmiştir. Eğitimlerimizde mevzuat detayları anlatılarak aksayan işlemlerin düzenlenmesi ve İlçeler arasında oluşan uygulama farklılıklarının önüne geçilmesi amaçlanmıştır.



STRATEJİ GELİŞTİRME DAİRESİ BAŞKANLIĞI

Görev, Yetki ve Sorumluluklar:

- Stratejik plan ve performans programının hazırlanmasını koordine etmek ve sonuçlarının konsolide edilmesi çalışmalarını yürütmek,
- Mevzuatta öngörülen sürelerde İdare bütçesini, stratejik plan ve yıllık performans programına uygun olarak hazırlamak ve İdare faaliyetlerinin bunlara uygunluğunu izlemek ve değerlendirmek,
- İdarenin yatırım programının hazırlanmasını koordine etmek, uygulama sonuçlarını izlemek ve yıllık yatırım değerlendirme raporunu hazırlamak,
- İlgili mevzuat çerçevesinde İdare gelirlerinin tahsilâtını yapmak, tahsilâtla ilgili gerekli önlemleri almak,
- Merkez ve ilçelerdeki görevli veznedarların çalışmalarını ve tahsilat işlemlerini takip etmek ve denetlemek, gezici ve akıllı vezne hizmetlerini yürütmek,
- İdarenin mülkiyetinde veya kullanımında bulunan taşınır ve taşınmazlara ilişkin icmal cetvellerini düzenlemek,
- İdarenin bütün gelir, gider, muhasebe kayıtları ile kanuni ve tali defterlerini usulüne uygun olarak tutmak,
- Harcama birimleri tarafından hazırlanan birim faaliyet raporlarını da esas alarak idare faaliyet raporunu hazırlamak,
- İdarenin aylık mizan, bilânço ve kesin hesaplarını hazırlamak,
- İdareye ait her türlü vergi, resim ve harçlarla sosyal güvenlik primlerinin, kanuni ve diğer kesintilerin zamanında ödenmesini sağlamak,
- İdarenin iç ve dış finansman ihtiyacını temin etmek, İdare tarafından alınan tüm kredilerin geri ödemelerini takip etmek,
- İdarenin diğer kurum ve kuruluşlar nezdinde takibi gereken mali iş ve işlemlerini yürüterek sonuçlandırmak,
- Ön mali kontrol faaliyetini yürütmek,
- İç kontrol sisteminin kurulması, bu konudaki standartların uygulanması ve geliştirilmesine yönelik çalışmalar yapmak,
- Tespit edilecek maliyetlere göre tarifelerin, ilgili birimlerle müştereken hazırlanmasını ve onaylanmasını sağlamak ve bunların ilanı ile ilgili işleri yapmak,
- İdarenin araştırma ve geliştirme (AR-GE) çalışmalarını yürütmek, yürütülen hizmetlerin geliştirilmesine yönelik Makama düzenli rapor sunmak,
- İl Koordinasyon Kurulu toplantı ve kararlarına ilişkin iş ve işlemleri takip etmek,

- Genel Müdürlüğün görev alanına giren konulara ilişkin istatistik verileri toplayarak değerlendirmesini yapmak ve Makama sunmak,
- Yasal zorunluluk gereği kurulan TESKİ Personel AŞ.'nin kuruluşuna ve işleyişine ilişkin iş ve işlemleri Genel Müdürlük adına takip etmek,”
- Genel Müdür ve bağlı bulunduğu Genel Müdür Yardımcısının verdiği diğer görevleri yapmak.

➤ **Vatandaşlara fatura ödeme kolaylığı sağlanmıştır.**

Kurumumuz adına İl merkezi ve ilçelerdeki Kamu bankalarında Kamu haznedarlığı genel tebliğine göre kurum hesapları açılarak tahsilat işlemleri başlanmıştır.

- T.C Ziraat Bankası
- Türk Ekonomi Bankası
- Vakıflar Bankası
- Yapı ve Kredi Bankası
- Türkiye Halk Bankası
- Kuveyt Türk Katılım Bankası
- Türkiye Finans Katılım Bankası
- Garanti Bankası
- İş Bankası
- Finansbank
- Denizbank
- Şekerbank
- Aktifbank
- Akbank
- ING Bank
- Fibabank
- Albaraka Türk
- Posta ve Telgraf Teşkilatı A.Ş.
- E TESKİ
- Vakıf Katılım Bankası (sözleşme imzalanmış olup yeni sistemle birlikte faaliyete geçecektir.) ile anlaşmalar yapılmış olup, tahsilat işlemlerimiz olası aksaklıklara mahal vermeden devam etmektedir.

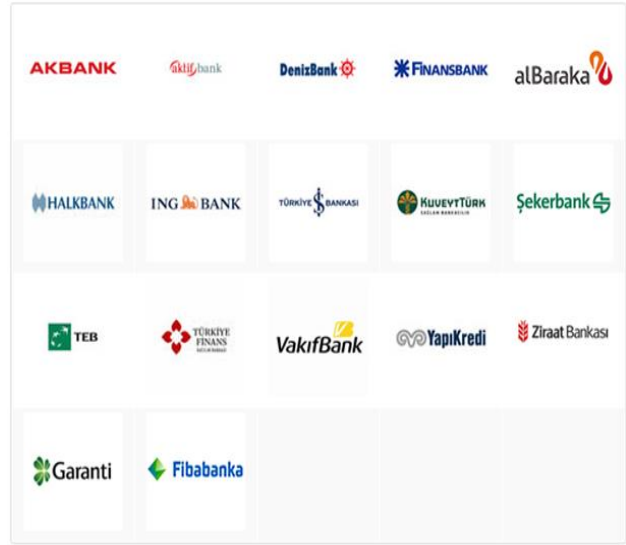

✓ **Kioks**

Mesai sonrası ya da vezne kullanılmadan yapılan Elektronik Kartlı Sayaç (EKS) yüklemesidir. Kiokslardan borç (avans) yükleme yapılmakta olup; her yükleme 5m³ ile sınırlıdır.

MURATLI	1 ADET
HAYRABOLU	1 ADET
SARAY	1 ADET
KAPAKLI	1 ADET
ÇERKEZKÖY	1 ADET
ŞARKÖY	1 ADET
MARMARA EREĞLİSİ	1 ADET
TOPLAM	7 ADET



✓ **Faturamatik****11 İLÇE FATURAMATİK ÖDEME NOKTALARI**

ÇORLU	16 ADET
ÇERKEZKÖY	19 ADET
SÜLEYMANPAŞA	8 ADET
MURATLI	2 ADET
KAPAKLI	4 ADET
ŞARKÖY	4 ADET
MALKARA	2 ADET
ERGENE	5 ADET
SARAY	8 ADET
MARMARAEREĞLİSİ	2 ADET
TOPLAM	70 ADET

✓ **Sumatik (Birleşik Ödeme)**

Çerkezköy ve Kapaklı şubelerinde bulunan Sumatik Cihazları 2 ADET

✓ **Veznelerin İlçelere Göre Dağılımı**

İLÇELER	VEZNE SAYISI
Çerkezköy	8
Süleymanpaşa	6
Kapaklı	6
Çorlu	4
Malkara	3
Saray	3
M.Ereğlisi	3
Muratlı	3
Hayrabolu	3
Şarköy	2
Ergene	2
TOPLAM	43

- **Su Hizmetlerine İlişkin Gelirlerimiz adı altında toplanan tutarlardan;**
- Çevre Temizlik Vergisinin %80'i İlçe Belediyelerine,
- Çevre Temizlik Vergisinin %20'si Büyükşehir Belediyesine,
- Evsel katı atık ücretinin %100'ü İlçe Belediyelerine,
- Evsel katı atık bertaraf ücretinin %100'ü Büyükşehir Belediyesine,
- Aylık net su-atıksu tahsilatının %1'i çevre payı olarak; Çevre Bakanlığına, her ay yatırılmaktadır.
- **TESKİ Mobil Vezne Araçları Hizmete Devam Ediyor.**

GEZİCİ VEZNE (MOBİL TAHSİLAT) ARAÇLARININ HAFTALIK PROGRAMI		
Günler	59 DB 854 PLAKALI ARAÇ	59 DB 855 PLAKALI ARAÇ
Pazartesi	Ergene İlçesi Misinli- Vakıflar Mahalleleri	Hayrabolu İlçesi Çerkezmüsellim-Şalgamlı Mahalleleri
Salı	Ergene İlçesi Ulaş- Esenler Mahallesi, Muratlı İlçesi Kepenekli Mahallesi	Süleymanpaşa İlçesi Karacakılavuz-Banarlı- Bıyıklı- Osmanlı Mahalleleri
Çarşamba	Süleymanpaşa İlçesi Altınova- Barbaros- Kumbağ Mahalleleri	Şarköy İlçesi Mürefte Mahallesi
Perşembe	Şarköy İlçesi Hoşköy Mahallesi	Süleymanpaşa İlçesi Tekira AVM Önü
Cuma	Çorlu İlçesi Yenice Mahallesi, M.Ereğlisi Yeniçiftlik Mahallesi	Şarköy İlçe Merkezi



➤ **2021 Yılı Bütçesi ile takip eden iki yılın gelir ve gider bütçesi hazırlanmıştır.**

2021 yılı Bütçesi 580.000.000,00 TL olarak Kasım 2020 TESKİ Olağan Genel Kurulunda görüşülerek kabul edilmiştir.

2021 Mali Yılı Tahmini Gider Bütçesi Toplamı	580.000.000,00 TL
Personel Giderleri	77.265.000,00
Sosyal Güvenlik Kurumu Ödemeleri	12.150.000,00
Mal ve Hizmet Alımı Giderleri	272.297.000,00
Faiz Giderleri	30.000.000,00
Cari Transferler	4.002.000,00
Sermaye Giderleri	152.286.000,00
Sermaye Transferleri	0,00
Yedek Ödenek	32.000.000,00

➤ **2020 yılında TÜİK tarafından talep edilen bilgiler, ilgili Daire Başkanlıkları ile koordinasyon sağlandıktan sonra cevaplanmıştır.**



➤ **Stratejik yönetim uygulaması kapsamında; Genel Müdürlüğümüzün ilgili yıla ait Yatırım Programı, Performans Programı ve Faaliyet Raporu hazırlanmıştır.**



➤ **TESKİ 2020 yılı iç paydaş anketi sonuçlandı.**

TESKİ Genel Müdürlüğü istihdam ettiği personeline yönelik, 2020 yılını değerlendirmek amacıyla iç paydaş anketi düzenledi. Düzenlenen ankete TESKİ’de hizmet alımı dahil toplamda **819** personel katıldı. **Genel Memnuniyet % 92,9** olarak hesaplandı.

➤ **5393 sayılı Belediye Kanununa göre, vatandaşların TESKİ’nin faaliyetleri ile ilgili görüş ve düşüncelerini tespit etmek amacıyla “Dış Paydaş Anketi” düzenledi.**

İlçe Şube Müdürlüklerimizde, başta hizmet binasına gelen Vatandaşlar ile yüz yüze olmak üzere web sayfamızda online vatandaş anketi uygulamamız tamamlanmıştır. Covid-19 tedbirleri kapsamında gerçekleştirilen anket çalışması ile toplam **1.141 adet anket** uygulaması gerçekleştirilmiştir. Genel olarak TESKİ hizmetlerinden **memnuniyet oranı % 77,20** olarak gerçekleşmiştir. **% 11** oranında katılımcı kararsız kalırken, **% 7,8** TESKİ’den memnun olmadığını beyan etmiştir.



➤ **TESKİ 2020 - 2021 Yılı Kamu İç Kontrol Standartlarına Uyum Eylem Planı hazırlanmıştır.**



DESTEK HİZMETLERİ DAİRESİ BAŞKANLIĞI

Görev, Yetki ve Sorumluluklar:

- İlgili Daire Başkanlığınca ihtiyaçların belirlenmesi, teknik şartnamelerin hazırlanması, maliyet hesaplarının yapılması ve Makamdan onay alınmasını müteakip Genel Müdürlüğün diğer birimlerinin mal ve hizmet alımları ile danışmanlık hizmet alımlarını yürürlükteki mevzuat hükümlerine göre eksiksiz yürütmek,
- Diğer Daire Başkanlıklarının görev alanına girmeyen ya da Genel Müdürlük Makamınca uygun görülen mal ve hizmet alımlarını gerçekleştirmek,
- İdarenin yemek, giyim, temizlik ve dışarıdan sağlanacak personel servis hizmetleri ile diğer sosyal hizmetlerini yapmak veya yaptırmak,
- İdarenin hizmet binaları ile sosyal tesislerinin temizlik, tamir, bakım ve onarım işlerini yapmak veya yaptırmak,
- İdarenin hizmet binaları ile tesis ve arazilerin peyzaj ve ağaçlandırma işlerini yapmak,
- İdarenin genelini ilgilendiren kırtasiye, temizlik, büro malzemeleri gibi tüketim malzemeleri ihtiyacını belirleyerek temin etmek,
- İdarenin hizmet binaları ile her türlü tesisleri için gerekli olan Türk Bayrağı ile sair tanıtıcı bayrakları temin etmek,
- İdarenin hizmet binaları ve her türlü tesislerinde kullanılan su, doğalgaz ve diğer ısınma giderlerini karşılamak,
- İdarenin hizmet binalarında tüketilen elektrik, su ve doğalgazın tasarruflu kullanılması hususunda gerekli tedbirleri almak,
- İdarenin kullanımında olan bina ve tesislerde gerekli özel güvenlik önlemlerini almak ya da aldirmek,
- Sivil savunma, yangın güvenliği ile koruyucu güvenlik hizmetlerini ilgili mevzuat çerçevesinde yürütmek,
- İdareye yapılan CİMER ve bilgi edinme başvurularını takip ederek sonuçlandırmak,
- Kamuoyunu ve basını bilgilendirme amaçlı yapılan organizasyonlar ile idarenin her türlü tanıtım, açılış ve temel atma organizasyonlarını düzenlemek,
- İdarenin kurum arşiv hizmetlerini yürütmek, birim arşivlerinin kurulmasına yardımcı olmak,
- İdarenin kitaplık ve dokümantasyon merkezi hizmetlerini yürütmek,
- İdarenin tüm personeli için işyeri sağlığı ve güvenliği işleri ile koruyucu hekimlik faaliyetlerini yürütmek,

- ALO 185 Çağrı Merkezi ile ilgili iş ve işlemleri ilgili Daire Başkanlıkları ile koordineli bir şekilde yürütmek,
- Genel Müdürlük Konuk Evinin işletilmesine ilişkin iş ve işlemleri yürütmek,
- Genel Müdür ve bağlı bulunduğu Genel Müdür Yardımcısının verdiği diğer görevleri yapmak.

Destek Hizmetleri

- **185 Çağrı Merkezi Personeli Sevk ve İdaresi**
 - Çağrı Merkezi personelinin çağrılara zamanında ve uygun şekilde cevap vermesini sağlamak, kayıt ve takip ortamını ortamını güncel şekilde tutmak için çağrı merkezi çalışma talimatı ve görev tanımı oluşturularak personele tebliğ edilmiş ve çağrı merkezine asılmıştır.
 - Destek Hizmetleri Dairesi Başkanı ve Şube Müdürü tarafından çağrı yoğunluğu Cep Telefonları aracılığıyla 7/24 takip edilerek; gerekli önlemlerin alınması sağlanmaktadır.
 - Çağrı Merkezini arayıp, personel ile görüşme yapmadan (sıradayken beklemeyip kapatan) oluşan cevapsız çağrılara; ilgili personel tarafından dönüş yapılarak vatandaş memnuniyeti sağlanmaktadır.
 - Çağrı Merkezi personelinin özlük hakları takip edilmekte ve nöbet çizelgeleri hazırlanmaktadır.
 - 185 takip panosu ile her personelin vardiya süresince yaptığı iş ve işlemler ayrıntılı olarak takip edilmektedir.
- **Çağrı Merkezine Gelen İstek ve Şikayetleri Karşılama Oranı % 99,86 Olmuştur.**

185 ÇAĞRI MERKEZİ 2020 YILI İŞ EMRİ İSTATİSTİKLERİ	
GELEN İSTEK/ŞİKAYET	170.614
SONUÇLANAN İSTEK/ŞİKAYET	170.374
SONUÇLANMAYAN İSTEK/ŞİKAYET	240
SONUÇLANMA ORANI(%)	99,86

- **CİMER – Açık Kapı (İstek- Şikayet)**
 - Cumhurbaşkanlığı İletişim Merkezi Sistemi (CİMER) üzerinden 01.01/31.12.2020 tarihleri arasında vatandaş tarafından 841 adet CİMER başvurusu yapılmış olup; cevaplama ve takip işlemi yapılmıştır.
 - Açık Kapı iletişim merkezi üzerinden 01.01/31.12.2020 tarihleri arasında vatandaş tarafından 6 adet başvuru yapılmış olup; ilgili birimlerle koordinasyon sağlanarak 6 adet başvuruya cevap verilmiştir.

➤ **Mal ve Malzeme Alımları**

- Genel Müdürlüğümüz birimlerinin ihtiyacı doğrultusunda kömür, odun, kırtasiye, temizlik, toner, bayrak, flama, tabela, bayrak direği, afiş, kaşe, baskı ve mobilya malzemelerinin alımı gerçekleştirilerek; Destek Hizmetleri Dairesi Başkanlığı taşınır deposundan talepler karşılanmaktadır.

➤ **Hizmet Binalarımızdaki Fiziki İyileştirmeler**

- Hizmet Binalarında gerek duyulan tabela, cam giydirme, boya badana, vb. ihtiyaçları karşılanmıştır. Hizmet Binaları ve tesislerinde İş Sağlığı ve Güvenliği kapsamında gerek duyulan güvenlik önlemleri (kaydırmaz bant, korkuluk, acil çıkış merdiveni, duvar örülmesi vb.) için çalışmalar yapılmıştır.



- Genel Müdürlüğümüz ve İlçe Şube Müdürlüklerimizin doğalgaz, kömür, odun ve diğer ısınma giderleri karşılanmıştır.

CİNSİ	MİKTARI
DOĞALGAZ	55.376 M ³
KÖMÜR	153 TON
ODUN	15,5 TON

- Genel Müdürlüğümüz Hizmet Binaları ve Tesislerine ait 5 adet asansörün bakımı ve periyodik muayeneleri, 3 adet kalorifer kazanı periyodik muayeneleri, 30 adet doğalgaz kombisinin yıllık bakımları yapılmaktadır.

➤ **Pandemi Sürecinde Alınan Tedbirler**

- Covid-19 Pandemisi nedeniyle 5.700 litre alkol bazlı el dezenfektanı, 18 adet ayaklı basmalı ve 3 adet sensörlü dezenfektan aparatı ve sosyal mesafe uyarısı etiketi alımı yapılarak Genel Müdürlük Hizmet Binası, 11 İlçe Şube Müdürlüğü Hizmet Binası ve Tesislere dağıtımı yapılmıştır.



- Genel Müdürlüğümüz sorumluluk alanında bulunan hizmet binası ve tesislerde korona virüs (COVID-19) hastalığına karşı tedbir alınması için günlük olarak Genel Müdürlük Hizmet Binaları dezenfekte edilmektedir.



- Genel Müdürlüğümüz ve tüm birimlerinin (COVID-19) hastalığına karşı tedbir alınması için klimalarının yıllık bakımları, hava filtrelerinin dezenfeksiyonu ve mevcut klimalara hava yönlendirme aparatı montajları yapılmıştır.

Özel Güvenlik Hizmeti

- 11 ayrı noktada, 44 Özel güvenlik personelinin; özlük işlerinin takibi, vardiyalarının düzenlenmesi, izin, rapor, nöbet vb. işlemlerinin düzenlenmesi ve aylık denetimlerin düzenli yapılmasını sağlamaktadır.



- Özel Güvenlik Personeli 5188 sayılı Özel Güvenlik Hizmeti Kanunu kapsamında çalıştırılmakta olup, personel iş ve işlemleri Emniyet Genel Müdürlüğü ile POLNET sistemi üzerinden yapılmaktadır.
- Özel güvenlik personelinin görev tanımı ve çalışma talimatı oluşturularak, personele tebliğ edilmiş, güvenlik noktalarına asılmıştır.
- Ay içerisinde 4 gündüz ve 4 gece olmak üzere 8 kez personel denetimi yapılarak tur kontrol sistemi ile devriyelerinin kontrolü yapılmakta, denetim sırasında tespit edilen eksiklikler giderilmektedir.
- Yapılan denetimler esnasında güvenlik noktalarında yaşanmakta olan sorun ve sıkıntıların giderilmesi adına aydınlatma sistemi ve kamera sistemi yenilenmesi sağlanmıştır.



İş Sağlığı ve Güvenliği Faaliyetleri

- **Risk Analizlerine Devam Edilmiştir.**

Genel Müdürlüğümüze ait Hizmet Binaları, Su deposu, Terfi merkezi, Arıtma tesisleri, Araç Bakım Atölyesi, Arıtma Tesisleri Laboratuvar, Lojistik Depoları ile saha çalışmalarında (Su, Kanalizasyon vb.) meydana gelebilecek tehlikeler karşısında alınacak tedbir ve önlemlere yönelik denetlemeler yapılarak söz konusu eksikler Daire Başkanlıklarımıza bildirilmiştir.

- **Denetimlere Devam Edilmiştir.**

Genel Müdürlüğümüz nezdinde bulunan tesislerimiz, hizmet binaları, laboratuvar, lojistik merkezleri ve atölyelerin ve Daire Başkanlıklarınca yüklenici firmaya ihale edilen işlerle ilgili yapılan çalışmaların denetimi düzenli aralıklarla yapılmaktadır.

- **İş Sağlığı ve Güvenliği Kurul Toplantıları Covid-19 Pandemisi nedeniyle az katılımlı devam etmiştir.**

6331 Sayılı İş Sağlığı ve Güvenliği Kanunu gereği Genel Müdürlüğümüz bünyesinde görevli tüm personelimizin sorumluluğu düşünülerek Daire Başkanlıklarımız bünyesinde bulunan TESKİ personel A.Ş'nin Koordinatörü, İSG uzmanı, İşyeri Hekimi ile Sağlık Personeli de davet edilerek Genel Müdürlüğümüz sorumluluğunda bulunan tüm alanlara yönelik her ay düzenli olarak İSG Kurul toplantıları yapılmaktadır.

- Hizmet Binaların İSG Denetimlerine Devam Edilmiştir.
- İş Sağlığı ve Güvenliği Uyarı İkaz Levhalarının Asılması Sağlanmıştır.
- Koruyucu Kıyafet ve Donanımların Dağıtım Yapılmıştır.
- Yangın Söndürme Cihazlarının Dolumu ve Periyodik Bakımı Yapılmıştır.
- İş Ekipmanlarının Periyodik Kontrollerinin Yapılması Sağlanmıştır.



Sivil Savunma Hizmetleri

- Acil ve Afetlerden Korunma Eğitimleri ve Planların Revize Edilmesi Faaliyetleri Gerçekleştirilmiştir.

Genel Müdürlüğümüze ait hizmet binalarımız ile tesislerimizde Acil ve Afet durumlarında tedbirlerinin alınması, görevlendirilecek kişilerin belirlenmesi, acil durum müdahale ve tahliye yöntemlerinin oluşturulması amacıyla 2020 yılı Acil Durum ve Tahliye, Sabotaj Binaların Yangından Korunmasına yönelik planlar revize edilmiştir.

- Yangın Söndürme ve Müdahale Eğitimleri Verilmiştir.

Tekirdağ Büyükşehir Belediyesi İtfaiye Dairesi Başkanlığı tarafından; Yangın Söndürme Tüpü kullanımı ve Yangına Müdahale konusunda tatbikatlar yaptırılarak, personele eğitim verilmiştir.

- Tekirdağ Afet Müdahale Planı/Altyapı Hizmet Grubu Toplantısı Yapılmıştır.

Çevre Şehircilik İl Müdürlüğünün Ana Çözüm ortağı olduğu Altyapı Hizmet grubu toplantısı 2020 yılı sonunda Teski Genel Müdürlüğüne bağlı İlçe Şube Müdürleri, Aydes kullanıcıları ile sorumlu personelin katılımıyla Çevre Şehircilik İl Müdürlüğü hizmet binasında gerçekleştirilmiştir. Yine İtfaiye Daire Başkanlığı ile olası yangın durumlarında Genel Müdürlüğümüz tarafından verilmesi gereken destek konusunda toplantılar yapılmıştır. Sivil Savunma Birimi olarak toplantının koordine edilerek, planda istenilen revize işlemlerinin yapılması amacıyla bilgi verilmiştir.

➤ **Elazığ Depremi Yardımı**

TESKİ Genel Müdürlüğü Elazığ'da meydana gelen depremin yaralarını sarmak adına, bünyesindeki personeller tarafından getirilen yardım malzemelerini AFAD aracılığıyla Elazığ'a gönderilmesi çalışmaları Daire Başkanlığımız koordinasyonunda yapılmıştır.

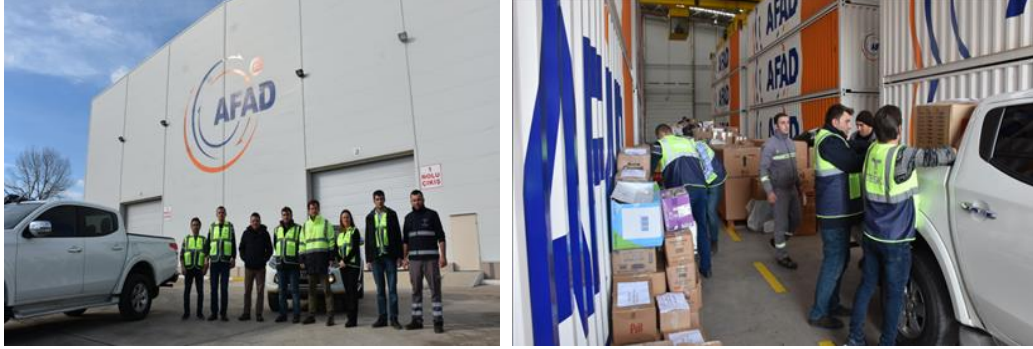

Entegre Yönetim Sistem Çalışmaları

BELGELERİMİZ: ISO 9001:2015, ISO 45001:2018 ve ISO 14001: 2015



➤ **Entegre Yönetim Sistemi İç Tetkiki Gerçekleştirilmiştir.**

Genel Müdürlüğümüz bünyesinde devam eden Entegre Yönetim Sistemi çalışmaları çerçevesinde 30.06-01.07 2020 tarihlerinde gerçekleştirilen 2. Denetim sonrasında İSO 9001 Kalite Yönetim Sistemi, İSO 45001 Çevre Yönetimi Sistemi ile İSO 45001 İş Sağlığı ve Güvenliği Yönetimi belgeleri yenilenmiştir. Söz konusu Entegre Yönetim Sistemleri çalışmaları içerisinde 27001 Bilgi Yönetimi Sistemi eklenerek Nisan 2021 yılında planlanan dış denetimler sonrasında alması planlanmaktadır.



➤ **EYS Çalışmaları Gözden Geçirme Toplantıları ve Ziyaretleri Gerçekleştirilmiştir.**

Entegre Yönetim Sistemi Çalışmaları çerçevesinde ISO 9001:2015 Kalite, ISO45001:2018 İş Sağlığı ve Güvenliği ile ISO 14001:2015 Çevre Yönetimi Standartlarına yönelik tespitler Toplantılar yapılarak değerlendirilmiş, alınan kararlar katılım formları ile taraflara iletilmiştir. Bu çalışmalara 2020 yılında ISO 27001 Bilgi Güvenliği Yönetim Sistemi dokümantasyonu ilave edilmiştir. Politika, Prosedür, Talimat ve ilgili tüm dokümanları oluşturularak Entegre Yönetim Sistemi Programında yayınlanmıştır.

➤ **ISO 14001 Çevre Yönetim Birimi ile Video Konferans Gerçekleştirilmiştir.**

2 Haziran 2020 tarihinde yapılan video konferansta Çevre Yönetim Biriminin bekleyen ve planlanan faaliyetleri görüşülmüştür.

➤ **Entegre Yönetim Sistemi Yönetimin Gözden Geçirmesi (YGG) Toplantısı Gerçekleştirilmiştir.**

Entegre Yönetim Sistemi Yönetimin Gözden Geçirmesi Toplantısı yapılarak, çalışmalar hakkında yönetime bilgi verilmiştir.



➤ **TESKİ Belgelendirme Denetimi Gerçekleştirilmiştir.**

TESKİ Genel Müdürlüğü bünyesinde yürütülen Entegre Yönetim Sistemi çalışmaları kapsamında 30.06/01.07 2020 tarihleri arasında Sistem Eğitim ve Belgelendirme (SİSBEL) tarafından Belgelendirme tetkiki gerçekleşti. Belgelendirme Denetimi TESKİ'deki tüm Daire Başkanlıklarımızın Şube Müdürlüklerinin yanısıra ilçe olarak seçilen Marmara Ereğlisi İlçe Şube Müdürlüğü faaliyet alanında da yapılmıştır. TESKİ, tetkik sonuçlarına göre ISO 9001:2015 Kalite Yönetim Sistemi, ISO 45001:2018 İş Sağlığı ve Güvenliği Yönetim Sistemi ve ISO 14001: 2015 Çevre Yönetim Sistemi belgelerini almaya hak kazanmıştır.



➤ **ISO 27001 Bilgi Güvenliği Yönetim Sistemi Hazırlıkları Tamamlanmıştır.**

Entegre Yönetim Sistemine çalışmaları Temmuz 2020 itibariyle ISO 27001 Bilgi Güvenliği Yönetim Sistemi ilave edilmiş olup doküman hazırlıkları tamamlanmıştır. Nisan 2021 tarihinde Belgelendirilmesine yönelik denetim planlanmaktadır.

➤ **Malzeme Depolarına Ziyaret Gerçekleştirilmiştir.**

Malzeme depolarının ziyaretleri neticesinde ISO 9001, ISO 14001, ISO 45001 standartlarına göre tespit edilen eksikliklerin değerlendirilmesi, yapılacak düzeltici faaliyetlerin 23/10/2020 sayılı ve 35734 sayılı yazıya istinaden Çevre Yönetim Birimi ile birlikte değerlendirilmesi için 05.11.2020 tarihinde toplantı yapılmıştır.

➤ **Entegre Yönetim Sistemine Göre Birimlerin Takip Edeceği Çalışmalar Yapılmıştır.**

Entegre Yönetim Sistemine göre birimlerin takip edeceği çalışmalara yönelik 4-5.11.2020 tarihlerinde Çevre Yönetim Birimi, Bilgi Güvenliği Birimi ve İş Sağlığı ve Güvenliği ile toplantılar yapılmıştır.



➤ **2020 yılı içerisinde toplam 49 adet ihale gerçekleştirilmiştir.**

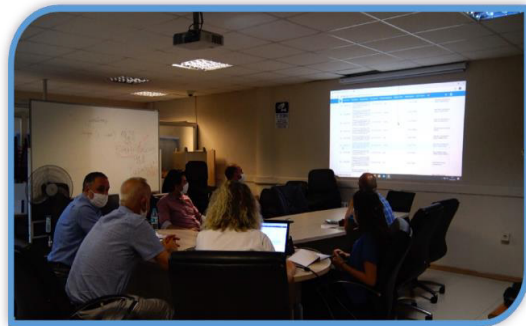

➤ PERFORMANS SONUÇLARI TABLOSU VE DEĞERLENDİRİLMESİ

Genel Müdürlüğümüz 2020-2024 yılları Stratejik Planı ve 2020 Yılı Performans Programı kapsamında faaliyetler genel anlamda belirlenmiş olup; her faaliyet birden fazla alt faaliyetten oluşmaktadır.

Aşağıda faaliyet ve performans göstergelerinin gerçekleşme durumunu ve bu gelişmelerin ne oranda olduğunu göstergeleriyle birlikte tablo halinde gösterilerek; performans göstergelerinin gerçekleşme değerleri, hedef olarak belirlenen değerlere oranlanarak gerçekleşme yüzdesi bulunmuştur. Gerçekleşme yüzdesi %0 - %49 aralığındaki performans seviyesi “düşük”, % 50 - % 79 aralığındaki performans seviyesi “orta”, %80 ve üzere olan göstergelerin performans seviyesi ise “yüksek” olarak değerlendirilmiştir.

2. PERFORMANS SONUÇLARININ DEĞERLENDİRİLMESİ

Amaç 1: İÇME, KULLANMA VE ENDÜSTRİ SUYU İHTİYAÇLARININ ÖNCELİKLE YER ÜSTÜ, YETMEDİĞİ TAKDİRDE YERALTI KAYNAKLARINDAN TEMİNİ, KORUNMASI VE SÜRDÜRÜLEBİLİRLİĞİNİN SAĞLANMASI.

Hedef 1.1: Yeni içme suyu sahaları/havzaları belirlemek ve içme suyu tesislerinin projelerini yapmak.

Sorumlu Birim: Plan Proje Dairesi Başkanlığı

Faaliyet 1.1.1: İçme suyu tesislerinin projesinin yapılması

PERFORMANS GÖSTERGESİ	2020 YILI HEDEFLENEN	2020 YILI GERÇEKLEŞEN	GERÇEKLEŞME YÜZDESİ	HEDEF SAPMA	PERFORMANS SEVİYESİ
PG1.1.1:Yapılan rezistivite çalışma sayısı	5	6	%120	+%20	YÜKSEK

Sapma Nedeni: Ülkemiz genelinde yaşanan kuraklığa bağlı olarak, su seviyelerinde yaşanan düşüşe bağlı olarak planlanandan daha fazla rezistivite yapılmıştır.

PG1.1.2: Su kuyusu proje çalışması sayısı	24	19	%79	-%21	ORTA
---	----	----	-----	------	------

Sapma Nedeni: Yeraltı su seviyelerinde yaşanan düşüş ve buna bağlı olarak su kalitesinde yaşanan azalma nedeni ile, planlanandan daha az kuyu projesi çalışması yapılmış olup, daha çok yüzeysel su kaynaklarına yönelme çalışmalarına başlanmıştır ve özellikle DSİ ile yüzeysel su temini konusunda ortak çalışmalar yapılmıştır.

PG1.1.3: Yapılan içme suyu arıtma tesisi proje sayısı	1	3	%300	+%200	YÜKSEK
---	---	---	------	-------	--------

Sapma Nedeni: Yeraltı su seviyelerindeki düşüşe ve kuraklığa bağlı olarak mevcut su kalitesinde yaşanan azalma sebebi ile daha fazla içme suyu arıtma tesisi planlanmak durumunda kalmıştır.

PG1.1.4: Projesi tamamlanan içme suyu hattı metrajı (km)	400	362	%91	-%9	YÜKSEK
--	-----	-----	-----	-----	--------

Sapma Nedeni: Özellikle Çerkezköy İlçesi Atatürk ve Özlücek Caddelerine yapılacak olan yatırım kapsamında, Çerkezköy ilçe merkezinde atıksu projesi olmadığından ve atıksu projeleri havza bazlı çözüldüğünden çalışmalar atıksu projelerine yönlendirilmiştir.

PG1.1.5: Projesi tamamlanan içme suyu depo kapasitesi (m3)	2.500	0	%0	%100	DÜŞÜK
--	-------	---	----	------	-------

Sapma Nedeni: Ekonomik nedenlerden dolayı olası depolar yatırım kapsamına alınmadığından proje yapımları da ertelenmiştir.

Hedef 1.2: İçme suyu teminine yönelik su kuyusu açmak.						
Sorumlu Birim: Yatırım ve İnşaat Dairesi Başkanlığı						
Faaliyet 1.2.1: Yeni yeraltı su kuyularının açılması						
PERFORMANS GÖSTERGESİ	2020 YILI HEDEFLENEN	2020 YILI GERÇEKLEŞEN	GERÇEKLEŞME YÜZDESİ	HEDEF SAPMA	PERFORMANS SEVİYESİ	
PG1.2.1: Yeni açılan su kuyularının sayısı	20	25	%125	+%25	YÜKSEK	
Sapma Nedeni: Artan talep doğrultusunda hedef aşılmıştır.						
Hedef 1.3: İdare sorumluluğundaki su havzalarını ve su kaynaklarını korumak ve kirlenmelerin tespitini/kontrolünü yapmak.						
Sorumlu Birim: Çevre Koruma ve Kontrol Dairesi Başkanlığı						
Faaliyet 1.3.1: Ağaç dikimi yapılacak alanların tespiti ve dikim, bakım işlemlerinin yapılması						
PERFORMANS GÖSTERGESİ	2020 YILI HEDEFLENEN	2020 YILI GERÇEKLEŞEN	GERÇEKLEŞME YÜZDESİ	HEDEF SAPMA	PERFORMANS SEVİYESİ	
PG1.3.1: Ağaçlandırılan su havzası alanı (m2)	30.000	0	%0	-%100	DÜŞÜK	
Sapma Nedeni: Pandemi koşulları nedeniyle ağaçlandırma faaliyeti gerçekleştirilememiştir.						
Faaliyet 1.3.2: Havza Koruma Planlarının tamamlanması						
PERFORMANS GÖSTERGESİ	2020 YILI HEDEFLENEN	2020 YILI GERÇEKLEŞEN	GERÇEKLEŞME YÜZDESİ	HEDEF SAPMA	PERFORMANS SEVİYESİ	
PG1.3.2: Havza Koruma Planları tamamlanma oranı (%)	20	0	%0	-%100	DÜŞÜK	
Sapma Nedeni: Pandemi koşulları nedeniyle söz konusu faaliyete başlanamamıştır.						

Faaliyet 1.3.3: Karadan ve su yüzeylerinden denetim yapılması ve ilgililerden gelen Kurum görüş talebinin (ÇED, İmar Planı vb.) cevaplanması					
PERFORMANS GÖSTERGESİ	2020 YILI HEDEFLenen	2020 YILI GERÇEKLEŞEN	GERÇEKLEŞME YÜZDESİ	HEDEF SAPMA	PERFORMANS SEVİYESİ
PG1.3.3: Karadan ve su yüzeylerinden yapılan denetim sayısı	85	86	%101	+%1	YÜKSEK
Sapma Nedeni: Kontrol amaçlı yapılan denetimlerin sık yapılması nedeniyle hedef aşılmıştır.					
PG1.3.4: Kurum görüşü talebi (ÇED, İmar Planı vb.) cevaplama oranı (%)	100	100	%100	%0	YÜKSEK
Sapma Nedeni: Hedefe ulaşılmıştır.					
Faaliyet 1.3.4: Yüzeysel su kaynaklarından ve arıtma tesisleri giriş-çıkışından numune alınması, analizlerinin yapılması ve sonuçlarının raporlanması					
PERFORMANS GÖSTERGESİ	2020 YILI HEDEFLenen	2020 YILI GERÇEKLEŞEN	GERÇEKLEŞME YÜZDESİ	HEDEF SAPMA	PERFORMANS SEVİYESİ
PG1.3.5: Yüzeysel su kaynaklarından ve arıtma tesislerinden (giriş-çıkış) alınan numune sayısı	100	110	%110	+%10	YÜKSEK
Sapma Nedeni: Kontrol amaçlı yapılan denetimlerde yüzeysel suların daha sık numune alınmıştır.					
Hedef 1.4: Mevcut su iletim ve dağıtım sisteminin kesintisiz olmasını sağlamak.					
Sorumlu Birim: Doğu Bölgesi Su ve Kanal İşletme Dairesi Başkanlığı					
Faaliyet 1.4.1: Mevcut baraj ve göletlerin içme suyu amaçlı kullanılması					
PERFORMANS GÖSTERGESİ	2020 YILI HEDEFLenen	2020 YILI GERÇEKLEŞEN	GERÇEKLEŞME YÜZDESİ	HEDEF SAPMA	PERFORMANS SEVİYESİ
PG1.4.1: Baraj ve göletlerden sağlanan içme suyu miktarı (hm ³)	20	13,4	%67	-%33	ORTA
Sapma Nedeni: Yüzeysel su kaynaklarının hava şartlarına bağlı olarak azalması nedeniyle hedefe ulaşılamamıştır. İl sınırlarında yapımı devam eden yüzeysel su kaynaklarına ait tesislerin devri ile hedefe ulaşılması planlanmaktadır.					

Faaliyet 1.4.2: İçme suyu şebekesinin bakım ve onarımlarının yapılması						
PERFORMANS GÖSTERGESİ	2020 YILI HEDEFLenen	2020 YILI GERÇEKLEŞEN	GERÇEKLEŞME YÜZDESİ	HEDEF SAPMA	PERFORMANS SEVİYESİ	
PG1.4.2: Giderilen su şebeke arıza oranı (0-12 saat) (%)	85	86	%101,2	%1,2	YÜKSEK	
Sapma Nedeni: Hedefe ulaşılmıştır.						
PG1.4.3: Giderilen su şebeke arıza oranı (12 saat üstü) (%)	15	14	%107,14	+%6,66	YÜKSEK	
Sapma Nedeni: Hedefe ulaşılmıştır.						
Faaliyet 1.4.3: İşletmede olan su sanat yapıları ve tesislerinde bakım onarım yapılması						
PERFORMANS GÖSTERGESİ	2020 YILI HEDEFLenen	2020 YILI GERÇEKLEŞEN	GERÇEKLEŞME YÜZDESİ	HEDEF SAPMA	PERFORMANS SEVİYESİ	
PG1.4.4: İşletmede olan su sanat yapıları ve tesislerinde bakım onarım sayısı	30	30	%100	%0	YÜKSEK	
Sapma Nedeni: Hedefe ulaşılmıştır.						
Hedef 1.5: Mevcut su iletim ve dağıtım sistemindeki tesisleri faal halde tutmak.						
Sorumlu Birim: Elektrik Makine ve Malzeme İkmal Dairesi Başkanlığı						
Faaliyet 1.5.1: Kurumun ihtiyacı olan elektrik enerjisi tedarigi ve içme suyu pompalarının kesintisiz çalışmasının sağlanması						
PERFORMANS GÖSTERGESİ	2020 YILI HEDEFLenen	2020 YILI GERÇEKLEŞEN	GERÇEKLEŞME YÜZDESİ	HEDEF SAPMA	PERFORMANS SEVİYESİ	
PG1.5.1: Yerüstü içme suyu pompalarının planlı bakım onarım oranı (%)	83	78,5	94,6	-% 5,4	YÜKSEK	

Sapma Nedeni: Pandemi nedeni ile esnek çalışma olduğundan sapma meydana gelmiştir.					
PG1.5.2: Yeraltı içme suyu pompalarının kesintisiz çalışma oranı (%)	87	87	%100	%0	YÜKSEK
Sapma Nedeni: Hedefe ulaşılmıştır.					
PG1.5.3: Meydana gelen elektrik arızalarına 0-4 saat içerisinde müdahale etme oranı (%)	80	100	%125	+%25	YÜKSEK
Sapma Nedeni: Hedefe ulaşılmıştır.					
Amaç 2: SU KALİTESİNİN KORUNMASI, GELİŞTİRİLMESİ VE İHTİYAÇ SAHİPLERİNE ETKİLİ, EKONOMİK VE SAĞLIKLI BİR ŞEKİLDE İLETİMİNİN SAĞLANMASI.					
Hedef 2.1.: İçme suyu arıtma tesislerini verimli çalıştırmak ve su kalitesini korumak için gerekli analizleri yapmak.					
Sorumlu Birim: Arıtma Tesisleri Dairesi Başkanlığı					
Faaliyet 2.1.1: İçme suyu arıtma tesislerinin verimli çalıştırılması					
PERFORMANS GÖSTERGESİ	2020 YILI HEDEFLENEN	2020 YILI GERÇEKLEŞEN	GERÇEKLEŞME YÜZDESİ	HEDEF SAPMA	PERFORMANS SEVİYESİ
PG2.1.1: İçme suyu arıtma tesislerinden alınan numune sayısı	2.000	1.300	%65	-%35	ORTA
Sapma Nedeni: Pandemi nedeniyle Covid-19 bulaş riskinin en aza indirmek için numune sayısı azaltılmıştır.					
Faaliyet 2.1.2: İçme suyu şebeke hattından ve yeni açılan su kuyularından alınan numunelerin analizlerinin yapılması ve sonuçlarının raporlanması					

PERFORMANS GÖSTERGESİ	2020 YILI HEDEFLenen	2020 YILI GERÇEKLEŞEN	GERÇEKLEŞME YÜZDESİ	HEDEF SAPMA	PERFORMANS SEVİYESİ
PG2.1.2: Su kalitesinin izlenmesi amacıyla analizi yapılan numune sayısı (şebeke hattı)	4.800	3.471	%72	-%28	ORTA
Sapma Nedeni: Pandemi nedeniyle Covid-19 bulaş riskinin en aza indirmek için numune sayısı azaltılmıştır.					
PG2.1.3: Yeni açılan su kuyuları için analizi yapılan numune sayısı	20	26	%130	+%30	YÜKSEK
Sapma Nedeni: Açılan sondaj sayısına paralel olarak yapılan analiz sayısı artmıştır.					
Hedef 2.2: Halka sağlıklı içme suyu sunmak.					
Sorumlu Birim: Batı Bölgesi Su ve Kanalı İşletme Dairesi Başkanlığı					
Faaliyet 2.2.1: İçme suyu klorlama çalışmalarının yürütülmesi, numune alınması ve analizlerinin yapılarak sürekli iyileştirilmesi					
PERFORMANS GÖSTERGESİ	2020 YILI HEDEFLenen	2020 YILI GERÇEKLEŞEN	GERÇEKLEŞME YÜZDESİ	HEDEF SAPMA	PERFORMANS SEVİYESİ
PG2.2.1: İçme suyu şebekesinde bakiye klor izleme oranı (%)	95	95	%100	%0	YÜKSEK
Sapma Nedeni: Hedefe ulaşılmıştır.					
PG2.2.2: İçme suyu bakiye klor uygunluk oranı (%)	96	96	%100	%0	YÜKSEK
Sapma Nedeni: Hedefe ulaşılmıştır.					
PG2.2.3: Şebeke ve su depolarında otomatik klorlama oranı (%)	98	98	%100	%0	YÜKSEK
Sapma Nedeni: Hedefe ulaşılmıştır.					
Faaliyet 2.2.2: Su depolarının dezenfeksiyon ve temizliğinin yapılması					

PERFORMANS GÖSTERGESİ	2020 YILI HEDEFLENEN	2020 YILI GERÇEKLEŞEN	GERÇEKLEŞME YÜZDESİ	HEDEF SAPMA	PERFORMANS SEVİYESİ
PG2.2.4: Temizlik ve dezenfeksiyonu yapılan su depolarının sayısı	350	359	+%102,6	+2,6	YÜKSEK
Sapma Nedeni: Hedefe ulaşılmıştır.					
Hedef 2.3: İçme suyu tesislerini yapmak.					
Sorumlu Birim: Yatırım ve İnşaat Dairesi Başkanlığı					
Faaliyet 2.3.1: İçme suyu hattı imalatlarının yapılması					
PERFORMANS GÖSTERGESİ	2020 YILI HEDEFLENEN	2020 YILI GERÇEKLEŞEN	GERÇEKLEŞME YÜZDESİ	HEDEF SAPMA	PERFORMANS SEVİYESİ
PG2.3.1: Yapılan içme suyu hattı metrajı (km)	60	92	%153,33	+%53,33	YÜKSEK
Sapma Nedeni: Hedefe ulaşılmıştır.					
Faaliyet 2.3.2: İçme suyu deposu yapılması					
PERFORMANS GÖSTERGESİ	2020 YILI HEDEFLENEN	2020 YILI GERÇEKLEŞEN	GERÇEKLEŞME YÜZDESİ	HEDEF SAPMA	PERFORMANS SEVİYESİ
PG2.3.2: İnşaatı tamamlanan içme suyu depo kapasitesi (m ³)	5.000	5.000	%100	%0	YÜKSEK
Sapma Nedeni: Hedefe ulaşılmıştır.					
Hedef 2.4: İçme suyu kayıp kaçak oranını minimum seviyede tutmak.					
Sorumlu Birim: Batı Bölgesi Su ve Kanal İşletme Dairesi Başkanlığı					
Faaliyet 2.4.1: Su kayıp ve kaçaklarının tespit edilerek azaltılmasına yönelik çalışmaların yapılması					

PERFORMANS GÖSTERGESİ	2020 YILI HEDEFLenen	2020 YILI GERÇEKLEŞEN	GERÇEKLEŞME YÜZDESİ	HEDEF SAPMA	PERFORMANS SEVİYESİ
PG2.4.1: İlerdeki ortalama su kayıp/kaçak oranı	33	33,80	%97,57	-%2,43	YÜKSEK
Sapma Nedeni: "İçme Suyu Temin ve Dağıtım Sistemlerindeki Su Kayıplarının Kontrol Yönetmeliği" nde yer alan su kayıplarını azaltmak üzere alınacak tedbirler kapsamında çalışmalar devam edecektir.					
PG2.4.2: Kayıp/kaçak tespiti yapılan Cadde/Sokak adedi	650	1.117	%171,84	+%71,84	YÜKSEK
Sapma Nedeni: Genel Müdürlük bünyesinde kurulan ve 11 İlçede faaliyet gösteren ekip/ekiplerin yapmış olduğu çalışmalar sayesinde hedef aşılmıştır.					
PG2.4.3: Yüzeyle çıkmayan içme suyu arıza tespit sayısı	100	102	%102	+%2	YÜKSEK
Sapma Nedeni: SCADA sistemi ve Gece dinlemelerine bağlı olarak yapılan çalışmalar ile hedefe ulaşılmıştır.					
Faaliyet 2.4.2: SCADA sistemi ile su temin ve dağıtım sistemlerinin sürekli izlenerek ölçülmesi ve kayıt altına alınması					
PERFORMANS GÖSTERGESİ	2020 YILI HEDEFLenen	2020 YILI GERÇEKLEŞEN	GERÇEKLEŞME YÜZDESİ	HEDEF SAPMA	PERFORMANS SEVİYESİ
PG2.4.4: SCADA sistemi ile İl genelinde yapılan ölçüm oranı	92	90,88	%98,78	-%1,22	YÜKSEK
Sapma Nedeni: SCADA sistemi ile İl genelinde yapılan ölçüm oranının arttırılması için çalışmalar devam etmektedir.					
Amaç 3: ATIKSULAR İLE YAĞIŞ SULARININ TOPLANMASI, YERLEŞİM YERLERİNDEN UZAKLAŞTIRILMASI VE ÇEVRECİ BİR ANLAYIŞLA BERTARAF EDİLMESİ.					
Hedef 3.1: Atıksu ve yağmur suyu tesislerinin projelerini yapmak.					
Sorumlu Birim: Plan Proje Dairesi Başkanlığı					
Faaliyet 3.1.1.1: Atıksu tesislerinin projelerinin yapılması					

PERFORMANS GÖSTERGESİ	2020 YILI HEDEFLenen	2020 YILI GERÇEKLEŞEN	GERÇEKLEŞME YÜZDESİ	HEDEF SAPMA	PERFORMANS SEVİYESİ
PG3.1.1: Projesi tamamlanan atıksu arıtma tesisi sayısı	2	0	%0	%100	DÜŞÜK
Sapma Nedeni: 2020 yılı kapsamında planlanan Yeniçiftlik ve Şarköy Atıksu Arıtma Tesisi Projeleri, tesislerin yerlerinde yaşanan tahsis ve kamulaştırma süreçlerinin uzunluğu nedeni ile yapılamamıştır.					
PG3.1.2: Projesi tamamlanan atıksu hattı metrajı (km)*	100	185	%185	+%85	YÜKSEK
Sapma Nedeni: Çerkezköy İlçesi Atatürk ve Öztrak Caddelerine yapılacak olan yatırım kapsamında, Çerkezköy ilçe merkezinde atıksu projesi olmadığından ve atıksu projeleri havza bazı çözüldüğünden çalışmalar atıksu projelerine yönlendirilmiştir.					
Faaliyet 3.1.1.2: Yağmur suyu tesislerinin projelerinin yapılması					
PERFORMANS GÖSTERGESİ	2020 YILI HEDEFLenen	2020 YILI GERÇEKLEŞEN	GERÇEKLEŞME YÜZDESİ	HEDEF SAPMA	PERFORMANS SEVİYESİ
PG3.1.3: Projesi tamamlanan yağmur suyu hattı metrajı (km)	20	20	%100	%0	YÜKSEK
Sapma Nedeni: Öngörülen performans hedefine ulaşılmıştır.					
PG3.1.4: Projesi tamamlanan taşkın koruma metrajı (km)	3	1	%33	-%67	DÜŞÜK
Sapma Nedeni: 2 Proje devam etmekte olup; 2020 yılında planlanan sürede bitirilememiştir.					
Hedef 3.2: Atıksu altyapı sistemlerinde kirlenici etmenlerin tespiti ve kirliliğin kontrolünü yapmak.					
Sorumlu Birim: Çevre Koruma ve Kontrol Dairesi Başkanlığı					
Faaliyet 3.2.1: Endüstri kuruluşlarına denetim yapılması, arıtma tesisi kurması gereken endüstri kuruluşlarına arıtma tesisi kurulmasının sağlanması ve numune alınması					

PERFORMANS GÖSTERGESİ	2020 YILI HEDEFLENEN	2020 YILI GERÇEKLEŞEN	GERÇEKLEŞME YÜZDESİ	HEDEF SAPMA	PERFORMANS SEVİYESİ
PG3.2.1: Endüstriyel İşletmelerin denetim sayısı	210	370	%176	76	YÜKSEK
Sapma Nedeni: İşletmelerin başvurularındaki artış ve yapılan denetimler nedeniyle hedef aşılmıştır.					
PG3.2.2: Arıtma tesisi kurması gereken endüstriyel işletmelere kurdurulan arıtma tesisi oranı (%)	100	100	%100	%0	YÜKSEK
Sapma Nedeni: Öngörülen performans hedefine ulaşılmıştır.					
Faaliyet 3.2.2: İşletmelerin izin ve belge taleplerinin cevaplanması ve atıksu şikayetleriyle ilgili çalışma ve inceleme yapılması					
PERFORMANS GÖSTERGESİ	2020 YILI HEDEFLENEN	2020 YILI GERÇEKLEŞEN	GERÇEKLEŞME YÜZDESİ	HEDEF SAPMA	PERFORMANS SEVİYESİ
PG3.2.3: İşletmelere verilen izin ve belge sayısı	100	254	%254	+%154	YÜKSEK
Sapma Nedeni: İşletmelerin başvurularındaki artış nedeniyle hedef aşılmıştır.					
PG3.2.4: Atıksu şikayetlerini karşılama oranı (%)	100	100	%100	%0	YÜKSEK
Sapma Nedeni: Hedefe ulaşılmıştır.					
Hedef 3.3: Mevcut atıksu sistemlerini çalışır durumda tutmak.					
Sorumlu Birim: Doğru Bölgesi Su ve Kanal İşletme Dairesi Başkanlığı					
Faaliyet 3.3.1: Atıksu şebekesinin bakım ve onarımlarının yapılması					
PERFORMANS GÖSTERGESİ	2020 YILI HEDEFLENEN	2020 YILI GERÇEKLEŞEN	GERÇEKLEŞME YÜZDESİ	HEDEF SAPMA	PERFORMANS SEVİYESİ

PG3.3.1: Giderilen Atıksu şebeke arıza oranı (0-48 saat)	92	93	%101,09	%1,09	YÜKSEK
Sapma Nedeni: Hedefe ulaşılmıştır.					
PG3.3.2: Giderilen Atıksu şebeke arıza oranı (48 saat üstü)	8	7	%114,30	%12,5	YÜKSEK
Sapma Nedeni: Hedefe ulaşılmıştır.					
PG3.3.3: Kanalizasyon şebekesine bağlı nüfus oranı	92,72	92,95	100,25	+%0,25	YÜKSEK
Sapma Nedeni: Hedefe ulaşılmıştır.					
Hedef 3.4: Atıksu tesislerini yapmak.					
Sorumlu Birim: Yatırım ve İnşaat Dairesi Başkanlığı					
Faaliyet 3.4.1: Atıksu hattı imalatlarının yapılması					
PERFORMANS GÖSTERGESİ	2020 YILI HEDEFLenen	2020 YILI GERÇEKLEŞEN	GERÇEKLEŞME YÜZDESİ	HEDEF SAPMA	PERFORMANS SEVİYESİ
PG3.4.1: Yapılan atıksu hattı metraji (km)	36	83,44	%230	+%130	YÜKSEK
Sapma Nedeni: Artan talep doğrultusunda hedef aşılmıştır.					
Faaliyet 3.4.2: Atıksu arıtma tesisi yapılması					
PERFORMANS GÖSTERGESİ	2020 YILI HEDEFLenen	2020 YILI GERÇEKLEŞEN	GERÇEKLEŞME YÜZDESİ	HEDEF SAPMA	PERFORMANS SEVİYESİ
PG3.4.2: İnşaatı tamamlanan atıksu arıtma tesisi sayısı	1	1	%100	%0	YÜKSEK
Sapma Nedeni: Hedefe ulaşılmıştır.					

Hedef 3.5: Atıksu arıtma tesislerini verimli, etkin ve sürekli biçimde çalıştırarak atıksu arıtma kalitesini yükseltmek.						
Sorumlu Birim: Arıtma Tesisleri Dairesi Başkanlığı						
Faaliyet 3.5.1: Atıksu arıtma tesislerinin verimli, etkin ve sürekli biçimde çalıştırılması ve tesis çıkış suyunun deşarj limitlerine uygun olmasının sağlanması						
PERFORMANS GÖSTERGESİ	2020 YILI HEDEFLenen	2020 YILI GERÇEKLEŞEN	GERÇEKLEŞME YÜZDESİ	HEDEF SAPMA	PERFORMANS SEVİYESİ	
PG3.5.1: Kapasitesi 10.000 m ³ /gün altında olan ileri biyolojik atıksu arıtma tesislerinin çıkış suyunun deşarj limitlerine uygunluk oranı	100	100	%100	%0	YÜKSEK	
Sapma Nedeni: Hedefe ulaşılmıştır.						
PG3.5.2: Kapasitesi 10.000 m ³ /gün ve üzerinde olan ileri biyolojik atıksu arıtma tesisleri çıkış suyunun deşarj limitlerine uygunluk oranı	100	100	%100	%0	YÜKSEK	
Sapma Nedeni: Hedefe ulaşılmıştır.						
PG3.5.3: Biyolojik atıksu arıtma tesislerinin çıkış suyunun deşarj limitlerine uygunluk oranı	100	100	%100	%0	YÜKSEK	
Sapma Nedeni: Hedefe ulaşılmıştır.						
Faaliyet 3.5.2: Atıksu arıtma tesislerinden çıkan atıksu çamurlarının bertaraf edilmesi						
PERFORMANS GÖSTERGESİ	2020 YILI HEDEFLenen	2020 YILI GERÇEKLEŞEN	GERÇEKLEŞME YÜZDESİ	HEDEF SAPMA	PERFORMANS SEVİYESİ	
PG3.5.4: Bertaraf edilen atıksu çamur miktarı (ton/yıl)	12.000	30.788	%256	+%156	YÜKSEK	

Sapma Nedeni: Tesislere gelen debi miktarı arttığundan çamur çekim miktarında artış yaşanmış ve hedef aşılmıştır.					
Faaliyet 3.5.3: Atıksu arıtma tesislerinden numune alınması ve analizlerin yapılması					
PERFORMANS GÖSTERGESİ	2020 YILI HEDEFLenen	2020 YILI GERÇEKLEŞEN	GERÇEKLEŞME YÜZDESİ	HEDEF SAPMA	PERFORMANS SEVİYESİ
PG3.5.5: Atıksu Arıtma Tesislerinden alınan numune sayısı	1.250	1.014	%81	-%19	YÜKSEK
Sapma Nedeni: Pandemi nedeniyle Bakanlık genelgesiyle atıksu analizleri durdurulmuştur.					
Faaliyet 3.5.4: Atıksu terfi merkezlerinin kesintisiz çalışmasının sağlanması					
PERFORMANS GÖSTERGESİ	2020 YILI HEDEFLenen	2020 YILI GERÇEKLEŞEN	GERÇEKLEŞME YÜZDESİ	HEDEF SAPMA	PERFORMANS SEVİYESİ
PG3.5.6: Atıksu Terfi Merkezlerinin kesintisiz çalışma oranı	100	100	%100	%0	YÜKSEK
Sapma Nedeni: Hedefe ulaşılmıştır.					
Hedef 3.6: Harcamalar ilgili Belediyelerce karşılanmak şartıyla; yağmur sularını taşkımlara ve çevreye zarar vermeden bertaraf etmek, derelerin taşkın koruma çalışmalarını yürütmek.					
Sorumlu Birim: Yatırım ve İnşaat Dairesi Başkanlığı					
Faaliyet 3.6.1: Yağmur suyu hattı imalatlarının yapılması					
PERFORMANS GÖSTERGESİ	2020 YILI HEDEFLenen	2020 YILI GERÇEKLEŞEN	GERÇEKLEŞME YÜZDESİ	HEDEF SAPMA	PERFORMANS SEVİYESİ
PG3.6.1: İnşaatı tamamlanan yağmur suyu hattı metrajı (km)	5	2,56	%51	-%49	ORTA
Sapma Nedeni: Yağmursuları ve taşkın koruma imalatları Büyükşehir ve İlçe Belediyelerinin sorumluluğunda olduğundan ödenek tahsisi yapılmasına istinaden imalatlar gerçekleştirilmektedir.					

Faaliyet 3.6.2: Taşkın koruma inşaatı yapılması						
PERFORMANS GÖSTERGESİ	2020 YILI HEDEFLenen	2020 YILI GERÇEKLEŞEN	GERÇEKLEŞME YÜZDESİ	HEDEF SAPMA	PERFORMANS SEVİYESİ	
PG3.6.2: Tamamlanan taşkın koruma inşaatı metrajı (km)	1	0	%0	%100	DÜŞÜK	
Sapma Nedeni: Yağmursuları ve taşkın koruma imalatları Büyükşehir ve İlçe Belediyelerinin sorumluluğunda olduğundan ödenek tahsisi yapılmasına istinaden imalatlar gerçekleştirilmektedir.						
Amaç 4: KALİTELİ HİZMET SUNUMU İÇİN KURUMSAL YAPININ GÜÇLENDİRİLMESİ VE ETKİN YÖNETİM ANLAYIŞININ GELİŞTİRİLMESİ.						
Hedef 4.1 : Kurum idari teşkilatı fiziki altyapısı ve tesislerine yer temini yapmak.						
Sorumlu Birim: Emlak ve İstimlak Dairesi Başkanlığı						
Faaliyet 4.1.1: Kurum binaları, malzeme depoları ve makine parkları için kiralama yapılması						
PERFORMANS GÖSTERGESİ	2020 YILI HEDEFLenen	2020 YILI GERÇEKLEŞEN	GERÇEKLEŞME YÜZDESİ	HEDEF SAPMA	PERFORMANS SEVİYESİ	
PG4.1.1: Kurum binaları, malzeme depoları ve makine parkları için kiralanmış alan (m ²)	15.568	15.356	%99	%1	YÜKSEK	
Sapma Nedeni: Hedefe ulaşılmıştır.						
Faaliyet 4.1.2: İçme suyu tesisleri için tahsis, kamulaştırma ve irtifak hakkı işlemlerinin yapılması						
PERFORMANS GÖSTERGESİ	2020 YILI HEDEFLenen	2020 YILI GERÇEKLEŞEN	GERÇEKLEŞME YÜZDESİ	HEDEF SAPMA	PERFORMANS SEVİYESİ	
PG4.1.2: İçme suyu tesisleri için tahsis işlemi yapılan alan (m ²)	3.000	121,68	%4,06	%95,94	DÜŞÜK	
Sapma Nedeni: Tahsis taleplerinin az olması ve tahsis talep edilen alanların tahsis işlemlerinin devam etmesi.						

PG4.1.3: İçme suyu tesisleri için kamulaştırma ve irtifak hakkı işlemi yapılan alan (m ²)	5.000	9.531	%191	+%91	YÜKSEK
Sapma Nedeni: Kamulaştırma ve irtifak taleplerin beklentinin üzerinde olması ve daha önce başlanan işlerin yıl içinde tamamlanması.					
Faaliyet 4.1.3: Atıksu tesisleri için tahsis, kamulaştırma ve irtifak hakkı işlemlerinin yapılması					
PERFORMANS GÖSTERGESİ	2020 YILI HEDEFLenen	2020 YILI GERÇEKLEŞEN	GERÇEKLEŞME YÜZDESİ	HEDEF SAPMA	PERFORMANS SEVİYESİ
PG4.1.4: Atıksu tesisleri için tahsis işlemi yapılan alan (m ²)	2.000	31.060	%1553	+%1453	YÜKSEK
Sapma Nedeni: Daha önce talepte bulunulan tahsis işleminin yıl içinde sonuçlanması.					
PG4.1.5: Atıksu tesisleri için kamulaştırma ve irtifak hakkı işlemi yapılan alan (m ²)	5.000	0	%0	%100	DÜŞÜK
Sapma Nedeni: Tahsisi talep edilen alanların tahsis işlemlerinin devam etmesi, 2020 yılı içerisinde sonuçlandırılmaması.					
Hedef 4.2: İnsan kaynaklarının kalite ve etkinliğini arttırmak.					
Sorumlu Birim: İnsan Kaynakları ve Eğitim Dairesi Başkanlığı					
Faaliyet 4.2.1: İnsan kaynaklarının kalite ve etkinliğini arttırılması					
PERFORMANS GÖSTERGESİ	2020 YILI HEDEFLenen	2020 YILI GERÇEKLEŞEN	GERÇEKLEŞME YÜZDESİ	HEDEF SAPMA	PERFORMANS SEVİYESİ
PG4.2.1: Personel başına sağlanan hizmet içi eğitim saati	6	3,5	%58	-%42	ORTA
Sapma Nedeni: Pandemi koşulları nedeniyle eğitimlerin online olarak gerçekleştirilmesine öncelik verilmiştir.					
PG4.2.2: Personel için düzenlenen sosyal kültürel etkinlik sayısı	3	1	%33	%67	DÜŞÜK

Sapma Nedeni: Pandemi koşulları nedeniyle sosyal kültürel etkinlikler gerçekleştirilememiştir.					
PG4.2.3: Norm kadroya göre kurumun personel mevcudu oranı (%)	38	39,77	%104,65	+%4,35	YÜKSEK
Sapma Nedeni: Hedefe ulaşılmıştır.					
PG4.2.4: Organizasyon yapısında yapılan gözden geçirme ve değişiklikler	2	2	%100	%0	YÜKSEK
Sapma Nedeni: Hedefe ulaşılmıştır.					
Hedef 4.3: Abone iş ve işlemleri ile ilgili hizmet kalitesini arttırmaya yönelik çalışmalar yapmak.					
Sorumlu Birim: Abone İşleri Dairesi Başkanlığı					
Faaliyet 4.3.1: Savaşların düzenli okunması					
PERFORMANS GÖSTERGESİ	2020 YILI HEDEFLenen	2020 YILI GERÇEKLEŞEN	GERÇEKLEŞME YÜZDESİ	HEDEF SAPMA	PERFORMANS SEVİYESİ
PG4.3.1: Aktif abonelerin endeks okunma oranı	85	91,8	%108	+%8	YÜKSEK
Sapma Nedeni: Artan talep doğrultusunda hedef aşılmıştır.					
Faaliyet 4.3.2: Savaş kontrollerinin yapılması ve yazılım sisteminde kayıtlı damga yılı dolmuş savaşların değiştirilmesi					
PERFORMANS GÖSTERGESİ	2020 YILI HEDEFLenen	2020 YILI GERÇEKLEŞEN	GERÇEKLEŞME YÜZDESİ	HEDEF SAPMA	PERFORMANS SEVİYESİ
PG4.3.2: Değiştirilen damga yılı dolmuş savaş sayısı	24.019	18.496	%77	%23	ORTA
Sapma Nedeni: Pandemi koşulları nedeniyle performans göstergesine gerekli düzeyde ulaşılamamıştır.					

Hedef 4.4: Kurum araç ve ekipmanlarının sürekli ve etkin kullanılmasını sağlamak.						
Sorumlu Birim: Elektrik Makine ve Malzeme İkmal Dairesi Başkanlığı						
Faaliyet 4.4.1: Kuruma ait araç ve ekipmanların ihtiyacı olan akaryakıtın tedarığı ve ikmalinin sağlanması						
PERFORMANS GÖSTERGESİ	2020 YILI HEDEFLenen	2020 YILI GERÇEKLEŞEN	GERÇEKLEŞME YÜZDESİ	HEDEF SAPMA	PERFORMANS SEVİYESİ	
PG4.4.1: Talep edilen akaryakıt ihtiyacı karşılama oranı (%)	100	100	%100	%0	YÜKSEK	
Sapma Nedeni: Hedefe ulaşılmıştır.						
Faaliyet 4.4.3: Araç ve ekipmanların bakım onarımlarının yapılması ve işletilmesi						
PERFORMANS GÖSTERGESİ	2020 YILI HEDEFLenen	2020 YILI GERÇEKLEŞEN	GERÇEKLEŞME YÜZDESİ	HEDEF SAPMA	PERFORMANS SEVİYESİ	
PG4.4.2: Araç ve ekipman arızalarının TESKİ bakım onarım atölyesinde giderilme oranı (%)	81	81	%100	%0	YÜKSEK	
Sapma Nedeni: Hedefe ulaşılmıştır.						
Hedef 4.5: Bilgi İşlem altyapısını yenileme ve iyileştirme çalışmalarını yapmak.						
Sorumlu Birim: Bilgi İşlem Dairesi Başkanlığı						
Faaliyet 4.5.1: Teknolojik altyapımızın sistem güvenliği, veri güvenliği ve yedekleme konusunda sorunsuz bir şekilde çalışması ve güncellenmesinin sağlanması						
PERFORMANS GÖSTERGESİ	2020 YILI HEDEFLenen	2020 YILI GERÇEKLEŞEN	GERÇEKLEŞME YÜZDESİ	HEDEF SAPMA	PERFORMANS SEVİYESİ	
PG4.5.1: Güvenlik sistemi yazılımlarının güncellenmesi	1	1	%100	%0	YÜKSEK	
Sapma Nedeni: Hedefe ulaşılmıştır.						

Faaliyet 4.5.2: TESKİ Bilgi İşlem Sistem Odasının sorunsuz bir şekilde çalışması için gerekli bakım ve iyileştirmelerin yapılması						
PG4.5.2: Merkezi otomasyon sisteminin güncellenmesi	1	1	1	%100	%0	YÜKSEK
Sapma Nedeni: Hedefe ulaşılmıştır.						
Faaliyet 4.5.3: Bilgi işlem altyapısı için mal ve malzeme alınması						
PERFORMANS GÖSTERGESİ	2020 YILI HEDEFLenen	2020 YILI GERÇEKLEŞEN	GERÇEKLEŞME YÜZDESİ	HEDEF SAPMA	PERFORMANS SEVİYESİ	
PG4.5.3: Bilgi İşlem Sistem Odası bakımı ve iyileştirilmesi	1	1	%100	%0	YÜKSEK	
Sapma Nedeni: Hedefe ulaşılmıştır.						
Hedef 4.6: Coğrafi Bilgi Sisteminin (CBS) aktif ve verimli kullanılmasını sağlayacak çalışmalar yapmak.						
Sorumlu Birim: Emlak ve İstimlak Dairesi Başkanlığı						
Faaliyet 4.6.1: CBS teknik altyapı hatları ve tesislerinin veri girişi yapılması ve verilerin güncellenmesi						
PERFORMANS GÖSTERGESİ	2020 YILI HEDEFLenen	2020 YILI GERÇEKLEŞEN	GERÇEKLEŞME YÜZDESİ	HEDEF SAPMA	PERFORMANS SEVİYESİ	
PG4.6.1: Veri girişi ve veri güncellemesi yapılan CBS teknik altyapı hat metraji (km)	100	483	%483	+%383	YÜKSEK	
Sapma Nedeni: Geçici süreli olarak veri girişi yapan personel sayısının artırılması.						
PG4.6.2: Veri girişi ve veri güncellemesi yapılan CBS teknik altyapı tesis sayısı*	20	752	%3760	+%3660	YÜKSEK	
Sapma Nedeni: Teknik altyapı tesislerinin isimlendirme çalışmalarının yapılarak bilgilerinin güncellenmesi ve kesinleştirilmesi.						
Hedef 4.7: Mevcut içme suyu kaynaklarının kalite ve niceliklerini belirleyerek, kaynakların ihtiyaca yönelik olarak en verimli şekilde kullanılmasını sağlamak.						

Sorumlu Birim: Plan Proje Dairesi Başkanlığı						
Faaliyet 4.7.1: Yenilenebilir enerji projesi hazırlanması						
PERFORMANS GÖSTERGESİ	2020 YILI HEDEFLenen	2020 YILI GERÇEKLEŞEN	GERÇEKLEŞME YÜZDESİ	HEDEF SAPMA	PERFORMANS SEVİYESİ	
PG4.7.2: Hazırlanan yenilenebilir enerji projesi sayısı	1	0	0	%100	DÜŞÜK	
Sapma Nedeni: Yenilenebilir enerji imalatlarının ilk yatırım maliyetlerinin yüksek olmasına bağlı olarak yatırım projesi yapılamamıştır.						
Hedef 4.8: Stratejik planlama ve bütçe süreçlerini etkin yönetmek, iç kontrol sistemini geliştirmek ve memnuniyet/beklenti araştırmalarını yapmak.						
Sorumlu Birim: Strateji Geliştirme Dairesi Başkanlığı						
Faaliyet 4.8.1: Muhasebe hizmetlerinin yürütülmesi ve kesin hesabın çıkarılması						
PERFORMANS GÖSTERGESİ	2020 YILI HEDEFLenen	2020 YILI GERÇEKLEŞEN	GERÇEKLEŞME YÜZDESİ	HEDEF SAPMA	PERFORMANS SEVİYESİ	
PG4.8.1: Gelir gerçekleştirme oranı (%)	81	89	%110	+10%	YÜKSEK	
Sapma Nedeni: Gelir Bütçesi 440.000.000 TL olarak öngörülmüş; yıl sonunda 393.329.598,48 TL olarak gerçekleştirilmiştir.						
PG4.8.2: Gider gerçekleştirme oranı (%)	79	82	%104	+4%	YÜKSEK	
Sapma Nedeni: Gider Bütçesi 530.000.000 TL olarak öngörülmüş; 437.161.403,52 TL olarak gerçekleştirilmiştir.						
Faaliyet 4.8.3: İç kontrol sisteminin geliştirilmesi						
PERFORMANS GÖSTERGESİ	2020 YILI HEDEFLenen	2020 YILI GERÇEKLEŞEN	GERÇEKLEŞME YÜZDESİ	HEDEF SAPMA	PERFORMANS SEVİYESİ	
PG4.8.3: Yapılan iç kontrol sistemi toplantı sayısı	1	1	100%	0%	YÜKSEK	
Sapma Nedeni: Hedefe ulaşılmıştır.						

Faaliyet 4.8.2: Stratejik plan çalışmaları kapsamında gerekli program ve raporların hazırlanması, iç ve dış paydaş anketi yapılması ve sonuçlarının raporlandırılması						
PERFORMANS GÖSTERGESİ	2020 YILI HEDEFLenen	2020 YILI GERÇEKLEŞEN	GERÇEKLEŞME YÜZDESİ	HEDEF SAPMA	PERFORMANS SEVİYESİ	
PG4.8.4: Yapılan iç paydaş anket sayısı	1	1	100%	0%	YÜKSEK	
Sapma Nedeni: Hedefe ulaşılmıştır.						
PG4.8.5: Yapılan dış paydaş anket sayısı	1	1	100%	0%	YÜKSEK	
Sapma Nedeni: Hedefe ulaşılmıştır.						
PG4.8.6: Vatandaşların hizmetlerden memnuniyet oranı (%)	71	77,20	%109	+9%	YÜKSEK	
Sapma Nedeni: Genel Müdür lüğümüz hizmetlerinden vatandaşlarımızın memnun olması nedeniyle olumlu yönde sapma yaşanmıştır.						
Hedef 4.9: Genel kamu hizmetlerinin sunumunda kurumsal bir yapı oluşturmak, entegre yönetim faaliyetleri ile kurumsal performansı arttırmak.						
Sorumlu Birim: Destek Hizmetleri Dairesi Başkanlığı						
Faaliyet 4.9.1: Alo 185 Çağrı Merkezi hizmetlerinin sunulması, Hizmet Binası ve Tesislerin temizlenmesi ve güvenlik hizmetinin sağlanması						
PERFORMANS GÖSTERGESİ	2020 YILI HEDEFLenen	2020 YILI GERÇEKLEŞEN	GERÇEKLEŞME YÜZDESİ	HEDEF SAPMA	PERFORMANS SEVİYESİ	
PG4.9.1: Alo 185 Çağrı Merkezi istek ve şikayetleri karşılama oranı (%)	99	%99,86	%100,8	%0,8	YÜKSEK	
Sapma Nedeni: Hedefe ulaşılmıştır.						
Faaliyet 4.9.3: Entegre Yönetim Sistemi kapsamında alınan belgelerin yenilenmesi için gerekli çalışmaların yapılması						

PG4.9.2: ISO 9001 2015 kalite yönetim sistemi belgesinin yenilenmesi	1	1	1	%100	%0	YÜKSEK
Sapma Nedeni: Hedefe ulaşılmıştır.						
PG4.9.3: ISO 14001 2015 çevre yönetim sistemi belgesinin yenilenmesi	1	1	1	%100	%0	YÜKSEK
Sapma Nedeni: Hedefe ulaşılmıştır.						
PG4.9.4: ISO 45001 2018 İş sağlığı ve güvenliği yönetim sistemi belgesinin yenilenmesi	1	1	1	%100	%0	YÜKSEK
Sapma Nedeni: Hedefe ulaşılmıştır.						
Hedef 4.10: İş sağlığı ve güvenliği ile ilgili yasal mevzuatlar çerçevesinde çalışma ortamı oluşturmak ve her türlü koruyucu güvenlik hizmetlerini yürütmek.						
Sorumlu Birim: Destek Hizmetleri Dairesi Başkanlığı						
Faaliyet 4.10.1: Çalışma ortamında iş sağlığı ve güvenliği bilincini oluşturmak ve iş sağlığı ve güvenliği kurulunda alınan kararların uygulanmasını sağlamak						
PERFORMANS GÖSTERGESİ	2020 YILI HEDEFLenen	2020 YILI GERÇEKLEŞEN	GERÇEKLEŞME YÜZDESİ	HEDEF SAPMA	PERFORMANS SEVİYESİ	
PG4.10.1: İSG kurullarında alınan kararların uygulanma oranı (%)	85	0	%0	-%100	DÜŞÜK	
Sapma Nedeni: Pandemi koşulları nedeniyle eğitim ve muayenenin pandemi sonrası yapılması kararı alınmıştır.						
Faaliyet 4.10.2: Çalışan Personelin Periyodik muayenelerinin yapılması						

PERFORMANS GÖSTERGESİ	2020 YILI HEDEFLenen	2020 YILI GERÇEKLEŞEN	GERÇEKLEŞME YÜZDESİ	HEDEF SAPMA	PERFORMANS SEVİYESİ
PG4.10.2: Çalışan Personelin Periyodik muayene tamamlanma oranı (%)	99	0	%0	-%100	DÜŞÜK
Sapma Nedeni: Pandemi koşulları nedeniyle eğitim ve muayenenin pandemi sonrası yapılması kararı alınmıştır.					
Faaliyet 4.10.3: İş sağlığı ve güvenliği eğitimi düzenlenmesi					
PERFORMANS GÖSTERGESİ	2020 YILI HEDEFLenen	2020 YILI GERÇEKLEŞEN	GERÇEKLEŞME YÜZDESİ	HEDEF SAPMA	PERFORMANS SEVİYESİ
PG4.10.3: Çalışan Personelin İş sağlığı ve güvenliği eğitim oranı (%)	99	0	%0	-%100	DÜŞÜK
Sapma Nedeni: Pandemi koşulları nedeniyle eğitim ve muayenenin pandemi sonrası yapılması kararı alınmıştır.					
Faaliyet 4.10.4: Kuruma ait tesislerin risk analizlerinin yapılması					
PERFORMANS GÖSTERGESİ	2020 YILI HEDEFLenen	2020 YILI GERÇEKLEŞEN	GERÇEKLEŞME YÜZDESİ	HEDEF SAPMA	PERFORMANS SEVİYESİ
PG4.10.4: Kuruma ait tesislerin risk analizi yapılma oranı (%)	95	95	%100	%0	YÜKSEK
Sapma Nedeni: Hedefe ulaşılmıştır.					
Faaliyet 4.10.5: Koruyucu güvenlik hizmetlerinin yürütülmesi					
PERFORMANS GÖSTERGESİ	2020 YILI HEDEFLenen	2020 YILI GERÇEKLEŞEN	GERÇEKLEŞME YÜZDESİ	HEDEF SAPMA	PERFORMANS SEVİYESİ
PG4.10.5: Yapılan Tatbikat sayısı	1	1	%100	%0	YÜKSEK
Sapma Nedeni: Hedefe ulaşılmıştır.					
PERFORMANS GÖSTERGESİ	2020 YILI HEDEFLenen	2020 YILI GERÇEKLEŞEN	GERÇEKLEŞME YÜZDESİ	HEDEF SAPMA	PERFORMANS SEVİYESİ
PG4.10.6: Tekirdağ Afet Müdahale Planı (TEKAMP) revizyon sayısı	1	1	%100	%0	YÜKSEK
Sapma Nedeni: Hedefe ulaşılmıştır.					

Amaç 5: HALKIN SU KULLANIMI KONUSUNDA BİLİNÇLENDİRİLMESİ.						
Hedef 5.1: Halkın su kullanımını konusunda bilinçlendirilmesine yönelik çalışmalar yapmak.						
Sorumlu Birim: Destek Hizmetleri Dairesi Başkanlığı						
Faaliyet 5.1.1: Halkın su kullanımını konusunda bilinçlendirilmesine yönelik çalışma yapılması						
PERFORMANS GÖSTERGESİ	2020 YILI HEDEFLenen	2020 YILI GERÇEKLEŞEN	GERÇEKLEŞME YÜZDESİ	HEDEF SAPMA	PERFORMANS SEVİYESİ	
PG5.1.1: Kitle iletişim araçları ile su kullanım bilinci konusunda yapılan etkinlik sayısı	48	48	%100	%0	YÜKSEK	
Sapma Nedeni: Hedefe ulaşılmıştır.						
PG5.1.2: Su tasarrufu konusunda hazırlanan doküman sayısı	12	12	%100	%0	YÜKSEK	
Sapma Nedeni: Hedefe ulaşılmıştır.						
Hedef 5.2: Eğitim Kurumlarında su kullanım bilinci oluşturmak için toplantı ve etkinlik yapmak.						
Sorumlu Birim: Çevre Koruma ve Kontrol Dairesi Başkanlığı						
Faaliyet 5.2.1: Her düzeydeki eğitim kurumlarında su kullanım bilinci oluşturmak için etkinlik/seminer düzenlenmesi ve Su Çocuk Meclisi toplantılarının gerçekleştirilmesi						
PERFORMANS GÖSTERGESİ	2020 YILI HEDEFLenen	2020 YILI GERÇEKLEŞEN	GERÇEKLEŞME YÜZDESİ	HEDEF SAPMA	PERFORMANS SEVİYESİ	
PG5.2.1: Su kullanım bilinci konusunda eğitim verilen öğrenci sayısı	1.000	100	%10	-%90	DÜŞÜK	
Sapma Nedeni: Pandemi koşulları nedeniyle okullarda eğitim gerçekleştirilememiştir.						
PG5.2.2: Su Çocuk Meclisi toplantı sayısı	1	1	%100	%0	YÜKSEK	
Sapma Nedeni: Hedefe ulaşılmıştır.						

STRATEJİK PLAN VE PERFORMANS BİLGİ SİSTEMİ DEĞERLENDİRMESİ

Değerlendirme, devam eden veya tamamlanmış olan faaliyetlerin amaç ve hedeflere ne ölçüde ulaşıldığını ve karar alma sürecine ne ölçüde katkı sağladığını belirlemek amacı ile ayrıntılı bir incelemedir.

Değerlendirme ile stratejik plandaki amaç, hedef ve performans göstergelerinin ilgililik, etkililik, etki ve sürdürülebilirliği analiz edilmektedir.

TESKİ Genel Müdürlüğü 2020-2024 Stratejik Planı'nda öngörülen kısa vadeli eylemlerin uygulamaya konulmasındaki başarının değerlendirilerek eksikliklerin tespit edilmesi amacıyla hazırlanmış olan bu raporda, belirtilen eksikliklerin tamamlanması ve özellikle yukarıda özetlenen konularda iyileştirmeler yapılması, kurumun stratejik amaç ve hedeflerine daha büyük oranlarda ulaşabilmesi için büyük önem arz etmektedir.

Mevcut planımızın 2020 yılına ait amaçlar ve hedefler bazında gerçekleştirmeleri incelenmiş olup; elde edilen değerler aşağıda açıklanmaktadır.

RAPOR GENELİ PERFORMANS GÖSTERGESİ TESPİTİ			
YÜKSEK	ORTA	DÜŞÜK	TOPLAM
70	7	14	91

- **Stratejik Amaç 1: İçme Kullanma ve Endüstri Suyu İhtiyaçlarının Öncelikle Yer Üstü, Yetmediği Takdirde Yeraltı Kaynaklarından Temini, Korunması ve Sürdürülebilirliğinin Sağlanması**

Bu stratejik amaç başlığı altında 5 alt hedef, 18 performans göstergesi bulunmakta olup; 13 performans göstergesinin **YÜKSEK**, 2 performans göstergesinin **ORTA**, 3 performans göstergesinin **DÜŞÜK** olduğu tespit edilmiştir.

- **Stratejik Amaç 2: Su Kalitesinin Korunması, Geliştirilmesi ve İhtiyaç Sahiplerine Etkili, Ekonomik ve Sağlıklı Bir Şekilde İletiminin Sağlanması**

Bu stratejik amaç başlığı altında 4 alt hedef, 13 performans göstergesi bulunmakta olup; 11 performans göstergesinin **YÜKSEK**, 2 performans göstergesinin **ORTA** olduğu tespit edilmiştir.

➤ **Stratejik Amaç 3: Atıksular ile Yağış Sularının Toplanması, Yerleşim Yerlerinden Uzaklaştırılması ve Çevreci Bir Anlayışla Yeniden Değerlendirilmesi veya Bertaraf Edilmesi**

Bu stratejik amaç başlığı altında 6 alt hedef, 21 performans göstergesi bulunmakta olup; 17 performans göstergesinin **YÜKSEK**, 1 performans göstergesinin **ORTA**, 3 performans göstergesinin **DÜŞÜK** olduğu tespit edilmiştir.

➤ **Stratejik Amaç 4: Kaliteli Hizmet Sunumu İçin Kurumsal Yapının Güçlendirilmesi ve Etkin Yönetim Anlayışının Geliştirilmesi**

Bu stratejik amaç başlığı altında 10 alt hedef, 35 performans göstergesi bulunmakta olup; 26 performans göstergesinin **YÜKSEK**, 2 performans göstergesinin **ORTA**, 7 performans göstergesinin **DÜŞÜK** olduğu tespit edilmiştir.

➤ **Stratejik Amaç 5: Halkın Su Kullanımı Konusunda Bilinçlendirilmesi**

Bu stratejik amaç başlığı altında 2 alt hedef, 4 performans göstergesi bulunmakta olup; 3 performans göstergesinin **YÜKSEK**, 1 performans göstergesinin **DÜŞÜK** olduğu tespit edilmiştir.

Sonuç olarak; Tekirdağ Su ve Kanalizasyon İdaresi Genel Müdürlüğü 2020-2024 Stratejik Planının, 2020 yılı performans göstergeleri sonuçları yukarıda belirtilmiş olup; Genel Müdürlüğümüz tarafından covid-19 pandemisi etkisiyle de düşük gerçekleşen performans göstergeleri ile ilgili gerekli inceleme çalışmaları yapılmaktadır.



IV. KURUMSAL KABİLİYET VE KAPASİTENİN DEĞERLENDİRİLMESİ

Genel Müdürlüğümüz 2020-2024 Dönemi Stratejik Planında yer alan orta ve uzun vadeli hedeflerine ulaşılabilmesi sürecinde teşkilat yapısı, organizasyon yeteneği, teknolojik kapasite gibi unsurlar açısından kurumun iç yapısının analizi yapılarak Genel Müdürlüğümüzün güçlü ve zayıf yönleri ortaya konmuştur.

Güçlü yönler, TESKİ'nin amaçlarına ulaşması için yararlanılabileceği olumlu hususlardır.

Zayıf yönler ise TESKİ'nin başarılı olmasına engel teşkil edebilecek eksiklikler, diğer bir ifadeyle, aşılması gereken olumsuz hususlardır.

Genel Müdürlüğümüz 2020-2024 Dönemi Stratejik Planı hazırlık sürecinde teşkilat yapısı, organizasyon yeteneği ve teknolojik kapasite gibi unsurlar çerçevesinde yapılan kurumsal kabiliyet ve kapasite analizi sonuçları aşağıdaki gibidir.

A-Güçlü Yönler

Güçlü Yönler
Üst yönetimin konusunda deneyimli ve kararlı olması
Personelimizin büyük çoğunluğunun kurumda çalışmaktan ve işinden memnun olması
Topluma sunulan hizmetlerin yeterliliğinin beklenen düzeye yakın olması
Kurumun işine özen gösteren, konusunda deneyim sahibi personelinin olması
Stratejik yönetim anlayışı ile gelecekte güçlü bir kuruluş olma isteği ve öngörüsü
ISO 9001 2015 kalite yönetim sistemi belgesine sahip olması
ISO 14001 2015 çevre yönetim sistemi belgesine sahip olması
ISO 45001 2018 İş sağlığı ve güvenliği yönetim sistemi belgesine sahip olması
İlçe Şube Müdürlüklerimizin fiber optik hat üzerinden Genel Müdürlüğümüze bağlanabilmesi
Yönetim süreçlerine katılımcılığın ve kalite geliştirme süreçlerinin yeterliliğinin beklenen düzeye yakın olması
Yasa ve Yönetmeliklere titizlikle uyulması
Birimler arası iletişimin hızlı ve zamanında yapılması
TESKİ Bilgi İşlem Sistem Odasının kurulmuş olması
Trakya'da denize kıyısı olan ulaşım ağı geniş bir il olması
Kurumun yaptığı hizmetler ile halkın desteğini alarak; Her geçen gün hizmet ağını genişletiyor olması
Coğrafi Bilgi Sisteminin kurulmuş olması
Scada Sisteminin kurulmuş olması
Alo 185 hattının aktif olarak hizmette olması

B- Zayıf Yönler

Zayıf Yönler
TESKİ hizmet alanının 6360 sayılı Kanunla İl mülkü sınırları olarak belirlenmesi
Mali kaynakların yeterliliğinin beklenen düzeyin altında olması
Mevcut hizmet binamızın yetersiz olması ve birimlerin farklı yerlerde bulunması
İdari personel sayısının beklenen düzeyin altında olması
Fiziksel altyapı(m ²) yeterliliğinin beklenen düzeyin altına yakın olması
Yağmur suyu rögar bağlantılarının kanalizasyon şebekesine bağlı olması
Oryantasyon eğitimlerinin olmaması
Yapılan hizmetlerin halka yeterince tanıtılmaması
Yeterli arıtma tesisine sahip olmaması
Atık çamurun değerlendirilememesi
Personele yönelik sosyal tesislerin bulunmaması
Şehrin deprem kuşağı üzerinde yer alması
Şehrin nüfus artış hızı (hızlı göç alan bir il olması)
Hizmet alanının genişlemesi ile ortaya çıkan altyapı yetersizliği

C- Değerlendirme

TESKİ Genel Müdürlüğü Faaliyet Raporu; 10.12.2003 tarih ve 5018 sayılı “Kamu Mali Yönetimi ve Kontrol Kanunu”nun 41.maddesi, 26 Mayıs 2006 tarihli Resmi Gazetede yayımlanan “Kamu İdarelerince Hazırlanacak Faaliyet Raporları Hakkında Yönetmelik”, 13.07.2005 tarih ve 25874 sayılı Resmi Gazetede yayımlanarak yürürlüğe giren “5393 sayılı Belediye Kanununun 26 ıncı maddesi” ile 23.11.1981 tarih ve 17523 sayılı Resmi Gazetede yayımlanarak yürürlüğe giren “2560 sayılı İstanbul Su ve Kanalizasyon İdaresi Genel Müdürlüğü Kuruluş ve Görevleri Hakkında Kanun” hükümleri doğrultusunda hazırlanmıştır.

TESKİ Genel Müdürlüğü bünyesinde bütçeyle ödenek tahsis edilen harcama yetkililerince, hesap verme sorumluluğu çerçevesinde, birim faaliyet raporları hazırlanarak Üst yöneticiye Şubat 2021 sonuna kadar sunulmuştur. TESKİ Genel Müdürlüğü Strateji Geliştirme Dairesi Başkanlığınca; harcama yetkilileri tarafından hazırlanan birim faaliyet raporlarını esas alınarak, TESKİ Genel Müdürlüğünün faaliyet sonuçlarını gösteren idare faaliyet raporu Üst yönetici adına hazırlanmış ve kamuoyunun bilgisine sunulmuştur.

TESKİ İdari Faaliyet Raporu, TESKİ Genel Müdürlüğü hakkındaki genel bilgilerle birlikte; kullanılan kaynakları, bütçe hedef ve gerçekleştirmeleri ile meydana gelen sapmaların nedenlerini, varlık ve yükümlülükleri ile yardım yapılan birlik, kurum ve kuruluşların faaliyetlerine ilişkin bilgileri de kapsayan malî bilgileri; stratejik plan ve performans programı uyarınca yürütülen faaliyetleri ve performans bilgilerini içerecek şekilde düzenlenmiştir.

TESKİ Genel Müdürlüğü İdari Faaliyet Raporu;

Sorumluluk ilkesi gereğince, mali saydamlık ve hesap verme sorumluluğunu sağlayacak şekilde hazırlanmıştır.

Doğruluk ve tarafsızlık ilkesi gereğince, faaliyet raporunda yer alan bilgiler doğru, güvenilir, önyargısız ve tarafsızdır.

Açıklık ilkesi gereğince, faaliyet raporu, ilgili tarafların ve kamuoyunun bilgi sahibi olmasını sağlamak üzere açık, anlaşılır ve sade bir dil kullanılarak hazırlanmıştır.

Tam açıklama ilkesi gereğince, faaliyet raporunda yer alan bilgiler eksiksiz ve faaliyet sonuçlarını tüm yönleriyle açıklamaktadır.

Tutarlılık ilkesi gereğince, faaliyet sonuçlarının gösterilmesi ve değerlendirilmesinde aynı yöntemler kullanılmış ve yıllar itibarıyla karşılaştırmaya imkân verecek biçimde hazırlanmıştır.

Yıllık olma ilkesi gereğince, faaliyet raporu, 2020 mali yılı faaliyet sonuçlarını gösterecek şekilde hazırlanmıştır.



V- ÖNERİ VE TEDBİRLER

Yirminci yüzyılın son yarısından bu zamana değin hızlı nüfus artışı, tüketim alışkanlıklarının değişmesi ve endüstriyel gelişmeler küresel, bölgesel ve yerel ölçekte önemli su sorunlarının ortaya çıkmasına neden olmuştur. Küresel iklim değişikliği, su ihtiyacı ile kullanılabilir su miktarı arasındaki dengesizlik, kentsel ve endüstriyel atıksu deşarjlarının neden olduğu su kirliliği, ekosistemlerin bozulması ve yanlış arazi kullanımları sonucu sel, taşkın gibi olayların artması su krizine neden olan başlıca sorunlar arasında sayılmaktadır. Küresel ölçekte yaşanan su krizi ile ilgili tüm göstergeler durumun giderek kötüleştiğini ve düzenleyici önlemler alınmaz ise su sıkıntısının daha da artacağına işaret etmektedir.

Bu doğrultuda, su kaynaklarının her tür kullanım amacıyla korunması, kirlenmesinin önlenmesi, kirlenmiş olan su kaynaklarının kalitesinin iyileştirilmesi amacıyla uzun vadeli koruma program ve tedbirleri belirlenmelidir. Bu amaçla TESKİ Genel Müdürlüğü olarak ülke, bölge ve sorumluluk sınırları içinde olmak üzere aşağıda sıralanan öneri ve tedbirlerin alınması gerektiği değerlendirilmektedir.

a-Ülke ve bölge düzeyinde alınması gereken öneri ve tedbirler;

- ✓ Su yönetimine ilişkin mevzuattaki eksiklik ve belirsizlikler giderilerek kurumların görev, yetki ve sorumlulukları netleştirilmeli, su yönetimiyle ilgili tüm kurum ve kuruluşlar arasında işbirliği ve koordinasyon geliştirilmelidir.
- ✓ Yeraltı ve yer üstü su kalitesinin ve miktarının belirlenmesi, izlenmesi ile ilgili bilgi sistemlerinin oluşturulmalıdır.
- ✓ Ülkemiz su potansiyelinin tamamının ihtiyaçlar doğrultusunda sürdürülebilir bir şekilde kullanılması ve kullanımın tarifelenmesi sağlanmalıdır.
- ✓ Yeraltı su kaynaklarının kuraklığın çok olacağı yıllar için, rezerv edilebilmesi amacıyla depolanmasının ve yüzey su kaynaklarında planlama ve projelirmede gelişim göstererek bu kaynakların üzerinde durulması hedeflenmiştir.
- ✓ Bölgedeki tarım, sanayi ve evsel kullanımlar için, gelecek dönemlerde su ihtiyacı tespit edilerek, su yapıları ile ilgili proje ihtiyaçları belirlenmesi ve bölge planlamalarında bu durumun dikkate alınması gerekmektedir.
- ✓ Bölgedeki su kaynaklarının kontrol ve denetimindeki sorunlar tespit edilerek, nitelikli personel ihtiyacı bu sorunların çözümüne göre belirlenmesi ve sayısal olarakta 2021 yılına kadar hedeflenen noktayı ulaşabilecek düzeyde olması gerekir.
- ✓ Mevcut su yapılarında rehabilitasyon çalışmaları yapılarak, su potansiyelinin yükseltilmesi için randımanın arttırılması ve bakım onarım yönetiminin gerçekleştirilmesi.
- ✓ Su kaçaklarının azaltılmasına yönelik çalışmalar devamlı sürdürülmelidir.

- ✓ Yerel yönetimler ve organize sanayi bölgelerinden çıkan atık suların, arıtılması ve sanayide ve tarımda kısa sürede tekrar kullanılmasının sağlanması,
- ✓ Tarımdan kaynaklanan su kirliliğinin azaltılması için gerekli önlemlerin alınması ve üreticilerin bilinçlendirilmesi,
- ✓ Kentsel alanlarda yağmur sularının, ayrı toplanarak kanalizasyon sistemine aşırı baskının azaltılması ve bu suların kullanım amacıyla değerlendirilmesi,
- ✓ Çevre duyarlılığı, su kullanımı ve tasarrufunu sağlamak amacıyla, su kullanıcıların eğitimi ve bilgilendirilmesini sağlayacak sosyal aktivitelerin arttırılması,
- ✓ Kanalizasyon sistemlerinin tamamlanması, kanalizasyon şebekelerinin bakım onarım ve ıslahının gerçekleştirilmesi,
- ✓ Atıksu arıtma tesisleri inşa edilmesi, etkili ve verimli bir şekilde işletilmeleri sağlanmalıdır.
- ✓ Endüstriyel atıkların arıtmaya tabi tutulması ve işletmelerin atıksuları için deşarj izni alması, denetimlerin daha sık ve etkili şekilde gerçekleştirilmesi,

b-Kurumsal kapasite ve görev ve sorumlulukları düzeyinde alınması gereken öneri ve tedbirler;

- ✓ Tekirdağ ilinin fazla göç alması nedeniyle, yeni oluşabilecek yerleşim alanlarına içme suyu ve kanalizasyon projeleri hazırlanmalıdır.
- ✓ İçme suyu dağıtım şebekesinde oluşan kayıpların azaltılması çalışmalarına devam edilecek, meydana gelen kayıp ve sızıntıların önlenmesi için tespit ve yenileme çalışmalarına ağırlık verilecektir.
- ✓ Ekonomik ömrünü doldurduğu için (10 yıl) hatalı ölçüm yapan su sayaçlarının değiştirilmesi çalışmalarına devam edilmelidir.
- ✓ Sayaç yerleri uygun olmayan abonelerin tespiti ve bu abonelerin sayaçlarını uygun yere almak için gerekli çalışmalar yapılacaktır.
- ✓ Enerji maliyetlerinin düşürülmesine yönelik çalışmalar sürdürülecektir.
- ✓ Teknolojik gelişmelere paralel olarak hizmet kalitesini ve vatandaş memnuniyetine yönelik çalışmalar artarak devam etmelidir.
- ✓ Kurumsal kültürün ve hizmet kalitesinin geliştirilmesi, personelin nicelik ve nitelik olarak geliştirilmesi, bilgi işlem altyapısının güçlendirilmesine yönelik çalışmalara devam edilmelidir.

Ekler

Üst Yöneticinin İç Kontrol Güvence Beyanı

İÇ KONTROL GÜVENCE BEYANI

Üst yönetici olarak yetkim dâhilinde;

Bu raporda yer alan bilgilerin güvenilir, tam ve doğru olduğunu beyan ederim.

Bu raporda açıklanan faaliyetler için bütçe ile tahsis edilmiş kaynakların, planlanmış amaçlar doğrultusunda ve iyi mali yönetim ilkelerine uygun olarak kullanıldığını ve iç kontrol sisteminin işlemlerin yasallık ve düzenliliğine ilişkin yeterli güvenceyi sağladığını bildiririm.

Bu güvence, üst yönetici olarak sahip olduğum bilgi ve değerlendirmeler, iç kontroller, iç denetçi raporları ile Sayıştay raporları gibi bilgim dâhilindeki hususlara dayanmaktadır. Burada raporlanmayan, idarenin menfaatlerine zarar veren herhangi bir husus hakkında bilgim olmadığını beyan ederim. (Tekirdağ - Mayıs 2021)

Dr. İbrahim İÇÖZ
TESKİ Genel Müdürü

Mali Hizmetler Birim Yöneticisinin Beyanı

MALİ HİZMETLER BİRİM YÖNETİCİSİNİN BEYANI

Mali hizmetler birim yöneticisi olarak yetkim dâhilinde;

Bu idarede, faaliyetlerin mali yönetim ve kontrol mevzuatı ile diğer mevzuata uygun olarak yürütüldüğünü, kamu kaynaklarının etkili, ekonomik ve verimli bir şekilde kullanılmasını temin etmek üzere iç kontrol süreçlerinin işletildiğini, izlendiğini ve gerekli tedbirlerin alınması için düşünce ve önerilerimin zamanında üst yöneticiye raporlandığını beyan ederim.

İdaremizin 2020 yılı Faaliyet Raporunun “III/A- Mali Bilgiler” bölümünde yer alan bilgilerin güvenilir, tam ve doğru olduğunu teyit ederim. (Tekirdağ - Mayıs 2021)



Turhan TOPRAK
TESKİ Genel Müdürlüğü
Strateji Geliştirme Dairesi Başkan V.